

**DICCIONARIO BILINGÜE
DE TÉRMINOS DE ARTE**



**BILINGUAL DICTIONARY
OF ART TERMS**



Alicia Lewin



Comunidad de Madrid
CONSEJERIA DE EDUCACION

DICCIONARIO BILINGÜE
DE TÉRMINOS DE ARTE



BILINGUAL DICTIONARY
OF ART TERMS

Alicia Lewin



Comunidad de Madrid

CONSEJERIA DE EDUCACION

Preimpresión:

Ilustración 10, Servicios Gráficos

Impresión:

Boletín Oficial de la Comunidad de Madrid

I.S.B.N.:84-451-1600-2

D.L.: M-50041-2001

Tirada: 1.000 ejemplares

Coste unitario: 1.500 pesetas

© Ilustraciones:

© Comunidad de Madrid, 2001
Consejería de Educación

© Alicia Lewin, 2001



Biblioteca Virtual

CONSEJERÍA DE EDUCACIÓN
Comunidad de Madrid

Esta versión digital de la obra impresa forma parte de la Biblioteca Virtual de la Consejería de Educación de la Comunidad de Madrid y las condiciones de su distribución y difusión de encuentran amparadas por el marco legal de la misma.

www.madrid.org/edupubli

edupubli@madrid.org

La idea de confeccionar este pequeño diccionario venía rodándome por la cabeza hace ya bastante tiempo, prácticamente desde el momento en que me encargaron la primera traducción de este tiempo, hace ya tanto tiempo que prefiero no recordar exactamente cuándo.

A pesar de que en la ciudad de Nueva York es prácticamente impensable el no encontrar un determinado libro, por raro que éste sea, me fue del todo imposible hacerme con un diccionario de arte bilingüe, español-ingles. Hice averiguaciones entre mis colegas, visité bibliotecas públicas, consulté en diferentes editoriales y llegué a la conclusión de que en el área anglosajona no existía ningún diccionario de estas características: todos los que pude encontrar se centraban especialmente en las biografías de pintores, arquitectos, escultores, etc... Cuando volvía a Madrid, repetí la operación con idénticos resultados. Curiosamente, todos los traductores, librerías, etc. con los que me puse en contacto coincidían en la existencia de un vacío en este sentido; todos estábamos de acuerdo en la necesidad de la aparición de un diccionario que tan útil y necesario nos podría resultar en especial a los que nos dedicamos al mundo de la traducción. Así que empecé a dar vueltas a la idea de escribir; más que un diccionario que tan útil y necesario nos podría resultar en especial a los que nos dedicamos al mundo de la traducción. Así que empecé a dar vueltas a la idea de escribir; más que un diccionario, un vocabulario español/inglés-ingles/español de términos de arte, a través y basándome en las innumerables notas que ha ido tomando a lo largo de estos últimos años. Una vez comenzado me resultó difícil limitarme a traducir simplemente el léxico artístico, y con la inestimable colaboración de Federico Lewin de Aguinagalde, quien además de ser uno de los mejores traductores del país, un magnífico experto en arte, tenía la enorme suerte de tenerlo como padre, comencé éste, como decía al principio, pequeño pero laborioso diccionario. Por supuesto no pretendo que sea exhaustivo, ni un tratado a fondo; simplemente quiero aportar una pequeña ayuda, nacida de la experiencia y de las muchas, muchísimas horas de dedicación al tema, a los que como yo, se encuentran a veces con muchas dificultades en encontrar la palabra justa en el idioma necesario.

Nota:

Entradas en los dos idiomas, con sus correspondientes definiciones, acompañadas en muchos casos de anotaciones etimológicas y autores situados en su época, sobre arquitectura, pintura, escultura (estilos, técnicas), artes decorativas, arqueología, heráldica.

Í N D I C E

| | |
|--------------------------------------------|-----|
| Español / Inglés Spanish / English..... | 9 |
| Inglés / Español English / Spanish..... | 181 |
| Ilustraciones Illustrations | 359 |

*A mi padre, sin cuya inestimable
ayuda no hubiera sido posible ni éste,
ni ninguno de los anteriores libros.
A mi madre, por su paciencia.
Y a mi querida prima Ysabel
Domínguez Lewin, verdadera
culpable de este diccionario.*

ALICIA LEWIN

ABBREVIATIONS

| | |
|------|----------------|
| Chi | Chinese |
| Fr | French |
| Ger | German |
| Gk | Greek |
| It | Italian |
| Jap | Japanese |
| Lat | Latin |
| LL | Late Latin |
| MedL | Medieval Latin |
| OSp | Old Spanish |
| pl | plural |
| sing | singular |
| Skr | Sanskrit |
| Sp | Spanish |

ABREVIATURAS

| | |
|-------------|-----------------|
| al | alemán |
| chi | chino |
| fr | francés |
| gr | griego |
| it | italiano |
| lat | latín |
| lat. mediev | latín medieval |
| lat. tard | latín tardío |
| esp | español |
| esp. ant | español antiguo |
| Pint | Pintura |
| pl | plural |
| S | siglo |
| sing | singular |
| sánschr | sánscrito |

Español / Inglés
Spanish / English

A

Ábaco: Abacus. A sort of small tablet, over the equinus*, crowning the uppermost part of the capital*. (From Greek *abax*).

Abadía: Abbey. In the Christian Church, a monastic establishment ruled by an abbot or an abbes.

-The buildings of such a monastic establishment. (From Late Latin *abbatia*).

Abalaustrada, columna: see **columna***.

Abanico: see **bóveda***.

Abasí: Abbasside, Abbassid. Art receiving its name from the dynasty founder of Baghdad ruling in 750-1258; they claimed to descend from Abbass, an uncle of Mohammed. Its architecture* is characterized by the use of brick*, pillars*, keel arches* and the stucco*.

Abasida: see **Abasí***.

Abbevillense: Abbevillian. Referring to a stage of the Lower-Paleolithic* period, characterized by the earliest stone axes, which were found at Abbeville, France.

Abocinado, arco: see **arco***.

Abovedar: To vault. To cover with a vault*.

Ábside: Apse: A vaulted semicircular or polygonal space, usually placed at the east end* of a church*. (From Latin *apsis*).

Absidiola: see **absidiolo***.

Absidiolo: Absidiolo, absidiolo. A small chapel* built at the apse* of a church*. (From Latin *apsis*).

Abstracto, arte: Abstract art. A non-representational art, i.e., an art where the forms*, colors* and lines* do not reflect a conventional reality. It emerged around 1910 reaching its height during the Twenties; the painters W. Kandinsky (1866-1944) and P. Mondrian (1872-1944) are regarded as two of the main abstract artists. Non-figurative art has been cultivated in most cultures. (From Latin *abstractus*).

Abstracción Lírica. Lyrical Abstraction. A European trend equivalent to the American Abstract Expressionism. (From French *Abstraction Lyrique*).

Abstraction-Création: Abstraction-Création. The Dutch painter T. van Doesburg (1883-1931), the Russian-French painter and sculptor A. Pevsner (1886-1962) and his brother the sculptor N. Gabo (1890-1979), formed in Paris in 1931 along with other abstract artists, an association open to all tendencies that became the main meeting point of the different abstract movements* in the Thirties. (French).

Academia: Academy. Its name comes from the school of philosophy founded by Plato in the gardens of Akademos in Athens. The Italian painter, architect and writer G. Vasari (1511-1574) founded the first academy of art in Florence in 1563, the Accademia del Disegno. Its aim was to promote the artist's status, so far regarded as simple artisans, by teaching art theory as well as technical skills. (Greek *akademeia*).

Académica, figura: Academy figure. A drawing*, painting* or sculpture* of a nude performed not as a work of art in itself but as a part of the academic study.

Académico, arte: Academic art. Art following the rules of the European Academies* especially of the XVIIth century through the XIXth century.

-A painting*, sculpture, etc, is designated as academic when it is a correct and classical* work altho with a pedantic formalism, or lacking inspiration.

Acanaladura: Fluting. Parallel and vertical grooves in the shaft* of a column*, in a pilaster*, etc., also used in the Decorative Arts*.

Acanto: Acanthus. A representation of the Mediterranean plant Acanthus the leaves of which are used as ornaments both in architecture* and in Decorative Arts*, characteristic of the Corinthian and Composite capitals*, and in some moldings*. (From Greek *akanthos*).

Accúbito: In ancient Rome, a bed or a coach to eat in a reclined posture. (From Latin *accubatio*).

Acéfalo: Acephalous. Headless. It is usually referred to mutilated statues* or columns*. (From Greek *akephalos*).

Acera: Wall face. External appearance of a wall.
-Each one of the ashlar* that form a wall face.
-A sidewalk.

Acerar. Steeling, steel facing. To coat an engraved copper plate* with a protective thin film of steel in order to increase its durability.

Acetábulo: Acetabulum. A small vinegar cup. (From Latin *acetum*).

Acetre: A holy water basin, a portable stoup.

Acicalar: To polish off. To completely finish a wall.

Acicates: Spurs. An ornamental motif* in the manner of a series of juxtaposed spurs.

Acodalar: To prop up, to shore up, to put props*.

-To keep from falling by or as by means of a prop*.

Acodo: The projection of a *voussoir** below the intrados* line.

-A molding* in a window* frame.

Acrílica, pintura: Acrylic paint. A synthetic paint*, quick-drying that can be applied on almost any surface. It can be applied in thick layers or thin washes* and in lieu of both oil painting* and watercolor*.

Acrolito: Acrolith. Ancient Greek statue with a stone head, hands and feet, the trunk being usually of another material. (From Greek *akrolithos*).

Acrópolis: Acropolis: The citadel* or fortress of an ancient Greek city. The ruins of the Parthenon are located at the Athens Acropolis and surrounding complexes. (From Greek *akropolis*).

Acrótera: Acroter, acroteria. Pedestal* or small plinth* to support statues* or other ornaments placed at the apex* or at the ends of a pediment*.

-The statues or other ornaments thus supported.

(From Greek *akroterion*).

Action Painting: Action Painting. A trend of the Abstract Expressionism* which emphasizes the importance of the spontaneous gesture, the act of painting. It generally uses totally covered by pigment canvases* (all-over) as well as the dripping technique. Jackson Pollock (1912-1956) is considered to be one of its leading exponents. The term Action Painting, also known as **gestural painting** in the U.S, was coined in 1952 by the U.S. art critic Harold Rosenberg.

Acuarela: Watercolor, aquarelle. A painting technique* using transparent colors* dissolved in water, without the admixture of white pigment* in as much as it uses that of the paper.

Acueducto: Aqueduct. A construction, usually a series of stone or brick* arches* supporting a channel, to flow water. (From Latin *aquaeductus*).

Acuesto: Talus, retaining slope. The sloping side of a wall.

Acuñaición: Mintage. The process of making coins by stamping metal.

-Striking. A technique consisting in hammering a metallic piece, called flan*, placed between two dies*.

Achaflanado: see **chaflán***.

Achelense: Acheulian, Acheulean. A period of the Lower Paleolithic* following the Abbevillian*, characterized by a superior

working of the stone implements. Its name comes from St. Acheul, a town in northern France where some artifacts were found.

Adam: Adam. A neoclassic* style of architecture*, furniture, etc. created in England by the Scottish architect and furniture designer Robert Adam (1728-1792) and his brother James (1730-1794), also an architect, in the second half of the XVIIIth century inspired in Palladian and Renaissance* styles.

Adaraja: A tothing stone. A tooth, a projecting piece in a wall.

Adarve: Parapet walk. The upper part of a wall.

-In a Muslim town, a cul-de-sac with a gate closed during the night.

Adintelado: see **dintel***.

Adobe: Adobe. A sun-dried but not fired brick*, made of clay* or mud, mixed with chopped straw, used in construction. (From Arabic *at-tub*).

Adoquín: A cut stone used in pavements.

Adoratorio: A portable retable* or chapel*.

Adosada, columna: see **columna***.

Adosado: Addorsed. Two ornamental figures*, generally mythological, placed back to back.

Ádyton: Adytum. In an ancient Greek temple, a sacred inner place for worship, forbidden to the laymen. (From Greek *aduton*).

Aenum: Aenum. A bronze* caldron. (From Latin *aeneus*).

Aerógrafo: Air brush. An atomizer for spraying liquids, especially paint or varnish*, by means of compressed air, mainly used in the fields of graphic design* and advertising.

Aeropittura: Aeropittura. An artistic trend born from the Italian Futurism* founded in 1909 by the Italian poet F. T. Marinetti (1876-1944). Said poet published a manifesto in 1929, starting such trend, in which he tried to depict the impressions provoked by the modern technology. (Italian).

Afrontado: Affronted. Two analogous or similar ornamental figures*, usually mythological, placed facing one another. The opposite situation to **addorsed*** figures. (From Latin *ad frontem*).

Agglomerante: A binding material, such as lime*, plaster*, cement*, used to thicken the mortars*.

Aglutinante: Agglutinant. An adhesive liquid substance in which pigments* get diluted. (From Latin *agglutinare*).

Agnus-Dei: Agnus-Dei. Christ's emblem represented by a lamb usually bearing a banner.

-A wax* medallion* showing said emblem and blessed by the Pope. (Latin).

Ágora: Agora. In the ancient Greece, a large open space, a main square or a market place tantamount to the Roman Forum*. (From Greek).

Agramilar: To even bricks*, reducing them to a standard size.

-To face a wall with simulated bricks.

Agua: The slope* of a roof*.

Aguada: Gouache. A painting* technique using opaque colors* mixed with water and pigments* bound with gum. Unlike the watercolor*, white color is used. (From Latin *aquatio*).

Aguafuerte: Aqua fortis, commercial nitric acid. The etching* technique obtained by the use of nitric acid, or aqua fortis, on metal sheets that are not protected by any varnish*. (From Latin *aqua fortis*).

Aguamanil: Aquamanile. A bronze* or pottery* jug to pour water for washing hands. Usually human or animal shaped.

Aguarrás: Turpentine. A solvent used in paints* and varnishes* obtained by the distillation of turpentine* oleoresin.

Aguatinta: Aquatint. An etching* technique. A copper plate is covered with a thin layer of resin fixed to the plate by heating, then immersed in an acid bath which bites into the

metal plate through the resin making very small holes in its surface, the tones predicated on the exposure to the acid. (From Latin *aqua tincta*).

Aguazo: see **aguada***.

Aguilón: Gable. The triangular upper part of the wall in a gable roof*

-A diagonal timber in a pitched roof*.

Aguja: Spire. The pointed, usually tall and narrow, structure* at the top of a tower*.

-Pinnacle*.

-Obelisk*.

Aire Libre: Plein air, open air. Painting* performed outdoors, as opposed to a studio*, to avoid its artificial light. It became one of the main principles of Impressionism*.

Airón: Panache. A cluster of feathers ornamenting a helmet*.

Ajaraca: A mudejar interlace or arabesques*.

Ajedrezado: Checkered (US), chequered pattern (GB). A decorative motif* as a chess or checkerboard pattern.

Ajimez: Mullioned window, double arched window. A window* with a central small column*, called colonette* that supports two twin arches*. Prior to the XIXth century it referred to projecting lattice windows* or balconies from where women were able to see without being seen.

-double arched window: a mullioned window after the XIXth century.

-ver **parteluz***.

Al-Andalus: The name of the Moslem Spain given by the Arabs.

Ala: Wing. A lateral extension of a building subordinate to the main part.

Alabarda: Halberd. A weapon consisting of an axe blade, a pike and a long staff. (From Old French *hallebarde*).

Alabastro: Alabaster. A white, translucent* type of gypsum* or limestone*, easy to carve* used for statues*, etc. (From Greek *alabastros*).

Alabastron: Alabastron. A Greek ceramic* or glass* vase used to contain oil or perfumes. (From Greek *alabastros*).

Álabe: A tile of the eaves*.

Alabeada: A warped surface.

Alafia: A Muslim motif* with Arabic lettering.

Alancetado: see **arco***.

Alarife: Master-builder. Bricklayer*.

Alba: Alb. A long white linen vestment with sleeves worn by the priests over the amice* at some religious ceremonies. (From Medieval Latin *alba*).

Albanega: Spandrel. In the Muslim architecture*, the space between an arch* and the surround*.

Albañilería: Masonry. The technique of building with stone*, brick* etc.

-Bricklaying (GB).

Albardilla: Coping. The top course of a wall.

Albarelo: Albarello. A ceramic* cylindrical drug jar.

Albayalde: White lead. A white pigment*, basic lead carbonate, also called ceruse*, used in painting.

Alberca: Pond. An artificial pool.

Alcaicería: Kaisarya (Arabic). A palace square and the adjacent silk market district at Al-Andalus* and Arabic countries.

Alcántara cruz de,: see **cruz***.

Alcazaba: Castle. A fortress used to defend a city.

Alcázar: Alcazar. A palace or fortress built in Spain by the Moors. (From Arabic *al-qasr*).

Alcoba: Alcove. A recess or niche connected with a larger room, fitted for a bed.

-In the Muslim architecture*, a lateral room connected by an arch* to the main hall. (From Arabic *al-qobbab*).

Alcuza: An oil bottle.

Aldaba: A metal door knocker.

Aldabón: A large door knocker.

Aleación: Alloy. The mixture of two or more metals by fusion. (From Latin *alligare*).

Alegoría: Allegory. The symbolic representation* of abstract ideas. (From Latin *allegoria*).

Alero: Eaves. The edge of roof* that overhangs a wall.

Alfar: Potter's workshop.
-Clay*.

Alfarda: see *par**.

Alfarería: Pottery. The craft of manufacturing earthenware vessels*.
-The place where such articles are made.

Alfarje: A panelled ceiling*.

Alfarjía: Stile. A timber used for window* and door frames.
-A timber used in a panelled ceiling*.

Alféizar: Windowsill. The splay* made by the wall in the opening* of a window*.

Alfiz: Surround. In the Moslem architecture, a molding* that frames an arch*.
-*Arrabá**.

Alguaza: Cross garnet. A door or window* decorated hinge.

Alguidar: A ceramic* vessel shaped like a truncated cone.

Angrelado: Engrailed. Decorated with small carved notches or dentils*. (From old French *engresler*).

Alhambrilla: A small rectangular red floor tile*.
-*Olambrilla**.

Alicatado: Glazed tiles work, ceramic tiling. A wall faced with tiles*.

Alícula: A light cloak used in Rome as a hunting garment, covering the shoulders. (Latin *alícula*).

Alineamiento: Alignment. An arrangement of rows of megaliths*, usually menhirs*. (From French *alignement*).

Aljaba: Quiver. A sheath for arrows.

Aljama: Main Mosque*. Moorish quarter.

Aljamía: A Spanish text written in Arabic characters.

Aljibe: A cistern*.

Aljófar: Seed pearl. A tiny pearl generally used in embroidery.

Ajófar: see *aljófar**.

Alma: Core. The solid form in the interior of a mold* around which melted metal has been poured in order to perform a statue*.

-Newel. The central pillar* of a winding staircase.

-Web. The central section of a beam*.

Almáciga: Mastic. A yellow and aromatic resin obtained from the mastic tree used as a varnish* and as a fixative*.

Almagre: Red iron oxide, used in painting* and in ceramics*.

Almena: Crenel. An embrasure of a battlement*.

Almenado: see **almenas, galería de***.

Almenas, galería de: Battlement. A parapet or wall with narrow openings called loopholes* through which the cannons are fired, alternating with raised sections, between two embrasures*, called merlons*.

Almendra: Mandorla. An oval or almond-shaped area of light* surrounding Christ in Majesty.

-Also called **mandorla***.

(From Late Latin *amandula*).

Alminar: Minaret. A high, slender turret or tower* of a Mosque*, with a balcony used as a platform from which the Muezzin* calls to prayer.

-**Minarete***.

(From Arabic *manarab*).

Alminbar: A wooden or stone pulpit in a mosque*.

-**Mimbar***, **minbar**.

(Arabic).

Almocárabe: see **Mocárabe***.

Almohade, arte: Almohade art. It corresponds to the Moslem dynasty founded by Mohammed ibn Tumart, that dominated the south of Spain and the north of Africa in the XIIth-XIIIth centuries.. (From Arabic *al-muwabbid*).

Almohadillado: Rustication. Ashlar* masonry, of large blocks and deep joints, used to reinforce a wall.

-almohadillado biselado: chamfered rustication.

-almohadillado ciclópeo: Cyclopean rustication.

-almohadillado en punta de diamante: diamond pointed rustication.

-almohadillado plano: smooth rustication.

-almohadillado vermiculado: vermiculated rustication.

Almohadón: Springer. The first and lowest voussoir* of the arch* and the ashlar* in which it lies.

-Skewback. An abutment* that receives the thrust* of an arch*.

Almorávide, arte: Almoravide art. It corresponds to the Moslem dynasty that arrived to Spain led by the sultan Yusuf ben Texufin who unified under his leadership the entire Al-Andalus*. (XIth and XIIth centuries). (From Arabic *al-murabit*).

Almuédano: see **mezquita***.

Almunia: An orchard.

Alpaca: German silver. A white alloy of copper, nickel and zinc used in cuterly and goldsmithery.

Alquibla: see **quibla***.

Altar: Altar. A raised place on which sacrifices were offered to a god.

-In the Catholic Church, a wood or stone structure*, keeping sometimes the relics of a saint and often carved* and richly decorated, in which the Eucharist is celebrated.

(From Latin *altare*).

Alto relieve: see **relieve***.

Altura: Height. A vertical dimension.

Alveolado, esmalte: Cloisonné, cell enamelling. An enamelling technique, dating from the VIth century, of pouring colored enamels* into small cells made of thin metal sheets soldered to the plaque.

Alzado: Elevation. A drawing of the upright parts of a building or structure*.

-A design* of the façade* of a building.

All'antica: All'antica. A work of art based on a Greek-Roman model*. (Italian *after the antique*).

Alla prima: Alla prima. A quick technique of painting*, with a single layer of pigment*, with no retouching. (Italian *at first*).

Allix: see **clámide***.

Amarna, arte: Amarna art. Art that corresponds to pharaoh Akhenaten's time (1372-1354 BC). The Amarna tablets (British Museum) and Nefertiti's bust, (Berlin National Museum) are two famous representations of this art.

Amazona: Amazon. In the Greek mythology, a female warrior. (From Greek *Amazon*).

Ámbar: Amber. A fossilized yellowish-brown resin*, used in jewellery or in small ornaments. (From Latin *ambar*, from Arabic *anbar*).

Ambón: Ambo. Each one of the two raised pulpits*, one to read the Gospel and the other to read the Epistle, at both sides of the nave* in the early Christian churches. (From Greek *ambon*).

Ambulacro: Ambulacrum. In a classical temple, the space between the columns* and the walls.

-A narrow and long underground corridor or gallery.

-Deambulatorio*.

(From Latin *ambulare*).

Amito: Amice. An ecclesiastical vestment consisting of a white linen worn by the priest on his neck and shoulders during the Eucharist. (From Latin *amictus*).

Amorcillo: Amoretto, amorino. A small naked and winged boy representing Cupid. (From Latin *amor*).

Ampolla: Ampulla. A small globular shaped glass vessel*, with a long neck and a flattened mouth to hold oils and perfumes.

-A flask to hold the sacred oil used in some Sacraments, such as the confirmation, extreme unction, etc. and in England for coronation ceremonies.

(From Latin dim. of *amphora*).

An Hua: An Hua. A decoration in porcelain* that is only visible when the piece is held against the light*.

(Chinese "*secret*").

Anadem: A garland or wreath for the head.
(From Greek *anadema*).

Anafre: A ceramic* portable stove.

Anaglifo: Anaglyph. A low relief* ornament.

-see **glíptica***.

(From Greek *anaglyphe*).

Anaglítica: Anaglyphics. The art of cutting or carving* anaglyphic designs*.

-see **glíptica***. (From Greek *anaglyphe*).

Anamorfosis: Anamorphosis. A drawing* or a painting* seeming distorted when watched from a frontal point, recovering its normal proportions looked from one side or in a curved mirror. (From Greek *anamorphoun*).

Anástasis: Anastasis. A representation of the descent of Christ to hell before the Resurrection; found often in the Byzantine art*.

Anatomía: Anatomy. The physical structure* of animals.

-A drawing* or work of said structure.

(From Greek *anatome*).

Ancón: Ancon. A projecting* elbow-shaped member as a bracket* or a console*, supporting a cornice*. (From Greek *ankon*).

Ancona: Ancona. A large altarpiece*, without wings, with numerous painted panels*. (Italian).

Ancorada: see **cruz***.

Andalusí: Belonging to Al-Andalus*.

Andito: Triforium. In a church, a gallery* opened in the walls of the nave*, above the arcades* facing the aisles*.

-An external corridor surrounding a building.

Androsfinge: Androsphinx. A sphinx* with a man's head.

Anfipróstilo: Amphiprostyle. A temple with a columned portico* at each end. (From Greek *amphiprostylos*).

Anfiteatro: Amphitheater, amphitheatre. In ancient Rome, a construction of circular or oval shape, with tiers of seats rising from a central open arena* meant for public spectacles, for instance gladiators' contests, fights with wild animals, etc. (From Greek *amphitheatron*).

Ánfora: Amphora. An ancient Greek earthenware jar, with two handles and a

narrow short neck, used for wine or oil storage. (From Greek *amphoreus*).

Anicónico: Aniconic. Symbols*, images, etc. not represented in human or animal forms.

Anilina: Aniline. A colorless oily liquid used in the manufacture of varnishes*, resins* and dyes*, obtained mainly from the nitrobenzene.

Anillo: Annulet. A small molding* around the shaft* of a column* or in a Doric capital*, below the abacus*.

Animalista, estilo: Animal Style. A style of ornament, that appears for the first time among the Scythians in the VIth century B.C., being popular among the nomads of Europe and Central Asia. Its main characteristics are the linear patterns with animals, some fighting or contained within others, generally in metalwork.

Ankh: Ankh. In the Egyptian art and mythology, a hieroglyph* meaning *life*, shaped like a tau cross* with a looped top.

-The ansate cross*.
(Egyptian).

Ansada, cruz: Ansate cross, Egyptian cross. The tau cross* with a loop on top.

-Also called of St. Anthony.

-see **cruz***.

Anse de panier: see **arco carpanel***.

Anta: Anta. In a classical* temple, a pilaster* placed at the end of a side wall that frames the cella*. (Latin, pl. **antae**).

-see **in antis***.

Antecámara: Antechamber. A vestibule*, a room serving as an entrance to a larger one.

Antesala: see **antecámara***.

Antecuerpo: Projecting bay. A projecting part in the façade* of a building.

-**Arimez***.

Antefija: Antefix. A carved ornament at the eaves* of a roof* to hide the joints of two contiguous rows of roof tiles*. (From Latin *antefixus*).

Antema: see **Anthemio***.

Antepecho: Parapet. A low wall along the end of a flat roof*, the sides* of a bridge*, etc.

Anthemio: Anthemion. An ornamental design with a honeysuckle, palm-leaf* or lotus motifs*, often used in the Greek and Roman art. (Greek *flower*).

Anti-arte: Anti-art. A term coined about 1914 by the Dada movement* leading figure Marcel Duchamp (1887-1968), to describe the rejection of the accepted cultural values and as a challenge to the conventional art, using quotidian objects, such as a bicycle wheel on a kitchen stool, as the motifs of his artistic works, promoting a form of non-art or anti-art.

Antica: The front part of a classical* building.

Antifonario: Antiphonary. A liturgical book, usually illuminated*, containing the antiphons or music and texts of the divine office. (From Greek *antiphonos*).

Antependio: Antependium. An ornamental, embroidered or metal, covering for the front of an altar*.

-also called **delantal***.

(From Latin *antependere*).

Antropomorfo: Anthropomorphous. A representation resembling the human form. (From Greek *anthropos*).

Anular: see **bóveda***.

Anunciación: Annunciation. A pictorial representation of the announcement of the Incarnation made by the Archangel Gabriel to the Virgin.

Anverso: Obverse. The side of a coin* or a medal* where the main design* or motto is coined. The opposite of reverse*.

Añil: Indigo. A violet blue color* extracted from the indigo plant and nowadays synthetically produced.

Apadana: Apadana. In a Persian palace, a large hall with columns* and generally with a portico*. (Sanskrit).

Apagar: To slake. To add water to quicklime* or to plaster*.

Apainelado: see **arch***.

Apaisado: Landscape format. A painting* or drawing* that is wider than higher.

Aparejar: To prime. To prepare a surface before painting or gilding* it.

Aparejo: Bond. The way in which bricks* or stones are arranged in a wall to strengthen it.

Aplicado: Appliqué, applied. A decorative technique* consisting in cutting out a motif* from a material, and superimposing it onto another different material, either in color* or in texture*, etc. (French).

Aplique: Applique. A lamp or candlestick fixed to the wall or to a piece of furniture. (From French).

Apódosis: Apodosis. In a primitive Christian church, an apse* near the altar*. (From Greek *apodidonai*).

Apófige: Apophyge. An exterior concave curve at each end of the shaft* of a column*, contiguous to the base* or to the capital*. (From Greek *apophuge*).

Apolíneo: Apollonian. Relating to Apollo or to his cult.

Apoteosis: Apotheosis. Exaltation to divine honors or deification of an emperor, hero, etc. (From Greek *apotheosis*).

Apotropaico: Apotropaic. That which serves to ward off against evil, such as incantations, ritual acts and some images as the Gorgons*. (From Greek *apotropaïos*).

Apresto: Size. A thin gelatinous substance, made from glue, that applied on a canvas* renders it less absorbent.

Áptero: Apteral. A building having no columns* at the sides, as a classical* temple. -Having no aisles*, as a church*. -In sculpture*, a usually winged figure*, appearing occasionally without wings. (From Greek *apteros*).

Apuntado: see **arco***.

Ara: Altar stone, altar slab. A consecrated stone in the center of the Christian altar* to keep relics. -see **altar***.

Arabesco: Arabesque. A decoration with intricate intertwining leaf, flower or geometrical designs*, as those used in Arabian or Moorish architecture*.

Árbol de la Cruz: Tree of the Cross. A symbolic representation in which the Cross is depicted as a flowery tree; from its branches hang the figures* of the prophets or their names.

Árbol de Jessé: Tree of Jesse. A medieval representation of Christ's genealogy. Jesse, David's father, is sleeping and from his chest

springs a tree in which branches the kings of Judah are depicted. At the summit is the Virgin with the Child on her arms.

Árbol de la Vida: Tree of Life. A symbolic representation of a tree in the Garden of Eden, the fruit of which conferred immortality.

-see **hom***.

Arbotante: Flying buttress, arch buttress, arc-boutant. A rampant arch* that carries the thrust* of the vaults* to an outer buttress*.

Arcada: Arcade. A series of arches* with their supporting columns* or piers*. (From Latin *arcus*).

Arcaico, arte: Archaic art. The Greek art of the period between the VIIIth century and 480 B.C. -Art seeming old-fashioned for its time. (From Greek *archaikos*).

Arcaísmo: Archaistic. A conscious imitation of archaic styles*. (From Greek *archaikos*).

Arcatura: Arcature. A series of ornamental arcades*, usually formed by blind arches*. (From Latin *arcus*).

Arcilla: Clay. A mixture of hydrous aluminum silicate, quartz and organic fragments that becomes plastic when wet, but hardens upon heating.

Arco: Arch. A supporting structure*, usually of a curved shape*, spanning an opening* and which distributes laterally the thrusts*. (From Latin *arcus*).

Main types of arches:

- abocinado:** splayed arch.
- adintelado:** flat arch.
- alancetado:** lancet arch.
- angrelado:** engrailed, scalloped arch.
- angular:** angular arch.
- apainelado:** see arco carpanel.
- apuntado:** pointed arch.
- aquillado:** see conopial, ogee, keel arch.
- cairelado:** see arco angrelado.
- capialzado:** see arco abocinado.
- carpanel:** basket, basket-handle, three-centered arch, anse de panier.
- cegado:** see arco ciego.
- ciego:** blind arch.
- conopial:** keel, ogee arch.
- de descarga:** discharging, relieving arch.
- de herradura:** horseshoe arch
- de medio punto:** round arch.
- diafragma:** diaphragm arch.
- escarzano:** segmental arch.
- esviajado:** skew arch.
- fajón:** transverse arch.
- festoneado:** scalloped arch.
- formero:** supporting arch, wall arch.
- lobulado:** foil arch.
- peraltado:** stilted arch.
- perpiaño:** ribbed arch.
- por tranquilo:** see arco rampante.
- rampante:** rampant arch.
- toral:** main arch.
- triumfal:** triumphal arch.

-**Tudor:** Tudor arch.

-**túmido:** pointed horseshoe arch.

-**visigótico:** Visigothic arch.

Arcón: see **cassone***.

Arcosolio: Arch over tomb. An arch over a martyr's sepulchre.

(From Latin *arcosolium*).

Arcuación: Arcuation. The curvature of an arch*.

-The use of arches in buildings.

(From Latin *arcuare*)

Arena: Arena. The central circular space of an ancient Roman amphitheater* or of a circus*.

(From Latin *harena*).

Aretina, cerámica: Arretine pottery. A red pottery* from the Roman period, originally produced during the first century b.C. at Aretium (Arezzo), Italy.

-see **terra sigillata***.

(From Aretium).

Argamasa: Mortar. A mixture of lime, sand and water, used in masonry, construction, etc.

Aríbalos: Aryballos. A globular vase* used in the Ancient Greece to contain perfumes and oils for the bath. (From Greek).

Ariete: Battering ram. A long beam, with a decorated heavy head, used in ancient

warfare to break down the walls or to force the gates of the fortifications.

Arimez. Projecting bay. The projecting area of a building, generally with ornamental purposes.

-**Antecuerpo***.

Arista: Arris. The line formed by the intersection of two surfaces. (Latin).

Armadura: Armor, armour. A defensive covering used by the medieval warriors, usually made of metal pieces.

-**Armature.** In sculpture*, the rigid framework* that supports the clay* or other similar substance.

(From Latin *armatura*).

Armadura de cubierta: Roof framing. Wood or metal skeleton that supports the roof of a building. Some types of roof framing:

-armadura de par y nudillo: collar-beam roof.

-armadura de parhilera: coupled roof.

-armadura de péndola: queen-post roof.

-armadura de pendolón: king-post roof.

Armilar: Armillar. A metallic bracelet. (From Latin *armilla*).

Armorial: Armorial. The book of heraldry.

Armory Show: Armory Show. The international modern art exhibition of 1913, held in New York at the 69th Regimental Armory, organized by an association of painters and sculptors. It was one of the most influential

exhibitions in the U.S. inasmuch as the major European art movements* of the time were attending as well as a large representation of the contemporary American artists.

Arpía: Harpy. In Greek mythology*, a monster with the head of a woman and the body of a bird. (From Greek *harpazein*).

Arqueología: Archeology, archaeology. The science or study of history based on the examination of the remains of materials, basically but not exclusively from the prehistoric and ancient periods. (From Greek *arkhaios*).

Arquería: Arcade. A series of arches*.

Arqueta: Casket. A small chest or box, usually ornamented.

Arquetipo: Archetype. An original model*.

-In painting*, a recurring motif*.

(From Greek *arkhetupon*).

Arquitectura: Architecture. The art and technique of designing* and constructing buildings and similar structures*.

-A style* of building.

(From Latin *architectura*).

Arquitecturas: Architectures. Pictorial* or sculptural* representations of architectonic members.

Arquitrabado: Trabeated, trabeate. Constructed with horizontal flat members and no arches*.

Arquitrabe: Architrave. The lower part of an entablature* which rests upon the capital* of the column*.

Arquivolta: Archivolt. A molding* usually ornamented with figures* or vegetal motifs* around an arch*. (From Italian *archivolto*).

Arrabá: see **alfiz***.

Arracada. A pendant earring probably of oriental origin.

Arranque: Springing. The plane from which rises an arch* or a vault*.

Arranque, línea de: Springing line. The straight line formed by the springer* of an arch* or of a vault*.

Arras: Arras. A tapestry being made at Arras, France, since the XIIIth century. Nowadays a generic name for tapestry.

Arrepentimiento: Alteration, pentimento. A change or modification, mainly in painting*, made by the artist on his/her own work, that is revealed with the passage of time.

Arriccio: Arriccio. In the fresco* painting, the coat of plaster* that covers the wall on which the drawing* is sketched*. (Italian).

Arrimadero: Wainscot. A base-board* or lower part of the inner walls, usually made of ceramic tiles or azulejos*.

Art Autre: Art Autre. A term coined by the French art critic Michel Tapié in his book "Un Art Autre" (1952) in which he describes the complete break in art after the Second World War with regard to the previous forms. (French *Other Art*).

Art Brut: Art Brut. A term coined by the French painter Jean Dubuffet (1901-1985) describing the artistic work produced by children, amateur painters, psychiatric patients or prisoners, i.e. people not linked to the art world. (French *raw art*).

Art Déco: Art Déco. A decorative style that reached its height in the thirties, characterized by its stylized forms, symmetrical and geometrical, lurid colors* and the use of precious materials, bronze, ivory, lacquer, ebony, etc. Very influenced by the Art Nouveau*, Bauhaus* and the Arts and Crafts movement*. Its name comes from the "Exposition Internationale des Arts Décoratifs et Industriels Modernes" held in Paris, 1925, although it was originally called **Jazz Modern**.

Art Nouveau: Art Nouveau. A style of decorative art born at the end of the XIXth century, characterized by the use of precious materials, sinuous lines* and forms and a great asymmetry. Plants, flames, waves, stylized females and sophisticated animals such as peacocks, butterflies, etc. are its main motifs*. It had a great influence in the furniture, fabric and graphic design* and in the architecture*.

It is also called "**Jugendstil**"* in Germany, "**Stile Liberty**"* in Italy, "**Modern Style**"* in G.B and U.S., "**Sezession Stil**" in Austria, "**Modernismo**" in Spain and South-America. (French *New Art*).

Arte aplicado: Applied art. A basically practical art but that seeks for a decorative effect, e.g. interior design, clocks, ceramic, furniture, etc. It is also called **decorative art**.

Arte cinético: Kinetic art. Artistic trend that uses optical techniques (op art*) and mechanical or random motions to create a work that actually moves or pretends to move, resorting sometimes to an electric engine. Some "kinetic artists" are M. Duchamp (1887-1968), Gabo (1890-1979) or L. Chadwick (1914-). This trend appeared in the early XXth century, then it became popular with Calder's Mobiles (1898-1976) in the thirties to reach its plenitude in the fifties.

Arte Computado: Computer Art. Art in which computers are used as a help of the plastic creation. It appeared in the mid fifties.

Arte Conceptual: Conceptual or Concept art. An artistic trend of the fifties to the eighties that shows ideas through sketches* and designs* in lieu of finished works, trying to stimulate the spectator's imagination. Some artists associated with this art are Sol Lewitt (1928-), Bruce Nauman (1941-), Lawrence Weiner (1942-) and Joseph Kosuth (1945-) although they can be also considered as Minimalists*.

Arte Corporal: Body Art. An artistic trend in which the artist expresses by means of the corporal language of his own body. B. Nauman (1941-) is one of its best known followers.

Arte Informal: Art Informel. A term coined by the French art critic Michel Tapié, describing the non-geometric abstract art* that however uses the color* blots and the calligraphic strokes. It appeared after the Second World War in Paris. see **Action Painting***, **Art Brut***, **Tachisme***. (French *Art without form*).

Arte por el Arte: Art for Art's Sake. An aesthetic theory claiming that the artistic work needs not a justification, neither moral nor social, since it possesses an innate value. It reached its highest development in France and England at the end of the XIXth century. (French *L'Art pour L'Art*).

Arte Povera: Arte Povera. A style of minimal art* that uses materials deemed as "poor", such as newspaper, stones, sand, etc. etc. (Italian *poor art*).

Arte rupestre: Cave art, rupestrian art. Prehistoric drawings* and paintings* existing in some rocks and caves, such as at Altamira, Spain, dating back around 13000 b.C.

Artes decorativas: see **Arte Aplicado***.

Artes liberales: Liberal arts. In the Middle Ages the seven liberal arts consisted of the

trivium (grammar, rhetoric and logic) and the **quadrivium**, arithmetics, geometry, astronomy and music. (Latin)

Artes y Oficios: see Arts and Crafts.

Arts and Crafts: Arts and Crafts. An English movement named after the Arts and Crafts Exhibition Society formed in 1882. Its main aim was to reestablish the importance of the crafts tradition at a time of increasing industrialization. The architect A.W. Pugin (1812-1852), the art critic J. Ruskin (1819-1900) and the English designer, writer and craftsman W. Morris (1834-1896) were important instigators of this movement that exerted a great influence in the Art Nouveau*.

Artesón: Coffered. An ornamental, sunken panel*, square, octagonal, hexagonal or diamond-shaped, used to decorate vaults*, domes* and ceilings*.

-**Casetón***.

Artesonado: Coffered ceiling. A ceiling* or a vault* decorated with coffers* or caissons*.

As: As. A Roman coin* of copper*. It weighted about a pound.

Ascensión: Ascension. A representation, usually a painting, of the ascent of Christ from earth into Heaven. (From Latin *ascendere*).

Ashcan School: Ashcan School. A group of US realist painters who came together in

1908 until 1914, whose main subjects were out of academic approval, but were about the quotidian city life, the poor, the homeless. R. Henri (1865-1929), G. Luks (1867-1933), W. Glackens (1870-1938). J. Sloan (1871-1951) and E. Shinn (1876-1953) were its leading members.

Askos: Askos. In the Ancient Greece, a small vase*, probably inspired on the wineskin, used to pour oil into lamps. (Greek).

Aspergillum: Aspergill, aspergillum. An instrument to sprinkle holy water.

-A sprinkler.

(Latin *aspergere*).

Aspillera: Loophole. A small opening*, as in a fortified wall, through which small arms can be fired.

-**Saetera***.

Assemblage: Assemblage. A technique, deriving from collage*, that uses found material (*objets trouvés**) to create a piece of art. (French).

Astilo: Astylar. Having neither columns* nor pilasters*. (From Greek).

Astrágalo: Astragal. A small semicircular molding* in the form of a string of beads, at the top of the column shaft* in the Roman* Ionic* and Doric* order.

-A molding* separating the column shaft* from the capital*. (From Greek *astragalos*).

Asunción: Assumption. A representation of the Virgin Mary being taken up in soul and body into heaven at the end of Her earthly life. (From Latin *assumptio*).

Asunto: Subject. The motif* represented in a work of art.

Atalaya: Watchtower. A tower from which a sentinel is watching.

Atabal: Atabal. A Moorish tabor. (From Arabic *at-tbal*).

Atarazana: Shipyard. A place where ships are repaired or built.

Ataurique: Arabesque. An ornamental motif* made of plaster*, with acanthus* and flowers, often used in the Arabic architecture.

Atelier: Atelier. An artist's studio. (French).

Atelier libre: Atelier libre. A studio shared by several artists who paying a small fee were entitled to work there including a model, without obtaining any tuition. (French *free studio*).

Ático: Attic. The top half-story of a building. -A low wall or structure above the cornice* of a classical* façade.

Atlantes: Atlantes. Sculptures* of male human figures, represented in the round* or high-relief*, used in place of columns*. -Also called **telamones***. (From Greek *atlas*).

Atribución: Attribution, ascription. An unsigned work of art assigned to an artist, using as a basis the similarity of style*, an analysis or documentation on the matter. (From Latin *attribure*).

Atributos: Attributes. Distinctive marks or symbols* conventionally used to identify a particular figure*. (From Latin *attributes*).

Atril: Bookrest. A frame to hold a book opened while reading it.

-Lectern. In a church, a reading desk from which some texts are chanted or read.

Atrio: see **atrium***.

Atrium: Atrium. In Ancient Rome, a central open court.

-In an Early Christian Church, a rectangular court flanked by columns*.

-In some public buildings, hotels, etc. a central hall usually glass-roofed.

(Latin)

Auditorium: Auditorium. The seats or tiers in a classical* theater. (Latin).

Auleum: The curtain in an Ancient Greek or Roman theater.

Áureo: Aureous. Of gold, golden.

-Aureus. In the Roman Empire, a gold coin*. (From Latin *aureus*).

Aureola: Aureole. A radiance enveloping the figure* or head of Christ or of a saint.

-Also called **nimbo***.
(From Latin *aureolus*).

Auriñaciense: Aurignacian. The initial period of the Upper Paleolithic*, characterized by the use of bone tools and cave art*. The name originates from a cave at Aurignac in the French Pyrenees.

Autómata: Automaton. A small figure* moved by a concealed mechanism, very popular in the Middle Ages and in the Renaissance*. (From Greek *automatos*).

Automatismo: Automatism, automatic writing. An artistic technique begun by the Surrealists*. This method consists in drawing* or writing without any logic or rational control, following impulses of the subconscious.
(From Greek *automatos*).

Automatistas: Automatistes. A group formed in 1948, by the Canadian painter P. E. Borduas (1905-1960) who in the same year published

the Refus Global manifesto with critics about art and the Canadian way of life.

Autorretrato: Self-portrait. A portrait* performed by the artist of himself.

Avatar: Avatar. In Hindu mythology, the incarnation of a deity. (From Sanskrit *avatara*).

Aventurina: Aventurine, aventurin. A dark glass, spotted with fine metal particles, such as gold, copper, etc. It was discovered at Murano, Italy, by chance, *per avventura*, in the XVIth century.

Azabache: Jet. A hard, black, glossy variety of lignite used in small ornaments and jewellery.

Aziliense: Azilian. A Mesolithic culture of Spain and Southwestern France named after the Mas d'Azil cave, France, where some remains were found.

B

Bab: In Arabic, a door.

Bacante: Baccante. see *Ménade**.

Baccarat: Baccarat glass. A famous glasswork, dating from the XVIIIth century produced at Baccarat (France).

Báculo: Staff. A stick used by the bishops and the abbots as an emblem of authority.

Bad Painting: Bad Painting. The Neo-Expressionism* in its U.S. variant.

Bajo lizo: Basse lisse. Weaving machine with its wrap horizontally placed. The tapestry thus obtained is called basse lisse tapestry.

Bajo relieve: see *low relief**.

Balaustrada: see *barandilla**.

Balaustre: Baluster. One of a set of small pillars* or small columns*, with a curving outline*, that support a hand rail forming with it a balustrade*. (From Greek *balaustion*).

Balcón: Balcony. A platform projecting from a wall of a building, with a balustrade*, mostly before a window.

Baldaquino: Baldachin. A stone or metal canopy* over an altar* or throne*, generally supported by four columns*.

-A rich fabric canopy*, for instance silk and gold, over an altar*, shrine or throne or carried over an object of veneration in religious processions.

Also called **baldacchino** (It.) and **baldaquin** (Fr.). (From Italian *Baldacco*).

Baldosa: Floor tile. A thin piece of baked clay*, stone or marble, etc. often decorated, used as an ornament and on floors or walls.

Balneum: Balneum. A public building for baths in the Ancient Rome. (Latin).

Ballista: Ballista. An ancient engine for hurling stones, etc. (From Greek *ballein*).

Baluarte: Bulwark. A defensive wall or similar structure* used as a fortification. (From OG *bolwerk*).

Bambachada: Bambocciata. A type of painting* which name possibly comes from the Dutch painter Pieter van Laer nicknamed Il Bamboccio (XVIIth century); it is a small size painting in burlesque style, peasant scenes and profusion of small figures*. Also called **bambocciate** (pl.), **bambocciade**, **bambochade** (Fr). (Italian).

Banco: Predella. The lower part of the altarpiece*, usually a long and narrow strip of small sculptures* or paintings*. (Italian).

Banda: Strip. A long and narrow molding*.

Banda lombarda: Lesene. A vertical molding*, or an elongated pilaster* that joins at its upper part other moldings by means of small blind arches*.

Baño: Coat. A layer or film that covers the surface of an object, i.e. varnish*, gold*, lacquer*, enamel*, and so forth.

Baptisterio: Baptistery. The part of a church* where the font or tank for baptism is located. -A part of the church* or a small building set apart for baptismal ceremonies.

Baquetilla: Saddle bar. A small round molding* to hold and strengthen the glass panes of a window*.

Barandilla: Balustrade. A series of balusters*, small pilasters*, etc. supporting a hand rail, along the outer edge of a stairway, balcony, etc. to provide protection.

Barbacana: Barbican. A walled outer fortification. (From Medieval Latin *barbacana*).

Barbas: Deckle edge. The irregular edge of handmade paper, sometimes left as ornamentation in fine books.

Barbizon, escuela de: Barbizon School. A group of French landscape* painters in the XIXth century who based their art on a direct study from nature, daylight effects, bold use of color*, etc. Their advanced ideas were a source of inspiration to the Impressionists*. J.B. Corot (1796-1875), T. Rousseau (1812-1867), J.F. Millet (1814-1875) and C.F. Daubigny (1817-1878) were some leading members of the group. (From *Barbizon* a village in NE France where they worked)

Barboquejo: A chin strap.

Barbotina: Barbotine. A technique* to decorate* in relief* pottery* objects with an almost liquid clay*. (From French *barboter*).

Bargueño: Vargueño, bargueño. A Spanish piece of furniture, with several drawers, a prismatic shape, side handles and a drop leaf front; it was originally made at Bargas (Toledo). (Spanish).

Barniz: Varnish. A preparation of certain resins dissolved in alcohol, or other volatile vehicle, used to protect a surface with a shining and transparent coat. (From Greek *Berenike*).

-Glaze. A glossy coating used to decorate pottery.

Barroco: Baroque. Form of art and architecture* that spread through Europe from the XVIIth century to the early XVIIIth century. It was characterized by a dynamic and complicated style*, a great expressiveness, predominance of curves, asymmetry of design*, and a great ornamental and decoration richness.

-By extension, extravagant, overelaborate style.

(From Portuguese *barroco* a rough shaped pearl).

Basa: Base. The lower part of a column* on which the shaft* is resting. The following bases belong to the classical orders*:

-Attic: composed by two torus* separated by one scotia*.

-Ionic*: composed by one torus and two scotias.

-Corinthian*: composed by two scotias and two torus.

-The pedestal* of a statue*.

Basalto: Basalt. A very hard, dark grey, fine-grained volcanic rock. (From Latin *basaltes*).

Basamento: Basement. In a building, the lowest floor or story usually below the ground level.

-Base: The lowest part of a column* between the shaft and the plinth.

Basílica: Basilica. Originally, a rectangular building in the ancient Rome, presumably of Greek origin, used as a hall of justice and as a public meeting place. It usually had a central area or nave* with aisles* or galleries flanking it and was separated by colonnades*. The Christian basilica often has an atrium*, an apse* and sometimes a transept* and a triforium*. It has an odd number of naves*.

-A Christian church with special privileges granted by the Pope

(From Greek, from Latin *basilike*).

Basilisco: Basilisk. A fabled animal whose look was lethal, with a feline body and a cock like shaped head.

Basse taille: Basse taille. see **esmalte***.

Bastidor: Stretcher. A wooden framework, to which the canvas* is placed and fixed before starting actual painting*.

-Window case: A wood or metal skeleton* that frames* the opening of a window*.

Bastión: Bastion. A projecting part with two faces and two flanks which allowed a better view for the defense of the fortification. (From Italian *bastione*).

Batik: Batik. An Indonesian technique for dyeing or coloring fabrics by means of a liquid wax* process. (Javanese).

Bauhaus: Bauhaus. German school of architecture*, applied arts* and research. It was founded in 1919 by the architect Walter

Gropius (1883-1969) at Weimar, Germany; he resigned from it in 1928. The Bauhaus was moved to Dessau in 1925 and closed by the Nazi Party in 1933. Its main aims were, among others, to associate technology and art, to fuse all arts, such as architecture, design* and crafts into a unified whole. The main representative members were Wassili Kandinsky (1866-1944), Paul Klee (1879-1940), Josef Albers (1888-1976), Laslo Moholy-Nagy (1895-1946), etc. (German *building house*).

Beauvais: Beauvais. A tapestry* factory at Beauvais, France, founded by Colbert in 1664 under the patronage of king Louis XIV; its most popular works show motifs* of the Commedia dell'Arte, Verdure tapestries, etc. In 1940 it merged with the famous Gobeling factory.

Belén: (Bethlehem) Nativity scene. A representation of Jesus' Nativity, formed by, sometimes polychrome, clay* figures*. The Italian "Belenes" from the XVIIth and XVIIIth centuries, usually coming from Naples, are especially remarkable. The name comes from the fact that the represented Nativities happened at Bethlehem.

Belvedere: Belvedere. A high point from where a magnificent or an extensive view can be admired, such as a mirador*, raised terrace, etc. (Italian *bel vedere*).

-An area in the Vatican housing many and important works of art.

Bema: Bema. A raised area between the apse* and the nave* where the sanctuary in the Orthodox Churches is located. (Greek).

Benín, arte: Benin art. Art coming from an ancient kingdom of Western Africa (XIVth-XVIIth centuries), a province of Nigeria at the present day. Its ivory* pieces and its bronzes* are famous as well as its *cire perdue** works.

Besante: Bezant, bezzant, byzant. An architectural ornament shaped like a flat disk. (From Latin *Byzantius*, from Old French *besant*).

Bestiario: Bestiary. A Medieval collection of fables about imaginary animals, generally with moralizing stories. It was utilized by the illuminators for decoration.

Betún: Bitumen. A transparent brown pigment* made by mixing asphalt with a drying oil, used by artists in painting* and also in construction. The problem of its use is that it never dries completely. (From Latin)

Bezante: see **besante***.

Bibelot: Bibelot. A small decorative object, such as a little figure*, etc. (French).

Biblia Pauperum: Biblia Pauperum. An illustrated Bible, made for the poor and the illiterate people in the XVIth century (Latin *Bible for the poor*).

Bidimensional: Two-dimensional. A representation in length and height, lacking of depth.

Biedermeier, estilo: Biedermeier style. A German style in art, architecture* and industrial arts of the period 1815-1848 based on the Empire style*; its name comes from the fictional character Gottlieb Biedermeier created by the German poet L. Eichrodt (1827-1892) published in the satirical journal *Fliegende Blätter* depicting the middle-class vulgar artistic taste. It is a well-proportioned, utilitarian and simple style.

Birreme: Bireme. An ancient galley with two levels of oarsmen. (From Latin *biremis*).

Birreta: Biretta, berretta. A square cap used by the priests; its different colors* are: black for priests, purple for bishops, red for cardinals and white for some members of different religious orders.

(From Latin *birretum*).

Birrete: Mortarboard cap. A black academic cap topped by a four-cornered piece.

Biscuit: Biscuit. Unglazed white ceramic* or porcelain* already fired out in the oven. (French).

Bisel: Bevel. An oblique cut in the edge of a sheet, a piece of timber, etc.

Bistre: Bister. A dark-brown color* made from soot. (From French *bistre*).

Bizantino, estilo: Byzantine style. Style* of architecture* associated with the Byzantine Empire, between the Vth century A.D. to the fall of Constantinople in 1453. Some of its main characteristics are the use of brick* as building material, marbles* and colorful mosaics* with vivid colors* and gold in the interiors, rich decorations, domed roofs* resting on pendants*, round arches*, spires* and minarets*.

Bizcocho: see **biscuit***.

Blanco: White. see **pigmento***.

Blanco España: White lead*. see **albayalde***.

Blanqueado: Whitewashing a wall, a ceiling*, etc. by means of lime paste*.

Blasón: Blazon. see **escudo***.

Blauer Reiter, Der: Der Blauer Reiter. A group of Expressionist* artists, A. von Jawlensky (1864-1941), W. Kandisky (1866-1944), P. Klee (1879-1940), E. Marc (1880-1916), A. Macke (1887-1914), etc., formed in Munich in 1911; they claimed for a kind of painting able to capture the "inner, spiritual side of nature". They made an *Almanac* (1912) and two exhibitions in 1911 and 1912. The group separated in 1914. (German *The Blue Rider*).

Boca: Mouth. The upper part of a vase.

Bocel: Torus. A convex molding*.

Bocelar: To make moldings* on.

Boceto: Draft. A sketch* with the main features of a work of art*.

Bodegón: Bodegón. A still life* painting, in which domestic objects, food, wine, etc. usually in taverns or kitchens, including occasionally a human figure, are represented. (Spanish).

Bodhisattva: Bodhisattva. A person who because of his virtues and sanctity is destined to be the future Buddha but who chooses to remain on earth to help the others. (Skr).

Body Art: Body Art. Artistic variety in which the artist utilizes his own body as the best medium of expression.

Boiserie: Boiserie. Carved and painted wall paneling, typical of France in the XVIIth and XVIIIth centuries. (French *wood paneling*)

Bordado: Embroidery. Ornamental needlework usually done on cloth, but also on paper, leather, etc. following different patterns.

Borde: Edge. The rim of a coin*, a medal*, etc.

Bordón: Pilgrim's staff.

Bordura: Bordure. A decorative border around a tapestry* or a shield*.

Bosquejo: Scheme. A design* of the first features of a work of art.

Bottega: Bottega. An artist's workshop* at Italy during the Middle Ages in which the pupils and assistants used to work with their master. (Italian *shop*).

Bouleuterion. Bouleuterion. Boardroom in which the Athenian Board or Boulé would meet. It usually had a square floor plan*.

Boulle: Boule marquetry. Furniture made in the XVIIth and XVIIIth centuries by the French cabinetmakers* the Boulles. Its main characteristic is the intarsia*, i.e. inlaid* with ivory* or tortoiseshell, with bronze* ornaments and black, gold and red colors*. (French).

Bóveda: Vault. An arched structure covering the space between walls, pilars* or columns*.

Types of vault:

–**abanico:** fan vault.

–**anular:** annular vault.

–**de arcos entrecruzados:** of interlaced arches*.

–**de arista:** groin vault, cross vault.

–**baída:** sail vault.

–**de cañón:** barrel vault, tunnel vault.

–**claustral:** cloister vault (US), domical vault (GB).

–**de crucería:** rib vault.

–**esquifada:** cloister/domical vault.

–**estrellada:** stellar vault.

–**gallonada:** umbrella vault.

–**helicoidal**: helicoidal vault.
 –**peraltada**: stilted vault.
 –**medio cañón**: see **de cañón***.
 –**nervada**: see **de crucería***.
 –**de ojivas**: see **de crucería***.
 –**palmeada**: see **en abanico***.
 –**rebajada**: segmental vault.
 –**truncada**: truncated vault.
 –**túnel**: see **de cañón***.
 –**de San Gil**: see **helicoidal**.
 –**vaída**: see **baída***.

Bovedilla: A small vault that covers the space between two beams*.

Bráctea: Bractea. A thin gold* or silver* decorated plate. (From Latin).

Braguetón: see **tercelete***.

Breviario: Breviary. A book for daily offices that contains the prayers for the whole year. (From Latin *breviarium*).

Bricomía: Two color print. A print with two colors*.

Brocado: Brocade. A rich fabric woven with gold or silver threads with a raised design; usually of silk or velvet. (From Latin *broccata*).

Brocatel: Brocatel. A brocaded fabric woven with dyed silk threads in lieu of gold or silver threads as in the brocade*. (From French *brocatelle*).

–A type of variegated marble.
 (From Italian *brocatello*).

Bronce: Bronze. Alloy of copper* and tin.
 –A statue* cast in bronze*.

Bronce, Edad del: Bronze Age. A period, of a diverse length, between the Stone Age and Iron Age, during which weapons and tools were made of bronze*.

Brücke, die: Die Brücke. A group of German Expressionist* artists founded in Dresden (Germany) in 1905. Its name comes from Nietzsche's conception that a man can be seen as a bridge towards a superior future. Some members of this group were the painter E. Nolde (1867-1956), the painter and engraver E.L. Kirchner (1880-1938), the painter Schmidt-Rottluff (1884-1974), etc. (German, *The Bridge*).

Brutalism: Brutalism. An architectural style* from the 50's and 60's, derived from the works of Mies van der Rohe (1886-1969) and Le Corbusier (1887-1965).

Bucchero: Bucchero. A black glossy Etruscan pottery*. (Italian).

Bucráneo: Bucranium. An ornament based on an ox's skull. It was utilized both in the Roman art and in the Renaissance*.

Bufete: Buffet. A sideboard.
 –A writing table with drawers usually designed to stand against the wall. (French).

Buharda: see **buhardilla***.

Buhardilla: Dormer window. A window* rising from a sloping roof.

Bulto redondo: Ronde-bosse, in the round. The ronde-bosse or sculpture in the round, as opposed to relief*, allows to see a sculpture* from any angle.

-also called **free standing sculpture***.

Buril: Burin, graver. A sharp tempered steel tool for engraving* on metal.

Burilada: Burin stroke. A portion of metal extracted by zigzag to check its quality.

Busto: Bust. A sculpture* representing a human head, neck, shoulders and a part of the chest. (From French *buste*).

C

Caballete: Easel. A wooden folding frame*, usually in the shape of an inverted tripod, for supporting a picture* during its performance.

-Ridge. A piece of timber at the top of a roof* that divides its slopes*.

Caballete, pintura de: Easel painting. A painting* performed on an easel*, as opposed to a mural painting*.

Cabecera: East end. Front part of a church, where the main altar* is situated.

-Headband. An ornamental band at the head of a page in a book.

Cabio: see **cabrio***.

Cabrio: Common rafter. A timber parallel to the main rafters*.

Cabriolada, pata: Cabriole leg. A type of curved, tapering leg on a piece of furniture, usually with a decorative foot, called that way for its similarity with a goat's leg; typical of Chippendale* and Queen Anne* style. (From Latin *capreolus*).

Cabujón: Cabochon. A polished gem, cut convex but not faceted. (From OF *caboche*).

Cadena: Surround (stone). Vertical ashlar* arranged, especially in the corners, to reinforce a wall.

Caduceo: Caduceus. The wand of Hermes (Mercury) with two serpents and a pair of wings at the top. (From Greek *karykion*).

Caestus: Cestus. A pugilist's gauntlet studded with metal. (From Latin *caestus*).

Cairel: Fringe. An ornamental border with pendant cords, short threads, strips, etc.

Cairelado: see **arco***.

Caja de escalera: Stair well. The vertical opening enclosing the staircase.

Caja y espiga, ensamble de: Mortise-and-tenon, joint. A joint of two members in which the tenon of one fits into the mortice of the other.

Cal: Lime. A caustic solid consisting of calcium oxide, obtained by calcining

limestone; mixed with water it forms slaked lime; it is used in mortars*.

Calado: Ajouré. Ornamented with many small openings.

-Openwork. A metal or embroidery decoration with numerous small openings or holes.

Cálatos: Kalathos. A Greek vase shaped like a top hat and without handles.

-Calathus: the core of the Corinthian capital*.

Calatrava, cruz de: Calatrava cross. see **cruz***.

Calcedonia: Calcedony, chalcedony. A natural, translucent variety of silica. (From Latin *chalcedonius*).

Calcografía: Chalcography. The technique and art of engraving* on plates of copper* and steel.

Calcolítico: Chalcolithic. Period between the Neolithic* and the Bronze Age* characterized by the use of both stone and bronze* instruments.

Calcomanía: Transfer. A design* or drawing* that is transferred from one surface to another, generally porcelain*, enamel*, pottery, etc., for decoration purposes.

Caldarium: Caldarium. In ancient Rome, a room for taking hot baths. (From Latin *calidus*).

Cálido, color: Warm color. A color* with predominant tones of red and yellow.

-see **color***.

Califa: Caliph. The title of the spiritual and civil head of a Moslem state. (From Arabic *khalīfah*).

Caligrafía: Calligraphy. A beautiful handwriting, regarded as an art.

Caligráfica, pintura: Calligraphic painting. In China and Japan, a kind of ink-painting performed with the same brush* as the used for writing.

-A modern art trend, usually abstract*, that emphasizes the brushstroke making it similar to the calligraphy*.

Cáliz: Chalice. A sacred cup to consecrate the wine at the Mass. (From Latin *calix*).

Calvario: Calvary. A sculptured representation of Jesus' crucifixion.

Camafeo: Cameo. A gem or another stone with two different color* layers carved in such a way that the raised design is of a color different than the background. Opposite of an **intaglio***.

Cámara clara: Camera lucida. An optical device in which, by means of a prism, gets images* formed on a screen on which said images can be drawn. (Latin).

Cámara lúcida: see **cámara clara***.

Cámara oscura: Camera obscura. A dark or darkened box with a small opening through which images* from the outside are projected upon a flat surface.

Camarín: Alcove for the Virgin. A chapel* with an image* of the Virgin high behind or near an altar*.

Camp: Camp. A comical, consciously artificial style*, vulgar or with affectation and mannerism, self-parodying, taken over into the modern arts being ironical with the mass culture.

Campanario: Belfry. Tower* where the bells are placed.

Campaniforme: Campanulate. A type of bell-shaped ceramic*.

Campanil: Campanile. An Italian belfry*, being usually detached from the building. (From Late Latin *campana*).

Campo: Field. The surface of the face* in a coin* or medal* free from types*.

Can: Corbel. A brick* or stone bracket*.

Canaladura: A vertical shallow molding*.

Cancel: Chancel rail, cancello. A grille* separating the presbitery* from the nave* in a church*.

Cancela: Irongate. A very elaborated grille*.

Cancerbero: see **cerbero***.

Candelabro: Candelabrum. A large candlestick for one or more candles (From Latin *candela*, pl **candelabra**).

Canéfora: Canephora. A caryatid* that has a basket on her head in the manner of a capital*. (From Greek *kanephoros*).

Canes: see **can***

Canon: Canon of proportion. Model*, rule, especially the Greek ideal about the proportions of the human body.

Canope: Canopic vase. An Egyptian vase with a wooden cover shaped like a human or animal head assigned to keep not embalmed mortuary remains. (From Latin *Canopus*, an Egyptian town).

Cántaro: see **Cantharos***.

Cantería: Quarrying. The technique and art of working the stones.

Cantharos: Kantharos. A two handle Greek vase. (Greek).

Canto: Edge. The space between the two faces of a coin*.

Caña: Shaft. see **fuste***..

Cañamazo: Canvas. A coarse loosely woven cloth on which embroidery* or tapestry* are made.

Cañón, bóveda de: Barrel vault. see **bóveda***.

Cañonera: Embrasure. An opening in the battlement for cannons.

Caoba: Mahogany. A hard reddish kind of wood very much used in cabinetwork*.

Caolín: Kaolin. White clay* material used for the manufacture of porcelain*. (From Chinese *Kaoling* a mountain of China).

Capialzado: Splayed arch. see **arco***.

Capilla: Chapel. A small building, adjoining to a church or separate, devoted to Christian worship.

-A small area within a church consecrated to a saint.

-see **oratorio***.

(From Latin *capella*).

Capilla de girola. Radial chapel. A chapel located at the ambulatory* of a church* or a cathedral*.

Capilla votiva: Chantry chapel. A chapel in which masses are sung for the soul of the founder of the church or cathedral where it is located.

Capirote: Hood. A flexible head covering.

Capitel: Capital. The upper part of a column* or pillar* that supports the architrave*. Each classical order has a capital of a different form.

-see **orden***.

(From Latin *capitellum*).

Capricho: Capriccio. A work of art, especially a painting*, of the XVIIth and

XVIIIth centuries, which does not follow the traditional rules, representing real and imaginary features of a landscape*, architectural elements, etc. (Italian *capriccio*).

Caravansar: see **Caravanserai***.

Caravanserai: Caravansary. A large building enclosing a courtyard offering shelter to caravans in Oriental countries. (Persian *karwansarai*).

Carboncillo: Charcoal. A stick or pencil for drawing* purposes made of coal dust.

-A drawing* made with such pencil.

Carbono 14: Carbon 14. A radioactive isotope used as an archeological dating.

Cardina: Crocket. In Gothic* architecture, a carved ornament terminating in a curved leaf.

Cargadero: Lintel. see **dintel***.

Caria: Shaft. see **fuste***.

Cariátide: Caryatid. A female sculpture* used as a supporting column*, pillar*, etc. see also **atlantes***, **telamones***, **canéfora*** (From Greek *Karyatis*)

Caricatura: Caricature. A representation of a figure* in which some features are deliberately exaggerated with a comic or satiric intention.

Carnación: Carnation. In painting*, the representation of flesh of the human figure*.

Carolingio: Carolingian. Of or pertaining to the art of Charlemagne and his successors, especially in Western Europe.

Carpanel: Basket-handle arch*. see **arco***.

Cartel: Poster. A large printed sheet or illustrated paper, originally for publicity, which began to be popular in the XVIIIth century. Toulouse-Lautrec's (1864-1901) posters advertising cafes and entertainers in Paris are very characteristic.

Cartela: Cartouche. A carved ornamental oval tablet or scroll* generally with an inscription.

Cartón: Cartoon. A preparatory drawing* for a painting*, mural* or fresco*, usually worked out on paper.

Cartucho: Cartouche. An oval or oblong form enclosing the pharaoh's name in the Ancient Egypt. (French, from Italian *cartoccio*).

Casamata: Casemate. A very resisting vault* for installing artillery guns. (From Greek *chasmata*).

Casamento: Casement. Each one of the parts in which a piece of work is divided to be worked* on, such as an altarpiece*, a mosaic*, etc. (From French *casement*).

Casco: Casque. A piece of armor* to protect the head..

-Helmet. A resisting and protective piece for the head, made of metal, leather, etc. worn by soldiers, policemen, etc.

Caseina: Casein. A protein from milk used in some tempera paints*.

Casetón: Caisson. see **arteson***.

Cassone: Cassone. An Italian large chest, usually architecturally shaped, with carved*, painted* or inlaid* decoration. (Italian).

Castra: Castrum. A Roman army camp. (From Latin *castrum*).

Casulla: Chasuble. A long sleeveless outer vestment that the priest wears during the Mass. (From Latin *casubula*).

Catacumbas: Catacombs. Underground galleries used by the Christians as a burial place and sometimes as a shelter. (Latin).

Catafalco: Catafalque. A temporary raised platform that supports the coffin of a deceased person before or during the funeral.

Catapulta: Catapult. An ancient military engine for throwing stones, arrows, etc. (From Greek *katapeltes*).

Cátedra: Cathedra. The seat of a prelate.

-An ancient Rome piece of furniture similar to a chair.

(From Greek *kathedra*).

Catedral: Cathedral. The main church of a diocese, see of the bishop or archbishop.

Catholicon: Catholicon. The nave* in a Greek Orthodox church*. (Greek).

Caulículo: Scroll. In the Corinthian capital*, a convoluted motif* appearing among the acanthus* and forming the volutes*.

Cavaedium: Atrium. see **atrium***.

Cavea: Cavea. The bleachers of a Roman circus* or amphitheater*. (From Latin *cavus*).

Caveto: Cavetto. A quarter-round concave molding*. (From Latin *cavus*).

Ceca: Factory where the coins* are mint. (Casa de la Moneda, Royal Mint).

Cegado: blind arch. see **arco***.

Celada: Sallet, salet. A round helmet* elongated over the back of the neck, used in the XVth century. (From Latin *caelata*).

Celadón: Celadon. A Chinese green-gray glazed porcelain*. (From French *céladon*).

Celaje: In painting*, colored cloud effect.

Celosía: Lattice. An openwork of wood or metal crossing strips arranged to see without being seen, usually filling a window opening*.

Cella: Cella. The central small room of a classical temple. (Latin. pl. **cellae**).

Celta, arte: Celtic art. The art of the Celtic people in West Europe originated around the Vth century b.C. to and including the VIIIth century A.D. Celtic manuscript illumination* and sculpture* had intricate spiral and geometric ornament, and metalwork curved incised* lines and inlays* of coral and enamel*.

Céltica, cruz: Celtic cross. see **cruz***.

Cemento: Cement. A powder material made of calcined limestone* and clay*; it is mixed with water and sand to produce mortar*.

Cenador: Summerhouse. A small pavilion* within a garden, usually covered by climbing plants.

Cenáculo: Cenacle. A small dining room, usually located on the top floor.

-The room where Jesus' Last Supper took place.

(From Latin *cenaculum*).

Cendal: Sendal. A thin, transparent, silken fabric*. (From Greek *sidon*).

Cenefa: Border. A decorative edge* or margin.

Cenotafio: Cenotaph. A funerary monument erected to the dead that does not contain the corpse. (From Greek *kenotaphion*).

Centauro: Centaur. In Greek mythology, a being with head, arms and human torso while body and legs are equine. (From Greek *Kentauros*).

Cera: Wax. A yellow solid greasy substance segregated by the bees, insoluble in water, plastic, and fusible by heat.

Cera colla: Cera colla. A mixture of wax and glue dissolved in water. (Italian **wax glue**).

Cera perdida: Cire perdue, lost wax. A bronze* casting technique. A model of the sculpture* is made of wax* then enclosed in a mold of clay* and plaster*, with a small hole in the bottom and again one on top. After baking it, the wax melts and runs out through the hole, the clay and plaster become a hard mold*. Then the molten bronze is poured in and allowed to cool; when cool, the clay mold is cut away. Thus the obtained bronze statue* is an exact reproduction of the original. To cast a hollow statue*, the original wax model has to be made around a core* of burnt clay. (French).

Cerámica: Ceramic. An object made of clay* that has been fired and baked.

-Ceramics. The art and technique of molding and baking in clay*.

(From Greek *keramicos*).

Cerbero: Cerberus. A three head dog that was guarding the entrance to Hades.

Cercha: see **cimbra***.

Cerografía: Cerography. An ancient technique of painting* by the encaustic* method.

Ceroplástica: Ceroplastics. The art and technique of modeling* in wax*. (From Greek *keroplastikos*).

Cerúleo: Cerulean. Of a clear and transparent blue. Sky blue. (From Latin *caeruleus*).

Cerusa: Ceruse. White lead*.

-see **albayalde***.

(From Latin *cerussa*).

Cetro: Scepter. A staff or wand made of noble materials, symbol of the royal dignity.

Chaflán: Chamfer. A corner cut off to avoid an edge.

Chakra: Chakra. In Indian art, a disc or wheel, a sun symbol and the weapon of the god Vishnu. (Sanskrit).

Chambrana: Finish casing. An ornamental frame molding* around a door or window*.

Champlevé: see **esmalte***.

Chapitel: Spire, needle. The pointed, usually conical or pyramidal, top of a tower*.

Cheurrón: see **chevrón***.

Chevrón: Chevron. A v-shaped or zig-zag ornamental molding. (French *chevron*).

Chicago, escuela de: Chicago School. A group of architects working in Chicago from 1871 to 1925.

Chinado: Roughcast. A coarse mixture of cement* and sand, to which gravel or pebbles is added. It is applied to a wall, the outside of a building, etc.

Chinoiserie: Chinoiserie. Objects of Chinese art or decoration imitated in the occidental decorative arts*.

Chippendale: Chippendale. Style of furniture that takes the name from the English cabinetmaker* Thomas Chippendale (1718-1779). His designs were characterized by the influence of the rococo style*.

Churrigueresco: Churrigueresque. An elaborate decoration of the Spanish Baroque architecture*, named after the architect José Benito de Churriguera (1665-1725). It can be found in Spain, Portugal and Spanish America. -By extension, an overelaborate style* or decoration.

Cibernético, arte: Cybernetic art. A work of art, a mechanical sculpture* etc., able to react to external stimuli, such as voices, noises, etc.

Ciborio: Ciborium. A small baldachin* over an altar*.
-A large glass.
(From Greek *kiborion*).

Cicládico, arte: Cycladic art. Art from the Greek Cyclades islands. Characteristic of this art are stylized female figures of white marble, pottery jugs, marble vessels, etc. (2600-1700 b.C.) (From Greek *Kikladhes*).

Ciclópeo: Cyclopean. A wall carried out with very large stones without mortar*.

Ciega, ventana: Blind window*.
-see **ventana***.

Ciego: Blind. In architecture, an element without span*.
-see **arco ciego***.

Cielo raso: Hung ceiling. A counter ceiling* under the actual one, to diminish the height of a room or to isolate it.

Cifra: Cipher. Two or more interlaced letters usually forming a monogram*.

Cima: Cyma. A double curved molding*.
-see **cima invertida***, **cima recta***.

Cimacio: Cymatium. The uppermost member of a cornice*.
-Dossieret. A double capital* or block of stone on top of a capital, generally a characteristic of the Byzantine* and Romanesque* arts.

Cima invertida: Cyma reversa. The cyma reversa or reversed wave is a double curved molding*, convex above and concave below.

Cima recta: Cyma recta. The cyma recta or upright wave is a double curved molding*, concave at the top and convex below.

Cimborrio: Crossing tower. A tower* raising above the transept*, with square or octagonal floor plan*, sometimes crowned by a spire*.

Cimbra: Centering, centring. A temporary wooden structure* supporting a vault* or an arch* during construction.

Cimera: Crest. An ornament on the top of a helmet*.

Cimientos: Foundation. The structure* that supports a building, constructed below the level of the ground.

Cinabrio: Cinnabar. A bright red or vermilion form of mercuric sulphide, used as a pigment*. (From Greek *kinnabari*).

Cinzel. Chisel. A cutting tool of iron, steel, etc. with a bevelled edge*, for cutting, engraving*, etc. metal, wood or stone.

Cinzelado: Chiselling. A goldsmithery* technique consisting in carving* a piece by means of hammering a chisel* over said piece.

Cinético, arte: Kinetic art. Artistic trend that uses optical techniques (op art) and mechanical or random motions to create a work that actually moves or pretends to move, resorting sometimes to an electric motor. Some "kinetic artists" are M. Duchamp (1887-1968), Gabo (1890-1979) or L. Chadwick (1914-). This trend appeared in the early XXth century, then it became popular with Calder's Mobiles (1898-1976) in the thirties to reach its plenitude in the fifties.

Cinquecento: Cinquecento. In the Italian art, the XVIth century. (Italian).

Cintra: Curvature. The curvature of a vault* or an arch*.

Cipo: Cippus. A short pillar* erected as a commemorative grave stone.

Circo: Circus. A Roman oval or oblong building, with tiers of seats at both sides and around one end, used for races, games, etc. (From Greek *kirkos*).

Cista: Cist. A small bronze* receptacle used to keep jewels or precious objects.

-A small sepulchral chamber.
(Latin).

Cisterciense: Cistercian. Architecture representative of the Cistercian Order, founded in 1098, characterized by its austerity.

Cisterna: Cistern. A reservoir for storing water. (From Latin *cisterna*).

Ciudadela: Citadel. A fortress usually located on a high level within a city.

Clámide: Chlamys. A Greek short cloak worn by soldiers, hunters, etc., fastened on the shoulder with a brooch. (Greek).

Claraboya: Skylight. A window* or an opening for light in the ceiling* or in the upper part of a wall.

Claristorio: Clerestory, clearstory. The upper story of the nave* with a row of large windows*, set above the aisle roof*.

Clarooscuro: Chiaroscuro. A technique consisting in the treatment and distribution of lights* and shades* in a painting*, so that the illuminated figures* stand out on an obscure background*.

Clasicismo: Classicism. A style* that emphasizes the qualities considered characteristic of ancient Greek and Roman art, based on order, serenity, reason and objectivity; the antithesis of Romanticism*.

Clásico: Classic. Related with or pertaining to the Greek-Roman civilization.

-Characterized by balance, regularity, simplicity, harmony and purity of form; classical.

-The period between 480 and 330 b.C. of Greek art.

-Classical. Synonym of classic, referred to Greek and Roman culture.

(From Latin *classicus*).

Claustro: Cloister. A covered gallery* around a courtyard, often of a quadrangular shape and contiguous to a church, monastery*, cathedral*, etc. (From Latin *claustrum*).

Clave: Keystone. The central piece or voussoir* of an arch*.

-The top or central stone of a vault*.

Claw and ball: Claw and ball. The termination of the legs of some pieces of furniture imitating a claw holding a ball, very characteristic of the Queen Anne style* in the XVIIIth century.

Clerestory: Clerestory. see **claristorio***.

Cliché: Cliché. The negative of a photography. -A stereotype.

Clípeo: Clipeus. In architecture*, a circular ornament, usually a medallion* representing a dead person.

Clisé: Cliché. ver **cliché***.

Cloissoné: ver **esmalte***.

Cloisonnisme: Cloisonnisme. Pictorial technique consisting in separating flat colors* by strong blue or black lines*. The name comes from cloisonné enamel*. (French).

Cobija: Cover tile. A tile placed with its convex part upwards.

COBRA: COBRA. A group of European artists formed in Paris by the Dutchman Karel Appel in 1948. The name is a combination of the initial letters of the cities in which some of them used to live: Copenhagen, Brussels, Amsterdam. They developed a dynamic form of abstract painting*. The group dissolved three years later.

Codex aureus: Codex aureus. A medieval codex* with the illumination*, calligraphy*, etc. ornamented with gold.(Latin).

Códice: Codex. A medieval manuscript of historical or literary importance. (From Latin).

Cofre: Chest. A wooden or metal box, with lid and lock to keep valuable objects.

Cogulla: Frock. A monk's habit*.

Cojinete: Volute cushion. In art, the lateral face of an Ionic capital*.

Cola de milano: Dovetail. A type of joint resembling a bird tail.

Cola de retal: Size. A pate used to prepare tempera paint*.

Colección: Collection. A group of objects that have an artistic or historical value. (From Latin *collectio*).

Colegiata: Collegiate church. A church that has a chapter of canons without being a cathedral*.

Coletto: Jerkin. A waistcoat of rich fabric*.

Collage: Collage. A plastic* technique consisting in sticking pieces of paper, wood, fabric, etc., of different form and colors to a flat surface.

Collarino: Neck. A narrow molding* at the base of a capital* separating it from the shaft* of a column*.

–**gorguera***.

Colofonia: Colophony. A translucent amber substance used in varnishes*, printing inks, etc. (From Latin *colophonia*).

Color: Color. A quality of the objects which allows to let pass or to reflect certain rays of light* absorbing some others, producing a specific sensation in the retina. Colors are mainly classified as follows: primary colors –blue, red and yellow– by mixing two or three of them the secondary colors are obtained –orange: red plus yellow, green: blue plus yellow, and violet: blue plus red.

Color frío: Cold color. Color* that absorbs light*.

Color secundario: see **color***.

Colorido: Coloring. The colors* of a work of art.

Colorimetría: Colorimetry. The technique of measuring and analyzing the intensity and quality of color*.

Colorista: Colorist. An artist who emphasizes color* rather than line* or form*.

Colosal: Colossal. Of an immense size.

Coloso: Colossus. A gigantic statue*.

Columbario: Columbarium. In ancient Rome, a sepulchral chamber with niches for funerary urns. (From Latin *columba*).

Columna: Column. A vertical free-standing pillar*, with a circular section, usually made up of a base*, shaft* and capital*.

Some types of columns:

–**abalastrada:** baluster column.

–**adosada:** embedded column.

–**almohadillada:** see **fajada**.

–**columnilla:** colonette.
–**corintia:** Corinthian. see **orden***.
–**dórica:** Doric. see **orden***.
–**embebida:** see **adosada**.
–**estípite:** estipite, tapered column.
–**estriada:** fluted column.
–**fajada:** rusticated column.
–**geminada:** coupled column.
–**hermética:** herm column.
–**ofídica:** twisted column.
–**pareada:** see **geminada**.
–**rostrada:** rostral column.
–**salomónica:** Salomónica, Solomonic, barley-sugar.

Columnata: Colonnade. A row of columns*.

Combine painting: Combine painting. A painting technique in which different flat or three-dimensional objects, are added to the surface of the composition.

Cómoda: Commode. A piece of furniture with several drawers.

Compagnie des Indes: Compagnie des Indes. Chinese porcelain* of the XVIIIth century made for the European market.

Compluvium: Compluvium. A large rectangular opening in the roof of a house in ancient Rome, above the atrium*, for light* and air, through which the rain would run into the impluvium*. (Latin).

Composición: Composition. The arrangement of elements in a work of art in

appropriate proportion* and relation to one another and to the whole.

Confessio: A crypt* destined to keep the remains of the saints.

Confidente: Tête-a-tête. An S-shaped sofa with two seats.

Connoisseur: Connoisseur. A person with special knowledge in art. (French).

Connoisseur: see **connoisseur***.

Conopial: Ogee arch*. see **arco***.

Consola: Console. A table without drawers leaning against the wall.

–An ornamental bracket*.

Construcción de chillas: Clapboard construction. A typical North American building system that uses clapboards.

Constructivismo: Constructivism. An abstract art movement founded in Moscow about 1917 by V. Tatlin (1885-1953), which explored the forms* and movement in sculpture*; they made use of plastic*, glass and wood in their works developing a geometric, functional art. Leading members of this group were the painter and sculptor A. Pevsner (1886-1962), the sculptor Gabo (1890-1979), A.M. Rodechenko (1891-1956). Their proposals were promulgated in Gabo's "Realistic Manifesto" in 1920.

Consular, díptico: see **díptico***.

Consulat, estilo: Consulat style. A French style characterized by the use of Egyptian motifs*. (French).

Contenido: Content. The subject matter or idea of a work of art*.

Contorno: Contour. A group of lines* bordering externally a figure*.

Contraclave: Voussoir* next to the keystone*.

Contraescarpa: Counterscarp. The outer side of the ditch opposite the parapet* of a fortification.

Contrafuerte: Buttress. A solid construction built out from a wall to reinforce it or to counteract the thrust* of a vault* or an arch*.

Contrahuella: Riser. The vertical part of a step or stair.

Contraluz: Back lighting. A painting* performed with a dense shadow* over a bright background*.

Contrapar: Sprocket. The transversal beam* to the principal rafters*.

Contrapeso: see **contrapposto***.

Contrapposto: Contrapposto. An asymmetrical arrangement of the different parts of the human body, placed in different planes, avoiding symmetry and stiffness. The Greek sculptors* used it very often. (Italian).

Contrarresto: Abutment. An element that takes the thrust* of an arch* or vault, i.e. buttresses*, pilasters*, etc.

Contraste: Contrast. In a work of art*, a special arrangement of opposite elements to emphasize their characteristics. These characteristics could be light*, color*, volume*, shape*, etc.

-Hallmark: In Great Britain, a mark stamped on gold or silver articles to guarantee their purity.

Conversation piece: Conversation piece. A painting* showing a group of people engaged in quotidian occupations, chatting, etc.; this type of painting* became popular in the XVIIIth century.

Copia: Copy. A duplicate of a work of art not made by the artist who performed the original*. (From Latin *copia*).

Copón: Ciborium. A receptacle to keep the Holy Hosts.

Copto, arte: Coptic art. Art of the Egyptian Christians between the Vth and the VIIIth centuries A.D.

Coraza: Cuirass. An armor* formed by the breastplate* and the backplate or epaulière*.

Cordero místico: see **Agnus Dei***.

Cordón: Twisted fillet. An ornamental cylindrical molding*.

-see **bocel***.

Cordoncillo, de: Corded ceramic. A ceramic* ornamented with a cord forming drawings*.

Coreografía: Choreography. The art of composing dance steps for ballet and stage dancing. (From Greek *choreia*).

Corintio: Corinthian. see **órdenes clásicos***.

Corintios, vasos: Corinthian vases. The vases produced in the Greek city of Corinth in the period between the VIIth and VIth centuries b.C. They were made of a fine paste decorated with black figures*.

Cornisa: Cornice. The projecting uppermost part of an entablure*.

-An ornamental molding* along the top of a building, wall, etc.

-A molding* or uppermost part of a pedestal*.
(From Latin *cornice*).

Cornucopia: Cornucopia. The horn of plenty.

-A mirror with a golden and ornamented frame*.

Coro: Choir. The part of a church, usually in the middle of the nave*, in front of the altar*, used by the choir and clergy. (From Latin *chorus*).

Corona: Crown. An ornamental circlet, usually of precious metals, worn as a symbol of dignity.

-Corona: -The upper projecting part of the cornice*.

-A halo*.

-In the ancient Greece and Rome, a garland given as a reward.

Correa: Purlin. In a roof*, a horizontal timber supporting the principal rafters*.

Cortile: Cortile. An Italian inner courtyard surrounded by arcades*. (Italian).

Cortina: Curtain wall. The part of a rampart between two towers*.

Coselete: Corselet. A light armor* of a soldier.

Cota: Hauberk. A long coat of mail mostly without sleeves.

Cota de mallas: Coat of mail. A type of flexible armor* consisting of riveted rings, scales or links.

Cotile: Kotyle. A Greek deep two handled cup. (Greek).

Coturno: Cothurnus, cothurn. A Greek boot reaching half-way to the knee worn by actors in Greece and Rome. (From Greek *kothornos*).

Couché: Coated paper. A type of glossy paper. (French).

Craquelado: Crackle. The appearance produced by the cracking of the glaze in a ceramic*, porcelain*, etc. forming a fine network of cracks or fissures. This appearance may be caused either due to the passage of time or else provoked deliberately as an ornamental effect.

-Craquelure. The network of fine cracks in the surface of an old painting caused by the pass of time or a deterioration of varnish* or pigment*.

Crátera: Crater, krater. In ancient Greece or Rome, a large vase to mix water with wine. (From Greek *krater*).

Credencia: Credence table. A piece of furniture near the altar* on which the eucharistic elements are placed before they are consecrated. (From French *crédence*).

Cremorne bolt: ver **españolette***.

Crepidoma: Crepidoma. In a Greek temple, a three-stepped base.

Cresta: Crest. An element of a cresting*.

Crestería: Cresting. A series of ornaments along the top of a building, roof*, wall, ceiling*, etc. (From Old French *creste*).

Cripta: Crypt. An underground room or chamber, below a church, used as a chapel or burial place. (From Greek *krypte*).

-Undercroft. A subterranean vaulted chamber, under a church, a castle, etc. usually used for storage.

Crismón: Christogram. Christ's monogram.

Crisol: Crucible. A heat resistant vessel or pot of clay*, graphite, gold, silver, etc. in which materials are heated to high temperatures.

Cristal: Crystal. A transparent, colorless glass* of a great quality. (From Greek *krystallos*).

Cristal de Bohemia: Bohemian crystal. Crystal* manufactured in Bohemia, Czechoslovakia, since the XVth century.

Cristal de roca: Rock crystal. A crystallized colorless quartz, used in carving figures* and different objects.

Cristo: Christ. An image of a crucified Christ. (From Greek *kbristos*).

Cromático: Chromatic. Pertaining to color*.

Cromlech: Cromlech. A megalithic* monument formed by a circle of menhirs*. (From Welsh *cromllech*).

Cromolitografía: Chromolithography. A process to reproduce a colored lithography*.

Cronograma: Chronogram. A phrase or inscription recording a date in Roman numeral letters, such as V, L, C, M.

Croquis: Sketch. A preliminary and quick drawing* made to establish points of composition, the main features of a motif*, etc.

Crucería: Ribs. The ornamental or structural nerves* at the intersection of the vaults*.

Crucero: Crossing. In a temple, the part where the main nave* is intersected by the transept*.

Crucifixión: Crucifixion. An artistic representation of Christ's death.

Cruciforme: Cruciform. Cross-shaped.

Crujía: Bay. Each one of the parts in which the floor plan* of a building is divided, originated by supporting members such as walls, columns*, etc.

Cruz: Cross. A figure shaped by two intersecting lines*. Some different types of crosses:

Alcántara: Alcantara cross, **Ansata:** Ansate cross, **Calvario:** Calvary cross, **Celta:** Celtic cross, **Decussata:** Decussate. **Gamada:** swastika, **Griega:** Greek cross, **Jerusalén:** Jerusalem cross, **Latina:** Latin cross, de **Lorena:** Cross of Lorraine, de **Malta:** Maltese cross, **Papal:** Papal cross, de **San Andrés:** Saint Andrew's cross, **Tau:** tau cross.

Cuadifolia: see **Cuadrifolio***.

Cuadrifolio: Quatrefoil. A carved* ornament with four foils* or lobes*. (Old French *quatrefoil*).

Cuadriga: Quadriga. In ancient Greece and Rome, a two wheeled chariot drawn by four horses.

Cuadrilongo: A rectangular coat of arms*.

Cuadro: Picture. The pictorial representation on a surface, not mural, of an object, scene, etc.
-An oil painting* on a framed canvas*.

Cubículo: Cubicle. The bedroom in a Roman house.

-A small room.

(From Latin *cubiculum*).

Cubierta: Roof. The system of closure of the upper part of a construction.

Cubismo: Cubism. An art movement of the painting* in the early XXth century. Its founders Pablo Picasso (1881-1973) and Georges Braque (1882-1963) were inspired by Paul Cézanne's work (1839-1906). While so far the artist used to watch just from a fixed viewpoint, the Cubists tried to represent exhaustively on a flat surface all facets of what the artist did see in three dimensions, often with geometric shapes, with different aspects of the object simultaneously and occasionally introducing diverse materials. Cubism went through three main stages: the analytic Cubism, the hermetic Cubism and the synthetic Cubism.

Cubo: Round tower. A large circular tower*, attached to the wall of a fortification.

Cucullus: Cucullus. A hood or capuche of a classical costume. (Latin).

Cuché: see **couché***.

Cuchillo: Trussed rafters. The wood or metal pieces forming the roof framing.

Cuerda seca, cerámica de: Cuerda seca or dry cord. A technique of decorating ceramic* in which by means of lines* drawn with a

mixture of manganese and grease, enamels* of different colors* are kept separated. It was used in Spain from the XVIth century on. (Spanish).

Cuerpo: Body. Density of the pigment* in oil-painting*.

Cúfica: Kufic, cufic. Arabic characters employed originally to write the Koran, used for decoration on buildings, ceramic*, textiles, etc.

Cuneiforme: Cuneiform. Wedge-shaped characters of some ancient inscriptions in Mesopotamia and the Near East, with origin in the IIIrd millennium b.C. (From Latin *cuneus*).

Cuño: Die. A mold to engrave* metal pieces, such as coins*, medals*, etc.

Cúpula: Dome. A hemispheric vault* covering a space of a circular, elliptical or polygonal base*.

Parts of a dome:

-linterna: lantern

-óculo: eye

-pechina: pendentive

-tambor: drum

-trompa: squinch

Cupulino: Cupola. A small structure* that crowns a dome*. (From Latin *cupula*).

Curia: Curia. In the Ancient Rome, the place in which the Senators used to meet.

-Curia Romana: the papal government of the Roman Catholic Church.

Custodia: Monstrance. A liturgical object, usually of gold or silver, in which the consecrated Host is exposed for adoration.

Cyathos: Cyathos. A Greek small bowl with a long vertical handle. (Greek)

D

Dadá: Dada. An art movement (its name was arbitrarily chosen from a dictionary) founded in 1915 by the French sculptor Jean Arp (1887-1966), the Romanian poet Tristan Tzara (1896-1963) and other artists in Zürich, Switzerland, in a spirit of rebellion, an incongruous humor, a vehement satire, questioning established artistic rules and values; it represents a reaction to the postwar disillusion. They promoted an irrational form of non-art, or anti-art.

Dado: Dado, die. The central part of a pedestal*. (From Latin *datum*).

Daguerrotipo: Daguerreotype. The first photographic process, invented in 1838 by Louis Daguerre (1789-1851), in which the image* was produced on an iodine-sensitized silver plate and developed in bromine vapor. -A picture* made by this process.

Dalmática: Dalmatic. A wide-sleeved tunic worn over the alb by priests and bishops. -A medieval robe. (From Latin *dalmatica*).

Damasco: Damask. A rich silk, linen or wool reversible fabric, with an elaborate pattern

woven into it.

(From *Damascus* where this fabric was originally made).

Damasquinado: Damascening. The technique of decorating metal, iron, steel, etc. with an inlay* of other metals, usually gold or silver.

Danubio, escuela del: Danube School. A group of painters, sculptors, architects and print-makers, who worked in the Danube area during the first half of the XVIth century. Albrecht Altdorfer (1480-1538), who emphasized the importance of the landscape*, and Lucas Cranach (1472-1553) were the major artists of this School*.

Danza de la muerte: Dance of Death, danse macabre. A pictorial, literary or musical representation, often found in medieval art, of a dance, in which Death, represented as a skeleton, leads men of all conditions to the grave.

Data: Data. A series of observations or facts from which conclusions may be drawn. (Latin, plural of *datus*).

Dau al Set: Dau al Set. An artistic group of Dada and Surrealist inspiration, arisen in Barcelona around the magazine of the same name, in 1948. Two of its most outstanding members are the painters from Barcelona A. Tàpies (1923) and M. Cuixart (1925).

Deambulatorio: Ambulatory. In a church*, a cathedral*, etc. a corridor behind the presbitery*.

-A corridor for walking, usually roofed, especially in buildings with a central floor plan*.

-also called **girola***.

Decadentismo: Decadent Movement. A group of French and English writers of the late XIXth century, associated to Symbolism*, characterized by a refinement of style and a tendency toward artificiality and abnormality. Joris Karl Huysmans' (1848-1907) novel "A rebours" (1884) is a symbol of this movement.

Decástilo: Decastyle. A building or a temple* with ten columns* in the portico*. (From Greek).

Décollage: Décollage. An artistic technique based on the destruction of some materials that are used later on in a new work. (French).

Decorated style: Decorated style. A style* of English Gothic* architecture* of the late XIIIth century up to the end of the XIVth century, characterized by the use of the ogee arch*, floral decoration and geometrical tracery*.

Decorativo: Decorative. Ornamental, suitable for decoration.

Decorativo, arte: see **Arte aplicado***.

Découpage: Découpage. The process whereby a surface is decorated with paper, card and alike cuttings. (French).

Decussata, cruz: see **cruz***.

Déesis: Deesis. A Byzantine representation of Christ between the Virgin and St. John the Evangelist. (From Greek).

Degenerado, arte: see **Entartete Kunst***.

Deificación: Deification. The representation of a being with the attributes of a god.

Delantal: Antependium. see **antipendio***.

Delantera: Front part. see **fachada***.

Delft, cerámica de: Delft ceramic. A type of colored glazed earthenware inspired by Chinese porcelain*, made in Delft, Holland, from the mid XVIIth century on, typically having blue decoration on a white ground.

Delineación: Delineation. The act of tracing the shape* or outline* of a figure*. (From Latin *delineatus*).

Demótica, escritura: Demotic writing. A simplified form of the hieratic* alphabet of ancient Egypt, used by the ordinary literate class. (From Greek *demotikos*).

Denario: Denarius. A silver coin* of ancient Rome, equal to ten asses*. (Latin).

Dendrocronología: Dendrochronology. The study of the tree rings growth used to date past events.

Denticulado: Denticulate. Having dentils*.

Dentículo: Dentil. A small square or rectangular projecting block, usually under a classical cornice*.

Derrame: Splay. A slant in the opening* of doors and windows* to increase light.

Descarga: Discharging. Weight or thrust* of an architectonic member carried or spread to another one.

-see **arco de descarga***.

Desconchado: Flaking. The breaking away of small bits of paint*, enamel*, plaster*, etc. from covered surfaces.

Desnudo: Nude. A representation of a nude figure* (From Latin *nudus*).

-Bare. A surface not decorated with anything.

Desplome: see **saledizo***.

Desván: Garret. A space, room or story located under a sloping roof*.

Deunx: Deunx. A Roman coin*. (Latin).

Deus ex machina: Deus ex machina. In ancient Greek and Roman drama, a god that

appeared in the stage riding a mechanical device and who resolved the plot. (Latin).

Dextans: Dextans. A Roman coin*. (Latin).

Diaconicon: Diaconicon. In Byzantine churches*, a sacristy* located south of the sanctuary*. (Greek).

Diaconicum: see **diaconicon***.

Diadema: Diadem. A jewelled circlet worn upon the head. (From Greek *diadema*).

Diafragma, arco: see **arco***

Diamante: Diamond. A mineral of great hardness consisting of crystallized carbon; when pure, it is a valuable gem especially once it is cut. (From Late Latin *diamas*).

Diapreado: Diaper work. A form of surface decoration, consisting of a small repeating design*, especially flowers in a square outline*, diamonds* or similar ornament. (From Greek *diaspros*).

Diástilo: Diastyle. A building with columns* about three diameters apart. (From Greek *diastylos*).

Diáthesis: Diathesis. A classical principle that rules the harmonious arrangement of the architectonic elements. (Greek).

Dibujo: Drawing. A graphic representation by means of lines*, made with a pencil, a pen, etc.

Diente de perro: Dog-tooth. An architectural ornament in the form of four leaflike projections, resembling a dog's tooth.

Difuminar: To blur. To make obscure or indistinct drawn lines in crayon or charcoal in order to get gradations of tone.

Difuminado: see **esfumado***.

Difumino: Stump. A pencil or roll of paper or leather with conical ends, used in drawings* for the purpose of blurring*.

Dinanderie: Dinanderie. Copper or brass objects made in Dinant, Belgium. (French).

Dinos: Deinos, dinos. A Greek vessel* without handles. (Greek).

Dintel: Lintel. A horizontal beam* over a door or a window* supporting the weight of the wall.

Dionisiaco: Dionysiac. Relating to Dionysus (Bacchus), the god of wine, and his worship.

Diorita: Diorite. A green hard stone, used in the ancient sculpture*. (From Greek *diorizein*).

Díptero: Dipteral. A building surrounded by a double row of columns*. (From Greek *dípteros*).

Díptico: Diptych. A pair of pictures or low reliefs* performed on two panels*, usually hinged like a book.

-Díptico Consular: Consular diptych. An ivory diptych* with the portrait* of the Roman Consul.

(From Greek *díputkbos*).

Directorio, estilo: Directoire style. A French decorative style* of the end of the XVIIIth century during the French Directory (1795-1799). It combined neoclassical* and Egyptian elements with Republican symbols, such as the cap of liberty.

Discóbolo: Discobolus. A representation of a discus thrower.

Diseño: Design. The preliminary work in the plastic* or graphic* arts.

Diseño Industrial: Industrial design. The application of an artistic idea to an industrial activity.

Diván: Divan. A cushioned or pillowed backless couch designed* to be set against the wall.

-Divan, diwan. A collection of Muslim poems. (From Persian *dewan*).

Divisionismo: Divisionism. The pointillism* of the Neo-Impressionists*

Doctores de la Iglesia: Doctors of the Church. see **Padres de la Iglesia***.

Dodecástilo: Dodecastyle. A building or a temple* with twelve columns* in the portico*. (From Greek).

Dolium: Dolium. A Roman large jar used for storage, similar to the Greek pithos*. (Latin).

Dolmen: Dolmen. A megalithic* sepulchral monument consisting of a large horizontal stone supported by several vertical stones.

Donante: Donor. The person who commissioned a religious painting* and is portrayed in said painting.

Donjon: Donjon. The main tower* or keep* of a castle. (French).

Dorado: Gilding. The technique of gold coating an object, surface, etc.

Dórico: Doric. One of the classical orders*.
-see **orden***.

Dormición: Dormition. A painting* showing the death of the Virgin, who seems to be just sleeping.

Dorso: Reverse. see **reverso***, **cruz***.

Dosel: Canopy. An ornamental covering either suspended from a ceiling or projecting out from a wall, over a statue*, altar*, pulpit, etc.

-Tester. A flat canopy* over a bed.

-see **baldaquino***.

Doselete: A typical canopy* of the Gothic architecture*.

Dovelas: Voussoirs. The wedge-shaped stones which form the intrados* of an arch*.

Dracma: Drachma. An ancient Greek silver coin* and unit of weight. (From Greek *drachme*).

Dragón: Dragon. A mythical, serpentlike, winged monster breathing fire. (From Greek *drakon*).

Dripping: Dripping. A pictorial technique in which the paint is dripped directly over a canvas* on the floor. The American painter Jackson Pollock (1912-1956) is a major figure in this technique.

Drôlerie: Drollery. A comic or droll drawing* in the margin of a medieval illuminated* manuscript. (French).

Dromos: Dromos. In ancient Greece and Rome, an avenue flanked by sphinxes*. (Greek).

Duecento: Duecento. In Italian art, the XIIIth century. (Italian).

Duomo: Duomo. A cathedral* or a main church. (Italian).

Dupondio: Dupondius. A Roman coin* worth half a sesterce*. (Latin).

Durezza: Hardness. The capacity of a material to scratch other materials.

Durmiente: Sleeper. A supporting horizontal timber.

E

Early English: Early English. The first of three periods of the English Gothic architecture*, of the XIIth and XIIIth centuries, characterized by the use of traceries*, pointed arches* and lancet windows*.

Ebanista: Cabinetmaker. A person who performs fine woodworking, such as cabinets, furniture, etc.

Ébano: Ebony. A very hard wood, generally black, used in fine woodwork. (From Greek *ebeninos*).

Ecce Homo: Ecce Homo. A representation of Christ crowned with thorns. (Latin).

Ecclesia: Ecclesia. An artistic representation of the Christian Church, depicted as a crowned female figure with a cross and a chalice. (Latin).

Eclecticismo: Eclecticism. In art, an amalgam of styles* and techniques. (From Greek *eklektikos*).

Écorché: Écorché. A drawing* or sculpture* of a human or an animal figure without the

skin, so that the muscles are visible. (French *skinned*).

Ectipo: Ectype. The cast* in relief* of an original. (From Greek *ektypos*).

Ecuestre: Equestrian. An artistic representation of a person on horseback. (From Latin *equester*).

Edición: Edition. The total number of copies of a print or a book issued at the same run. (From Latin *editio*).

Edículo: Aedicule. A small architecture*, usually flanked by columns* with an entablure* and a pediment*, used as a shrine*, tabernacle*, etc.

-A window* with such an ornamentation. (From Latin *aediculum*).

Efebo: Ephebus, ephebe. A Greek free-born youth. (From Greek *ephebos*).

Efigie: Effigy. The portrait* of a person. -In numismatics, the figure of a face. (From Latin *effigies*).

Efigie, vaso: Effigy vessel. A pre-columbian vessel* representing a human figure or an animal. (From Latin *effigies*).

Égida: Aegis, egis. In Greek mythology, the shield of Zeus, generally represented as a goatskin. (From Greek *aigis*).

Egipcia, cruz: see **cruz***.

Eight, The: The Eight. A group of US painters organized in 1907, who opposed academic tradition and tried to bring painting nearer everyday life. They only held an exhibition, at the Macbeth Galleries in New York City in 1908. The members were M. Prendergast (1859-1924), A.B. Davies (1862-1928), R. Henri (1865-1929), G.B. Luks (1867-1933), W. J. Glackens (1870-1938), J. Sloan (1871-1951), Ernest Lawson (1873-1939), E. Shinn (1873-1953).

Einzelkunst: Einzelkunst. In Primitive art, paintings* representing unrelated human figures, animals or objects. (German *individual things*).

Eje: Axis. An imaginary line* that divides a body, figure*, floor plan etc. in two equal or proportionated parts.

El Paso: El Paso. An avant-garde* group that introduced the Informalism* in Spain, founded in Madrid in 1957. M. Viola (1916-1987), M. Chirino (1925-), M. Millares (1926-1972), R. Canogar (1935-), and A. Saura (1930-1998) are some outstanding members of this group.

Electron: Electrum. A natural alloy of gold* and silver* used in jewellery and occasionally in coinage.

-Anciently, amber*.
(From Greek *elektron*).

Elizabethan style: Elizabethan style. An English style* of art and architecture* during the reign of Elizabeth I (1558-1603), that combined Renaissance*, Gothic and Flemish features.

Emblema: Emblem. An allegorical picture*, usually having an explanatory motto.

-An inlaid ornament, a raised mosaic* or ornament.

-A heraldic motto.

-Emblema. A design* performed in the central part of a mosaic*.

-Device. A monogram used as the signature of an artist. (Latin).

Embutido: Inlaid.

-see **embutir***, **incrustar***.

Embutir: To inlay. To decorate, as a piece of furniture, a surface, etc., by inserting small pieces of wood, ivory, marble*, metal, etc. into the surface of an object creating a design*.

-**incrustar***.

Empaquetage: Empaquetage, packaging. An artistic form experimented by the Bulgarian sculptor Christo Javacheff (1935-), consisting in wrapping objects, some of them of a very large size, such as buildings -the Reichstag in

Berlin -, areas of landscape –the Valley Curtain in Colorado –bridges, cars, trees, etc. He made the first wrapped objects in 1958. (French *wrapping*).

Empaste: Impasto. A thick coat of paint applied on the surface of a canvas* to give it relief* or force. (From Italian).

Empatía: Empathy. An esthetic appreciation of a work of art; an emotional projection of the spectator into said work. (From Greek *empathēia*).

Emplomado: Came. Thin strips of lead, used to join the small pieces of glass* of a stained glass window* or a leaded light.

Empuje: Thrust. An outward or sidewise pressure, as of an arch* against an abutment*.

Encaje: Lace. A fine decorative network of threads of cotton, silk, etc. made in diverse symmetrical patterns and figures*.

Encalar: To whitewash. To coat with limewash*.

–see **enjalbergar***.

Encarnar: To incarnadine. In painting* and wood carving, to paint with a flesh color the uncovered areas of the body. (From Latin *incarnatus*).

Encáustica: Encaustic painting. A painting* technique using hot colored wax*. (From Greek *enkaustikos*).

Encofrado: Formwork, casing, shuttering. A wood or metal casing used to shape reinforced concrete* while it is setting.

Encuadernación: Binding. To enclose and fasten secure the pages of a book within a cover.

Enfilada: Enfilade. In the Baroque* palaces, an alignment of internal doors in a suite of rooms originating when all of them are wide open a vista through said doors.

Enfoscado: Rendering, rendering coat. A coat of plaster* or cement mortar* applied to a surface prior to the finishing coat*.

Engaste: Bezel. The setting for a precious stone in a piece of jewellery.

Engatillar: To cock. To fit the end of a piece in a hollow of another piece.

Enjalbergar: To whitewash. To whiten with limewash*.

Enlucido: Finishing coat. A coat of cement*, mortar*, lime*, etc. applied to a surface after the rendering coat*.

Enripiar: To fill with rubble.

Ensayador: Assayer. A person who examines gold* or silver* to determine the amount of impurity.

Entablamento: Entablature. In the classical orders*, the upper part consisting of the architrave*, frieze* and cornice*.

Entalle: Intaglio. A precious stone, gem, etc. with an incised design*, as opposed to a design in relief*, as a cameo*.

Entartete Kunst: Entartete Kunst. Exhibition held in Munich, Germany, in 1937, to show modern art disapproved by the Nazi Party, the so called Degenerate art. (German).

Éntasis: Entasis. A slight convex curvature in the shaft* of a column*; without this curvature it would look concave. (From Greek *entasis*).

Entibación: Cribbing, cribwork. A framework of heavy timbers used in the construction of foundations, mines, etc.

Entorchado, fuste: Wreathed shaft. A fluted spiral shaft*.

Entrelazo: Interlace. A decoration with intertwined lines or strips as if woven.

Entrepaño: Bay. The space in a wall between two adjacent columns*, pillars*, etc.

Envés: Reverse. see **verso***.

Environmental art: Environmental art. Spatial or three-dimensional works of art in which the spectator may enter, seeking an active interaction. The US artists K. Keinholz (1927-), C. Oldenburg (1929-) and J. Dine (1935-) were leading exponents in the 1960'.

Eolito: Eolith. A crude stone object, especially a tool, that seems to have been

worked by man but, in fact, it has been retouched by Nature.

Epifanía: Epiphany. An artistic representation of the Magi adoring Jesus Child. (From Greek *epiphaneia*).

Epígrafe: Epigraph. A carved inscription on a building, tomb, monument, etc. (From Greek *epigraphé*).

Epigrafía: Epigraphy. The study or the interpretation of ancient inscriptions. -Epigraphs* collectively. (From Greek *epigraphé*).

Epistilo: see **arquitrabe***.

Epitafio: Epitaph. A funerary inscription on a tomb or monument. (From Greek *epitaphios*).

Eques: Eques. A gladiator fighting on horseback. (Latin).

Equidna: A fabulous monster half woman half serpent.

Equilibrio: Balance. In a work of art, harmonious arrangement of the parts.

Equino: Equinus. In a capital*, a convex molding* under the abacus*. (From Latin *equinus*).

-Echinus. In a Greek Doric column*, a molding between the shaft* and the abacus*. (From Greek *ekhinos*).

Ermita: Hermitage. A small chapel located in the outskirts of a town.

-The cell of a hermit.

(From Greek *eremites*).

Esbozo: Sketch. An artist's preliminary and quick study for subsequent elaboration.

Escala: Scale. The proportion between the dimensions of a drawing* and those of the drawing itself.

Escalera: Stair. One of the steps in a set of stairs.

-Stairs, staircase (GB) stairway (US). A set of steps for ascending or descending as in a building.

-de caracol: spiral staircase.

-helicoidal: winding staircase.

-imperial: double return stair.

-de incendios: fire-escape.

-mecánica: moving stairway, escalator.

-de servicio: backstairs.

Escalinata: Stairs. A large outside stairway.

Escalón: Stair, step.

Escapulario: Scapular, scapulary. An outer garment used by members of certain religious orders consisting of a piece of cloth hanging down front and back, with an aperture allowing to introduce the head. (From Latin *scapula*).

Escarabeo: Scarab, scarabaeus. An amulet of the ancient Egypt, shaped like a scarabaeid

beetle, the symbol* of a solar deity and of resurrection and fertility. (From Latin *scarabaeus*).

Escarlata: Scarlet. A vivid red color*, obtained from the cochineal insect.

(From Latin *scarlatum*).

Escarpa: Escarp. In a fortification, the inner side of the ditch.

-see **contraescarpa***.

-Escarpment. A steep artificial slope.

Escena: see **scaena***.

Escocia: Scotia. A concave molding* generally used between two torus* moldings in the bases of classical columns*; it casts a strong shadow due to its curvature. (From Greek *skotia*).

Escorpión: Scorpion. A Roman war engine for hurling stones.

-see **ballista***.

Escorzo: Foreshortening. A representation, in accordance with the laws of perspective*, of an object, figure*, etc. that extends in a perpendicular or oblique direction to the plane of the paper or of the canvas* on which the drawing* or painting* is performed, creating an illusion of depth and distance.

Escota: see **escocia***.

Escritura automática: Automatism, automatic writing. An artistic technique

begun by the Surrealists*. This method consists in drawing* or writing without any logic or rational control, following impulses of the subconscious.

Escritura automática: see **Automatismo***.

Escuadra, a: At righth angles.

Escudo: Escutcheon. The surface on which armorial bearings of a family, a country, etc. are displayed. The ground is called the field, the upper part the chief, the lower part is the base or point, the right side the dexter and the left side is called the sinister.

-An ornamental protecting plate or shield around a keyhole.

(From Latin *scutum*).

Escuela: School. A group of artists linked by a similar style*, common characteristics or corresponding to a specific area or epoch.

Escuela de Euston Road: Euston Road School. British art school* led by W. Coldstream (1908-1987). The school, of a short existence, 1937-1939, advocated for a moderate naturalism and opposed excessive modernist tendencies.

Escuela de Nueva York: see **Expresionismo Abstracto***.

Escultura: Sculpture. The art of carving*, molding*, sculpting, figures* in three dimensions or in the round*, in stone, wood, clay, metal, etc..

-A work made in this way.

(From Latin *sculptura*).

Escultura exenta: see **bulto redondo***.

Esfinge: Sphinx. In Greek mythology, a winged monster with a woman's head and a lion's body.

-In Egyptian mythology, a monster with a man's head and the body of a lion.

(From Greek *sphinx*).

Esfumado: Sfumato. In painting, a gradual transition from light to shade.

Esgrafiado: Graffito, sgraffito. A decoration technique consisting in scratching a wet layer of plaster which is over a dry one of a different color*.

-Pargeting. Ornamental stuccowork in relief*.

Esmalte: Enamel. A semi-opaque or translucent* vitreous substance, that is applied by fusion to metal, glass, ceramic surfaces.

Some types of enamel techniques:

-alveolado: cloisonné.

-basse taille: basse taille.

-campeado: champlévé.

-pintado: painted enamel.

-tabicado: cloisonné.

-sobre relieve: en ronde bosse.

Esmalte de Cantón: Canton enamel. Chinese enamel painted on copper.

Esmeralda: Emerald. A bright-green transparent precious stone. (From Greek *smaragdōs*).

Esmeril: Emery. A very hard black variety of corundum, used as an abrasive and polishing method. (From Greek *smeris*).

Espadaña: Bell gable. A small wall erected over the façade*, used as a belfry*.

Españoleta: Espagnolette. A type of inner lock consisting of a metal bar bent at its two ends and a hinged handle, used to close windows* and doors.

-falleba*.

Espátula: Palette knife. A small blade of soft material, such as leather, wood, etc, with sharp edges used by painters for mixing and applying colors*.

–A thin round-ended spatula, with a flexible blade, used by painters to mix and apply colors*.

Espiga: Dowel. A metal or wooden peg that fits into a corresponding hole for joining together two pieces.

Espigón: Newel. The central pillar* of a spiral* staircase.

Espina: Herringbone. Bricks arranged in courses* of parallel lines with the lines of the adjoining courses slanting in opposite directions.

Espinapez: Herringbone work. Brickwork in which the bricks* are laid slanting in opposite directions alternately.

Espinazo: Keystone. see **clave***.

Espira: Surbase. In a column*, the part of the base* that is above the plinth*.

Espolón: see **contrafuerte***.

Espuma de mar: Meerschaum, sea foam. A soft, light, white or yellowish mineral, hydrated magnesium silicate, easy to carve*, used for making tobacco pipes.

Esquemático: Schematic. Represented by its most significant features.

Esquifada: Cloister vault. see **bóveda***.

Estampilla: Estampille. Stamp or mark of an artisan.

Estarcido: Pouncing. The technique of transferring a design* to another surface by perforating small holes that follow the main lines of it, dusting through the perforations a fine black or red powder, thus marking the silhouette* of the design.

Estátera: Stater. In ancient Greece, a gold*, silver* or electrum* coin, differing in value. (From Greek *stater*).

Estatua: Statue. A *ronde-bosse** sculpture*, that represents a human or an animal figure*. (From Latin *statua*).

Estatua-columna: Statue-column. A statue embedded in the shaft* of a column*.

Estatua ecuestre: see **ecuestre***.

Estatua yacente: see **yacente***.

Estatuaria: Statuary. The art of making statues*. (From Latin *statuaria*).

Estauroteca: A reliquary* that contains fragments of Christ's Cross.

Estampa: see **grabado***.

Estela: Stela, stele. An upright stone slab, tablet, cippus*, etc. with inscriptions, carved* or painted. (From Greek *stela*).

Estereóbato: Stereobate. The foundation on which a temple is constructed. (From Greek *stereobates*).

Estereometría: Stereometry. The technique of measuring the volumes or the bodies in relief*.

Estética: Esthetic, aesthetic. A visual, moral or social criterion applied to evaluate an artistic work.

-Esthetics, aesthetics. The branch of philosophy concerning the ideals of beauty in art.

(From Greek *aisthetikos*).

Estilo: Style. The particular characteristics of an artist, school*, epoch, country, etc.

-A group of characteristics of a work of art that allow to classify it with others in a group constituting an esthetic model.

-Stylus. A pointed instrument used in ancient times for writing on wax tablets.

(From Latin *stilus*).

Estilóbato: Stylobate. A continuous base for a colonnade*. (From Greek *stylobates*).

Estípite: Estipite. A column* tapering towards its base, used in Spanish and Latin American architecture of the XVIIth and XVIIIth centuries.

Estoa: Stoa. In Greek architecture*, a covered colonnade*.

Estuco: Stucco. A mixture of slaked lime, powdered marble and gypsum*, which hardens once it is dry. It is used in relief* ornaments, moldings*, hung ceilings* and for external decoration.

Estudio: Study. A first sketch*, a previous drawing* or painting* performed in preparation for a work.

-Studio. An artist's workroom.

Estrellada: Stellar vault. see **bóveda***.

Estría: Flute. An ornamental vertical groove on the shaft* of a column*.

Estríada: Fluted column. With flutes in its shaft*.

Estríbo: see **contrafuerte***.

Estupa: see **stupa***.

Esvástica: see **svástica***.

Esviaje: Skew. The obliqueness of an architectonic member.

Ethos: Ethos. The essential characteristics of a work of art or the type to which it corresponds, as opposed to what is simply emotional, accidental and transitory. (Greek)

Euritmia: Eurythmy, eurhythmy. Harmony* and adequate proportion of lines*, colors* and forms. (From Latin *eurythmia*).

Evangeluario: Evangeliary. A liturgical book, generally richly illuminated and bound, containing the gospels.

Ex libris: Ex-libris. On a book, a label or a stamp* bearing the owner's name or an artistic representation. (From Latin *from the books (of)*).

Ex voto: Ex-voto. An object, usually artistically performed, offered to a god in fulfilment of a vow. (Latin).

Exaleipton: A gold* or silver* Greek vase*, used for containing perfumes or unguents, similar to the lekythos* and the alabastron*. (From Greek).

Exástilo: see **hexástilo***.

Excisa: Excised. In ceramics, a decoration obtained by removing some portion of

material in such a way that jutting drawings are formed.

(From Latin *excidere*).

Exedra: Exedra. In ancient Greece and Rome, a room with continuous benches to hold conversations.

-In a primitive Christian basilica*, a semicircular bench for the presbyters.

-An apse*.
(Greek).

Exergo: Exergue. The small space beneath the central design* of a coin or medal, usually with an inscription or date and place of coining. (From Medieval Latin *exergum*).

Expresionismo: Expressionism. A permanent artistic trend, but especially manifested at the beginning of the XXth century, as a reaction against Impressionism; it advocates a sincere expression of the artist's emotions and feelings rather than the realistic representation of the outer world. Its main characteristics are anger, uncertainty, the sense of the tragic, an assumed taste for the search of the effect, a tendency to distort or exaggerate natural appearance in order to create a reflection of an inner world. The French G. Rouault (1871-1958), the German M. Beckmann (1884-1950), the Austrian O. Kokoshka (1886-1980), the French, Lithuanian born, Ch. Soutine (1893-1943) and the German groups Die Brücke* and Der Blaue Reiter* are some leading Expressionist artists.

Extradós: see **trasdós***.

Expresionismo Abstracto: Abstract Expressionism. An artistic movement, very influenced by the Surrealism*, arose in New York in the early 1940's; it emphasized the act of painting, the free expression, a spontaneous composition, free brush-strokes*, large canvases* and the interaction

of artist, paint* and canvas. This artistic trend, or better, this convergence of artistic personalities, had a strong influence in the European art of the late 1950's. De Kooning (1904-1997), J. Pollock (1912-1956), A. Gorky (1905-1948), F. Kline (1910-1962) are some of its leading members.

F

Faceta: Facet. Any of the flat surfaces cut upon a gem.

Facistol: Lectern. In a church, a reading desk from which some texts are chanted or read.

Facsímil: Facsimile. An exact copy or reproduction. (From Latin *fac simile*).

Fachada: Façade, facade. The front or main face of a building.
(From Latin *facies*).

Factura: Fracture, fattura. Manner of treatment, the way in which a work of art is performed. (Latin).

Faja: Fascia, fascia. A decorative molding* shaped like a flat broad band, as in an architrave*, cornice* etc.. (From Latin *fascia*).

Fajada: see **columna***.

Fajón: see **arco***.

Faldistorio: Faldstool. A wooden, ivory or metal backless seat, originally folding, used

by bishops in certain liturgical ceremonies. (From Medieval Latin *faldistolium*).

Faldón de chimenea: Mantel. The frame around the opening of a fireplace and its ornamental facing.

Faldón de un tejado: see **vertiente***.

Falsificación: Forgery, fake. A fraudulent imitation of a work of art.

Falso techo: False ceiling, counter ceiling. A second ceiling beneath the level of the original one constructed to diminish the height of a room.
-see **cielo raso***.

Falleba: see **españoleta***.

Famille: Famille. A type of Chinese porcelain* characterized by its decoration in enamel* colors* with designs* on different backgrounds: on black **famille noire**, on green **famille verte**, on pink **famille rose**, and on yellow **famille jaune**. (French *family*).

Fantasia: Fancy painting. A painting* that eludes the established cannons.

Fasces: Fasces. In ancient Rome, a bundle of rods around an ax, a symbol of the consuls' power.

-The symbol of Fascism.

(From Latin plural of *fascis*).

Fastial: The uppermost stone of a concluded construction.

-see **hastial***.

Fastigio: A triangular pediment*.

Fauno: Faun. In Roman mythology, a deity of the woods, half-man, with a goat's ears and feet, horns, and tail. (From Latin *Faunus*).

Fauvismo: Fauvism. A group of French painters appeared in 1905, characterized by the use of bright, vibrant colors*, the bold and free compositions and their concern in expressing their own feelings and emotions rather than representing what they saw, the outer world. H. Matisse (1869-1954), M. de Vlaminck (1876-1958) and A. Derain (1880-1943), among others, together held an exhibition in 1905 at the Paris Salon D'Automne. The term was coined by the critic Louis Vauxcelles when he called their exhibition "une cage aux fauves", a cage of wild beasts.

Fayenza, cerámica: Faïence. A thin glazed earthenware obtained from a mixture of baked clay* and silica. Its name derives from

Faenza, Italy, where it was manufactured in the Renaissance*.

-also called **mayólica***.

(From French *faïence*).

Fayum, retratos: Faiyum, Fayum portraits. Funerary portraits found at El Faiyum, a province of Upper Egypt, dating from the 1st century to 7th century A.D. They were usually made in tempera* or encaustic* painting.

Fenestrado: Fenestrate, fenestrated. Having windows*. (From Latin *fenestra*).

Fenestraje: Fenestration. The arrangement of the windows* in a building. (From Latin *fenestra*).

Fénix: Phoenix, phenix. A legendary bird which was supposed to consume itself by fire and then rise again from its ashes to live another 500 or 600 year term.

-The symbol of immortality.

(From Greek *phoinix*).

Ferculum: A Roman large tray. (From Latin).

Festón: Festoon. An ornament resembling a garland. (From Latin *festus*).

Fête champêtre: Fête champêtre, fête galante. A genre* of painting that was very popular in the early part of the XVIIIth century, especially in France. Idyllic scenes in a Rococo atmosphere of great sensuality and frivolity, with aristocratic figures, actors, etc.

J. A. Watteau (1684-1721) was its most famous exponent. (French *country festival*).

Fête galante: see **fête champêtre***.

Fetich: Fetish, fetich. In certain cultures, an object that is believed to be the embodiment or the dwelling of a spirit. (From Latin *facticus*).

Fiale: Phiale. A Greek wide shallow bowl without handles. (From Greek *phiale*).

Fíbula: Fibule. A metal ornamental brooch, resembling a safety-pin, found in Europe since 1300 b. C. (From Latin).

Fictile: Fictile. Made of clay*. (From Latin *fictilis*).

Figulino: Figuline. Made of clay*. (From Latin *figulinus*).

Figura: Figure. The representation of the form of a person or an animal. (Latin).

Figuras negras: Black figures. A Greek technique for decorating ceramics* of the VIIth and VIth centuries b.C. that used black painting on a red ground. It was replaced around 530 b.C. by the red figures ceramics*.

Figuras rojas: Red figures. Ancient Greek ceramics* in which the figures* were painted in red while the background was in black; this style* developed in the VIth and Vth centuries b.C.

Figurativo, arte: Figurative art. Art that represents recognizable figures*, as opposed to abstract art*.

(From Latin *figura*).

Fijación: Fixation. In art, to render permanent a color* by means of a fixative* to prevent smudging.

(From Latin *fixus*).

Fijador: Fixative. A transparent solution, usually a resin, dissolved in alcohol and applied to pastel* painting or charcoal* drawing to fix them.

(From Latin *fixus*).

Filete: Fillet, listel. A flat narrow molding*, generally separating other larger moldings.

-A narrow strip between adjacent flutes* of a column*.

(From Latin *filum*).

Filigrana: Filigree, filagree, fillagree. An elaborate ornamental work of twisted gold* or silver* wire.

-A fine and delicate ornamental work.

(From Italian *filigrana*).

Fingido: Fictive. An architectonic element that looks real whereas it is actually painted or drawn.

Flabelo: Flabellum. An old fan.

-In the Greek and Roman Catholic churches, a large ceremonial fan. (From Latin *flabellum*).

Flabellum: see **flabelo***.

Flamígero, estilo: Flamboyant style. The last period of the French Gothic* architecture, characterized by the flamelike decorative work in windows* and tracery*, etc.
-also called **florido***.

Flan: Flan, planchet. A disc of metal ready to be made into a coin.
-also called **cospel**.

Flecha: Rise. The height of an arch* from the impost* level to the keystone*
-A spire* crowning a tower*.
-Flèche, spirelet. A very slender spire, particularly over the intersection of the nave* and the transept*.

Flor de lis: Fleur-de-lis, fleur-de-lys, flower-de-luce. A heraldic device, often used in artistic representations.

Florido: see **flamígero***.

Florón: Boss. An ornamental motif* placed at the intersection of ribs* or groins* on a vault* or a ceiling*, generally carved* like a flower, leaf, etc.

Folio vuelto: Verso. In a book, the left-hand page, i.e. page with even numbers.

Fondo: Background. The main surface in a painting* over which the other parts appear superimposed.
-The last plane of a painting.

Fontainebleau, escuela de: Fontainebleau School. A group of artists who worked in the court of king Francis I of Valois at Fontainebleau; they introduced in France the Mannerism. Rosso (1494-1540), F. Primaticcio (1504-1570) and J. Goujon (1510-1568) were three leading figures of said School.

Forja: Forge. The technique of shaping a metal by heating and hammering it.

Forma: Form. The group of lines and surfaces that shape the contour of a body. (Latin).

Formalete: A round arch*.

Formalismo: Formalism. In art, the prevalence of form* rather than content.

Formero: see **arco***.

Foro: Forum. In a city of ancient Rome, the main open public space, center of legal and political business, also used as a market.

Fotograbado: Photogravure. A procedure by means of which illustrations are obtained from metallic plates treated with acid and exposed to light.

Fotomontaje: Photomontage. The technique of producing a single composition from the fragments of different photographs.

Fraguado: Setting. In masonry*, hardening of lime*, plaster*, cement*, hydraulic lime, etc.

Fresco: Fresco. A painting performed on walls and ceilings with colors* dissolved in lime* water and spread on a layer of wet lime. To prevent colors from losing their intensity, another layer of lime is applied, the "arriciato", and subsequently a final layer, the "intonaco"; this method is called "buon fresco" being more durable and resistant than the "fresco secco", which is done on a layer of dried lime.

Fretes: Fret. Moldings* with repeated interlacing lines.

Friso: Frieze. In a classical entablature*, the part between the cornice* and the architrave*, usually decorated with sculpture*.
-A horizontal decorative band on a wall.

Frita: Frit, fritt. A partially fused material used for making glass* and glaze for ceramics*.

Fronda: Foliage. Leaflike decoration used in Gothic* architecture.

Frontal: Altar frontal. The front of an altar*, usually richly decorated.
-also called **antependio***.
-A decorative cloth for the front of an altar. (From Latin *frontale*).

Frontalidad: Frontality. A term coined by the Danish archeologist Julius Lange in his book "Die menschliche Gestalt in der bildenden Kunst", 1899, describing the use, especially in Egyptian and Greek art, of the frontal representation, i.e., the depiction of a figure*

with the head in profile and the body frontally, lacking of perspective*, both in painting* and sculpture*.

Frontis: see **frontispicio***.

Frontispicio: Frontispiece. Back of the first page of a book, facing the title page and generally containing the title and some illustration.

-The main façade* of a building.

-An ornamented pediment*.

(From Latin *frontispicium*).

Frontón: Pediment. A triangular crowning of a façade*, door, window*, portico*, etc. The enclosed area is called tympanum*.

-curvo: segmental pediment.

-desventrado: broken pediment.

-partido: open pediment.

Frontón partido: Broken pediment*. see **frontón***.

Frottage: Frottage. A technique consisting in rubbing a pencil on a piece of paper that lays on an uneven surface, such as wood, to reproduce its texture. It was used often by the surrealists. (French *rubbing*).

Funcionalismo: Functionalism. In art, architecture*, etc. the theory that claims that the use of an object should determine its form. The US architect L. H. Sullivan (1856-1924) stated at the end of the XIXth century that "form follows function".

Fundación: see **cimientos***.

Fundente: Melting. A matter used in ceramics*, enamel*, etc. to facilitate its fusion.

Funículo: Cable. A molding with a design resembling a twisted rope.

Fuste: Shaft. The part of a column* between capital* and base*.

Futurismo: Futurism. An art movement founded by the Italian poet F. Marinetti who

in 1909 published the Futurist Manifesto. In painting and sculpture, the futurists are characterized by their study of movement and speed -for instance trying to capture the dynamism of a speeding car -simultaneity, the use of forms broken by penetrating rays of light, changing geometric planes, vibrant colors* etc., attempting to endow their work with a dynamic motion. G. Balla (1871-1958), C. Carrá (1881-1966), U. Boccioni (1882-1916) and G. Severini (1883-1966) are its more outstanding exponents.

G

Gablete: Gablet. A crowning over arches* with two straight lines that form a sharp apex, characteristic of Gothic* façades*.

Galería: Gallery. An open corridor or a corridor with glass windows*.

-A long and narrow room with windows, glass windows or arches*.

-A covered balcony, often with columns* on the outside.

-In a church*, the upper story over the aisle*, open to the nave*.

-In a theater*, a platform or upper floor projecting over the central space.

-(US). In the South, a veranda*.

-Art gallery. A room or a building used to display works of art.

-A small metal or wooden ornament with small columns surrounding the top of a piece of furniture.

(From Medieval Latin *galeria*).

Gálibo: Perfect proportions of a column*.

Galilea: Galilee. In England and France, a porch* or chapel* at the west end of some

medieval churches* and cathedrals*, used by the penitents during the Middle Ages.

-In Spain, an atrium* with tombs, or a room, outside the church, used as a cemetery.

Galón: Galloon. A narrow band of silk, cord or embroidery, sometimes of gold* or silver* threads, used on clothes and furniture.

-Braid. A narrow strip to ornament fabrics.

Galvanoplastia: Galvanoplasty, galvanoplastics. A method to obtain metal copies of an object by means of electrolysis.

Gallón: Godroon, gadroon. A round molding*.

-A molding with convex flutes used in silverwork.

Gamada: see **cruz***.

Gánosis: A mixture of oil, wax* and coloring used in the Antiquity to polish the marble statues*.

Garganta: Neck. The narrowing portion of a column*.

Gárgola: Gargoyle. A waterspout projecting from a roof* used to throw water from the gutter away from the walls, usually of stone and carved so as to look like monsters, beasts and with grotesque human or animal figures, especially in a classical* or Gothic* building.

Gaveta: A drawer of a bureau or secretary.

Geminada: Coupled column. With two shafts* or a linked pair of columns*.

Geminados: Geminate, geminated. Combined pair wise, such as columns*, windows*, openings*, etc. (From Latin *geminare*).

Género: Genre. A term that describes a type of painting according to its content, e.g. still-life*, history painting*, landscape*, etc.

Género, pintura de: Genre painting. A class of painting that depicts domestic scenes of everyday life.

Geométrico, arte: Geometric art. Art characterized by the use of geometric forms. -Greek art during the Xth and VIIIth centuries b.C.

Georgiano, estilo: Georgian style. A style* prevalent in England during the reigns of kings George I-II-III and IV, (1714-1830), where Palladio's* artistic concepts did predominate.

Gesso: Gesso. A ground of gypsum* and seize* used for painting. (From Latin *gypsum*).

Gestatoria, silla: Gestatorial chair. A ceremonial portable chair to carry the pope. -**sella***.

Gestualismo: Gestural painting. A generic term that indicates the gesture with which the artist performs the action of painting, that expresses on the canvas both his personality and his emotions at that very moment.

Ghat: Ghat. In India, stairs leading to a river bank. (Hindi).

Gigante, orden: see **orden***.

Gigantomaquia: In the Greek mythology, the fight of the Giants against the Olympian gods.

Gimnasio: Gymnasium. In ancient Greece, a place for physical exercise and political and intellectual debates. (From Greek *gymnasion*).

Gineceo: Gynaeceum, gynaecium. In a Greek house, the area reserved for the women. (From Greek *gynaikion*).

Girola: see **deambulatorio***.

Girola, capilla de: Radial chapel. A chapel located at the ambulatory* of a church.

Gladiador: Gladiator. In ancient Rome, a man who was fighting in the arenas for popular entertainment. (From Latin *gladius*).

Glasgow, escuela de: Glasgow School. A group of Scottish painters who worked in the city of Glasgow during the late XIXth century; they shunned academic conventions, being influenced in some aspects from both French Impressionism* and plein air painting* of the Barbizon School. Some members of the group were Sir J. Lavery (1856-1941), G. Henry (1858-1943), E. A. Hornel (1864-1933) and Sir J. Guthrie (1859-1930).

Glaucó: Glaucous. A bluish-green or sea green color*. (From Greek *glaukos*).

Glifo: Glyph. An ornamental vertical groove. (From Greek *glyphe*).

Glíptica: Glyptics. The art of engraving* precious and hard stones. (From Greek *glyptikos*).

Gloria: see **nimbo***, **aureola***.

Gnomon: Gnomon. The triangular piece that projects the shadow on a sundial. (From Greek).

Gobelinos: Gobelins, Gobelin tapestry. The Parisian tapestry factory of the Gobelin family who began this industry in 1440, undergoing its best period under Louis XIV when it became royal factory.

-A generic term for tapestry.

Gofrado: Goffered, gauffered. A book decorated with tooled motifs* made by means of hot irons. (From French *gaufre*).

Gola: Ogee molding. A molding* in the form of an S.

-see **cima***.

-Ruff. A round pleated and starched collar used by men and women during the XVIth and XVIIth centuries.

Goma arábica: Gum arabic. The dried amber gum obtained from various acacia trees, used in the manufacture of ink, agglutinants, etc.

Gonfalón: Gonfalon. A banner used in ecclesiastical processions.

-An ensign, a banderole, a war banner.

Gorgona: Gorgon. In Greek mythology, a monstrous woman having serpents for hair, being so frightful that she would turn the bystander to a stone. (From Greek *Gorgo*).

Gorgoneion: Gorgoneion. A representation of a Medusa mask or Gorgon's head. (From Greek *gorgoneios*).

Gorguera: Gorgerin. A molding* between the shaft* and the capital* of a column*.

-**collarino***.

Gota: Gutta. A small conical droplike ornament, under the mutules* and the regulae* of an entablature*. (From Latin *gutta*).

Gothic Revival: see **Neogótico***.

Gótico: Gothic. A style* that prevailed in Europe from the XIIth to the XVth centuries,

i.e. from the end of the Romanesque style* until the Renaissance*. Originally it was a pejorative term, referring to the Goths and their "primitive and barbarous art". In architecture, some of its main characteristics were a greater height in interior spaces, disappearance of thick walls, slender piers*, pointed arches*, rib vaulting*, flying buttresses*, tracery on windows*; the stained glass* replaced the mural paintings, the church façades showed numerous sculpted figures, etc. In continental Europe the main periods were: **Early Gothic**, 1140-1200, with the St. Dennis Abbey in France; its apogee in Spain took place between 1200 and 1250 with the Burgos, Toledo and Leon cathedrals while in France it was represented by the Paris, Reims, Bourges and Chartres cathedrals. The **Radiating Gothic** of the XIVth century that takes its name from the chapels that radiate from the apse*; the huge rose windows* of the Cathedral in Cologne, Germany, are a good example of this period. The **Flamboyant style*** or Late Gothic constitutes the final phase. In England it may be divided into **Early English***, the **Decorated*** phase and the **Perpendicular style***.

Gótico, internacional: International Gothic. A style spread throughout Europe, but mainly in Italy, France, Netherlands and Spain at the end of the XIVth century and the beginning of the XVth century. This style is characterized by its decorative details and refined lines, elongated figures and rich colors*.

Gozne: see **alguaza***.

Grabado: Engraving The process of inscribing, etching or carving, figures*, designs*, etc. into a metal, wood or another hard surface.

-The print made from such a surface.

-aguatinta: aquatint.

-grabado al agua fuerte: etching.

-grabado en cobre: copperplate engraving.

-grabado en hueco: intaglio.

-grabado en madera: wood engraving.

-grabado en negro, al humo, mezzatinta: mezzotint.

-grabado a punta seca: dry point engraving.

-grabado punteado: crayon engraving.

-grabado en relieve: relief engraving.

-grabado en talla dulce: copperplate engraving.

-xilografía: xylography.

Grabado de trazo: Line engraving. The process of hand-engraving with a burin on a metal.

Grabado en cobre: see **grabado***.

Grada: Gradin, gradine. A raised step or platform back of an altar*.

-One of a series of seats or steps arranged on a slope, e.g. in an amphitheater*.

-Bleacher. An outdoor uncovered seat for spectators.

(From Latin *gradus*).

Gráfico: Graphic, graphical. Related to writing.

-Performed by means of signs or figures*.

-Written or engraved by means of letters or inscriptions.

-Very expressively or vividly portrayed.
(From Greek *graphikos*).

Grafilado: Reeding. An ornamentation made of semicylindrical moldings*.

Grafito: Graphite. A soft, black variety of almost pure carbon used in the making of drawing pencils.

(From Greek *graphein*).

Grafitos: Graffiti. Drawings*, mottos* or messages, sometimes obscene, drawn on walls of public places.

(From Greek *graphein*).

Granulado: Granulation. A decoration used in jewellery consisting of welded tiny grains or small balls of gold* or silver*.

Grapa: Cramp. In architecture*, a metal piece used to join two members.

Greca: Greek fret. An ornament consisting of a strip with a repeated decorative key pattern.

Gregüescos: Wide trousers used in Spain during the XVIth and XVIIth centuries.

Gremial: Gremial. A silken cloth laid on the lap of a bishop when seated during the Eucharist. (From Latin *gremium*).

Gres: Stoneware. A very hard opaque pottery, a mixture of clay* and sand, fired at a high temperature.

Griega: see **cruz***.

Griegos, vasos: Greek vases. Ceramic vessels* of diverse shape from ancient Greece.

Grifo: Griffin, griffon, gryphon. In Greek mythology, a winged being with the head of an eagle and the body of a lion. (From Greek *gryps*).

Grisalla: Grisaille. A painting in monochrome grayish shades, imitating bas-relief*.

(From French *grisaille*).

Grumo: see **remate***.

Grutesco: Grottesque. A type of ornamentation, characteristic of the Renaissance*, with motifs* consisting of mixed and distorted human, animal and plant forms. This term comes from the Italian *grotta*, cave, since ancient Roman decorations were discovered in subterranean ruins during the Renaissance.

Grylli: In classical art, motifs* with caricature monsters. (Greek).

Guadamecí: Embossed leather or decorated with reliefs* and drawings*.

Also spelled **guadamací**, **guadamacil**.

Guarda cabios: Fascia. A flat board fixed at the ends of the common rafters* used for fastening the gutters* of the eaves*.

Guardainfante: Farthingale. A hoop used under skirts in the XVIth and XVIIth centuries.

Guardamalleta: Valance. A short drapery hanging across the top of a window*.

Guardapolvo: A projecting small roof constructed over a window* or a door to protect them from the rain.

Guardilla: see **buhardilla***.

Guarnición: Garniture. An ornament used to embellish something.

Guilloqueado: Guilloche. An ornament consisting of an intertwined band plait. (From French *guillochis*).

Guillotina, ventana: see **ventana***.

Guirnalda: Garland. In painting* and sculpture*, an ornamental motif* consisting of flowers, leaves, etc. united by ribbons hanging at the ends.

-see **festón***.

Guttus: Gutta. A small vessel* shaped like a teardrop used in ancient Rome to pour liquids drop by drop. (Latin).

H

Haggadá: Haggadah, Hagadah, Haggada, Haggodoh. An illuminated* book containing the ritual followed during the Passover supper, the "Seder". The main part read is the story of the Exodus. (From Hebrew *bagged*).

Hagiografía: Hagiography. A study of the saints' lives.

-Biography of the saints.

(From Greek *bagios*).

Hagioscopio: Squint. An oblique small opening* in a wall or a pier* of a church, allowing to see the main altar* from an aisle*, transept*, side chapel*, etc.

Halo: see *nimbo**.

Hallenkirche: Hallenkirche. A church with the nave* and aisles* of equal height. (German *hall church*).

Hallstático: Hallstattian. Pertaining to the first of the two main Iron Age divisions in Europe. (From *Hallstatt*, Austria, where remains were found).

Han: see *caravasar*, *caravanserai**.

Hanchement: Hanchement. The posture of some Gothic* sculptures of the Virgin with the Child who is resting in one of Her arms. (French).

Happening: Happening. An event consisting of a planned artistic improvisation in which the audience participates taking part of the theatrical activity; it was typical in the 60's and 70's.

Haram: Haram. The sacred place of a Mosque* devoted to pray. (Arabic).

Hard-edge: Hard-edge. A term that describes a style of painting that uses flat colors* and clearly delineated motifs.

Hastial: Gable. The triangular upper part in the wall of a building shaped by the two slopes* of the roof*.

-hastial curvilíneo: shaped gable.

-hastial escalonado: stepped gable.

-también llamado **piñón***.

Hathórico: Hathoric. Related to Hathor, the Egyptian goddess of love and of creation, represented as having a cow's head; it is generally reproduced in columns* with sculptures on the capitals* with Hathor's head.

Helenístico: Hellenistic, Hellenistical. Characteristic of the last period of the Greek art, beginning with the death of Alexander the Great (323 b.C.) and ending about 300 years later.

Hélice: Helix. A small volute*, a fragment of a spiral motif*, found in the capitals*. (From Greek *helix*).

Helicoidal: Helicoid, helicoidal. Shaped like a spiral.

-bóveda helicoidal: helicoidal vault. The vault* covering a spiral staircase*, also called **de San Gil**.

Hemiciclo: Hemicycle. A semicircle.
-A semicircular structure, room, arena, tiers, etc.

Hepplewhite, estilo: Hepplewhite style. A neoclassical* style named after the English furniture maker and designer George Hepplewhite, died in 1786, who had developed an elegant style, especially characterized by oval chairbacks, and slender woodwork mainly in mahogany.

Heráldica: Heraldry. Art and science that deals with blazons*.

Hermes: Herma, herm. In ancient Greece, a stone bust, usually with the head of Hermes, placed on top of a pillar*, broader at its base, used to mark boundaries of estates, crossroads, streets, etc.
-**termes***.
(From Greek).

Hermética: Herm column. A column* with its capital* shaped like a human head. (From Greek *Hermes*).

Heroico: Heroic. In sculpture*, larger than life-size and smaller than colossal*.

Herradura: see **arco***.

Herreriano, estilo: The characteristic style in Spain during the reign of king Philip II, created by the architect Juan de Herrera, (1530-1597), a notable mathematician and inventor of war engines, whose most important work was the Monastery of El Escorial, built in a severe and magnificent style.

Hexástilo: Hexastyle. A building or a temple* with six columns* in the front. (From Greek *hexastylós*).

Hibernaculum: Hibernaculum. In a Roman house, the part facing south to palliate the winter chillness. (Latin)

Hidra: Hydra. In Greek mythology, a nine-headed monster, which duplicated each cut off head.

Hierática, escritura: Hieratic writing. A cursive form of the Egyptian writing, which comes from the hieroglyphs*, employed for official documents, rituals, etc. (From Greek *hieratikos*).

Hierro: Iron. A malleable, ductile and magnetic metallic element, used for structural and engineering purposes.
-hierro colado: cast iron.
-hierro dulce: soft iron.
-hierro en lingotes: pig iron.
-hierro forjado: wrought iron.
-hierro fundido: cast iron.
-hierro viejo o chatarra: scrap iron.

Hierro, edad del: Iron Age. An epoch of the prehistory, following the Bronze Age, characterized by the use of iron tools and weapons, which began in the Middle East about 1200 b.C.

Hilada: Course. A continuous horizontal series of bricks* or ashlar*.

Hilada volada: String-course. A decorative course that projects from the wall.

Himati3n: Himation. In ancient Greece, a large oblong piece of cloth worn as a mantle by men and women. (From Greek).

Hiperrealismo: Hyper Realism, Super Realism. An artistic movement that arose in the US at the end of the 60's, based on a literal, meticulous and deliberately cold imitation of reality, with the purpose to objectively reconstruct different aspects of the contemporaneous way of life.

Hipetro: Hypethral, hypaethral. In a classical temple, the roofless central area or naos*.
-A building without a roof*.
(From Greek *hypaitbros*).

Hipocausto: Hypocaust. In ancient Rome, a hollow space in a building thru which hot air was circulating under the floor and thru double walls for heating purposes. (From Greek *hypokauston*).

Hip3dromo: Hippodrome. In ancient Greece and Rome, an open-air horse and chariot races track. (From Latin *hippo-dromos*).

Hipogeo: Hypogeum. An underground structure, crypt* or part of a building.
-A sepulchre under the surface of the earth.
(From Greek *hypogeios*).

Hipogrifo: Hippogriff, hippogryph. In Greek mythology, a monster with wings, head and claws of an eagle and the body of a horse. (From Greek).

Hip3stilo: Hypostyle. With a roof* or a ceiling* supported on numerous columns*.
-In Egyptian architecture, a large hall with huge columns*.
(From Greek).

Hispanomusulm3n, arte: Hispanic-Moslem art. Art of Spain with Moorish influence.

Historiadas, iniciales: Historiated initials. In manuscript* illumination*, initial letters decorated with diverse vegetal or animal motifs*.
(From Latin *historia*).

Historiado: Storied. Ornamented with narrative scenes.
-Historiated. Ornamented with motifs* of flowers or animals.
-Overornate, over-adorned.
(From Latin *historia*).

Hoja: Leaf. Each one of the parts that can be opened or closed in a door, window*, etc.
-de doble batiente: double leaf.
-sencilla: single leaf.

Holbein, alfombras de: Holbein rugs. Turkish rugs named after the German painter Hans Holbein since they appear in some of his paintings; these XVIth and XVIIth century rugs have a red ground with yellow and blue motifs* and a border with Kuffic* letters.

Holkeion: Holkeion. A Greek vase* similar to the krater*. (From Greek).

Hom: Hom, homa. A sacred tree of the ancient Persians that often appears in their iconography. (From Persian *baoma*).

Homenaje: see **torre***.

Hoplita: Hoplite. In ancient Greece, a heavily armed infantry soldier. (From Greek *hoplites*).

Hoplon: Hoplon. In ancient Greece, a large shield. (Greek).

Hormigón: Concrete. A type of building material composed of a combination of sand, cement*, stone and water.

–**armado:** reinforced concrete.

–**común:** plain concrete.

–**moldeado:** cast concrete.

–**pretensado:** pre-stressed, pretensioned concrete.

–**refractario:** refractory concrete.

–**vibrado:** vibrated concrete.

Hornacina: Niche. A recess in a wall for a statue or the like.

–**nicho***.

Hortus Conclusus: Hortus Conclusus. An artistic representation of the Virgin Mary and the Child in a garden. (Latin).

Hudson River School: Hudson River School. A group of US landscape* painters of the mid XIXth century, whose main subject-matters were the splendid sceneries of the Hudson River valley and the Catskill Mountains in New York State. The group included A. B. Durand (1796-1886), T. Cole (1801-1848), and F.E. Church (1826-1900) among others.

Hueco: see **vano***.

Hueco relieve: Sunk relief*. see **relief***.

Huella: Tread. The horizontal flat part or top surface of a step in stairs.

Humeral: Humeral veil. A liturgical cloth worn round the shoulders by the officiating priest at High Mass, processions and benediction of the Sacrament.

Humilladero: Calvary. A cross* on a pedestal* located closed to a road, in a crossroad or at the entrance of a village.

Húreo: see **ureus***.

Husillo: Newel. see **alma***.

Hydria: Hydria. In ancient Greece and Rome, a large water jar with three handles. (From Greek *hudria*).

I

Icono: Icon. In the Greek and Russian churches*, a religious image*, usually painted in oil on a wooden panel*.

(From Greek *eikon*).

Iconoclasta, arte: Iconoclast art. An art without religious images*, especially during the VIIIth century in the Byzantine Church. (From Greek *eikonoklastes*).

Iconografía: Iconography. The study and interpretation of paintings*, sculptures*, portraits, etc. and their symbolic meanings; e.g. in the Christian art, the fish signifying Christ. (From Greek *eikonografía*).

Iconostasis: Iconostasis. In the Eastern Church, a screen with statuettes* and icons* which separates the bema or presbytery* from the nave*. (From Greek *eikonostasis*).

Idealismo: Idealism. The tendency of the artists to attain perfection by increasing and unifying in one single form, all the best qualities that exist in nature by themselves in different individual forms.

Ideografía: Ideography. The graphic representation of concepts by symbolic* characters; e.g. the Chinese writing.

Iglesia: Church. A building for Christian worship.

Ikebana: Ikebana. In Japan, a decorative art of flower arrangements.

Iluminar: To illuminate. To decorate with colors*, gold, silver, etc., especially Medieval books or manuscripts*.

Ilusionismo: Illusionism. In art or decoration, the use of some techniques, e.g. the perspective*, foreshortening*, etc., in order to convince the spectators that what they are seeing is real.

Ilustración: Illustration. Pictorial matter, such as a print, a picture or an engraving*, used to explain or to decorate a text. (From Latin *illustratio*).

Imagen: Religious image. A statue*, or a painting* of a heavenly being. (From Latin *imago*).

Imaginería: Religious imagery. The art of carving* or painting* religious images*.

Imago: Imago. In Rome, the representation of an ancestor's effigy*, usually made of wax* or precious metals. (Latin).

Imago pietatis: Imago pietatis. Representation of a dead Christ, standing on the tomb. (Latin).

Imán: Imam. A Muslim who leads the prayer in a Mosque. (Arabic).

Imari: Imari. Japanese porcelain, richly decorated with enamel and gold, being made at Arita, Japan, since the XVIIth century.

Imbricar: To imbricate. To arrange tiles*, shingles or slates so as to overlap, as the scales of a fish. (From Latin *imbricare*).

Impasto: Impasto. The technique of applying a thick layer of paint to the surface of a canvas* to provide relief* or strength. (From Italian).

Imperio, estilo: Empire style. The neo-classical style of architecture, furniture and decoration that was popular at the time of the French Empire, 1804-1815, during the reign of Napoleon I.

Impluvium: Impluvium. In a building of old Rome, a rectangular pond in the atrium*, to receive the rain that would fall through the compluvium*. (Latin).

Imposta: Impost. A projecting course of ashlar* that supports an arch* or a vault*. (From Latin *impositus*).

Impresa: Impresa. An emblem or device, usually a motto, used in Italy during the Renaissance* by prominent people. (Italian).

Impresión: Impression. A stamp or mark made by pressure. (From Latin *impressio*).

Impresionismo: Impressionism. An art movement originated in France at the end of the XIXth century. The Impressionists sought to depict, through the vividness and proximity of nature plus the natural light of the open air, the impressions made by the subjects* on the artist. They would freely use odd colors* and a lighter palette*. The name of this movement derives from a painting by Monet entitled *Impression: Soleil levant* (1872). Some leading members of this group were C. Pissarro (1830-1903), E. Degas (1834-1917), P. Cézanne (1839-1906), A. Sisley (1839-1899), C. Monet (1840-1926) and P. Renoir (1841-1919).

Imprimación: Imprimatura. The first coat applied on a canvas* or panel prior to start painting, in order to make it look brighter and less absorbent. (Italian).

In antis: In antis. A classical temple* with antae*, usually two, in the façade* in lieu of columns*.

-A recessed portico* in the façade of a building.

Incensario: Censer, thurible. A mostly metal vessel for burning incense, that is swayed at religious ceremonies.

Inciso: Incised. Decorated with cuts or notches. (From Latin *incidere*).

Incrustar: Inlay. To decorate, a piece of furniture, a surface, etc., by inserting small pieces of wood, ivory, marble, metal, etc. into the surface of an object creating a design*.

-see **embutir***.

Incunable: Incunabula. Any book printed before the XVIth (sing. **incunabulum**). (From Latin).

Industrial, diseño: see **diseño industrial***.

Informalismo: see **Art Informel***.

Ínfula: Infula. A woollen band worn on the forehead by the ancient Romans. (From Latin).

Ínfulas: Infulae. The two ribbons hanging from the back of the mitre of a bishop, cardinal, pope, etc. (From Latin).

Inro: Inro. A set of small lacquered boxes worn in the belt of a Japanese costume which has no pockets. (Japanese).

Intarsia: Intarsia. A type of marquetry*, inlaid wood or ivory mosaics*, used in the Italian Renaissance*, especially on wooden wall panels and choir-stalls*.

Intercolumnio: Intercolumniation. The space between two adjacent columns*. (From Latin *intercolumnium*).

Internacional, gótico: see **gótico internacional***.

Intonaco: Intonaco. The last coat of wet lime* on which a fresco* is painted. (Italian).

Intradós: Intrados. The inner surface of an arch* or a vault*. (From Latin).

Invernadero (de naranjos): Orangery. A greenhouse in which orange trees were cultivated; nowadays, ornamental trees are kept there during wintertime.

Isocefalia: Isocephaly. An artistic arrangement that aligns the heads of the figures to the same height.

Isométrica, proyección: Isometrical projection. The projection* of a drawing in three dimensions.

Istoriato: Istoriatto. Italian ceramics of the end of the XVth century and XVI century decorated over its whole surface with historical, mythological and biblical scenes. (Italian).

Iwán: Iwan. In the Islamic and Persian architecture*, a large vaulted hall.

J

Jabalcón: Brace. In a roof framing*, a timber joined in a vertical one, propping up another horizontal or sloped.

Jácena: Girder. A main beam*.

Jacobino, estilo: Jacobean Style. Style of building and decoration predominating in England during the reign of James I (1603-1625). Some of its main features were the H or I shaped plans*, long galleries, richly decorated ceilings* in plasterwork* and wood-carving.

Jade: Jade. A hard semiprecious greenish or white stone used for making ornaments and jewellery. (From Spanish *piedra de ijada*).

Jalbergar: see **enjalbergar***.

Jamba: Jamb. The vertical side of a window* or doorway. (From Late Latin *gamba*).

Japonaiserie: Japonaiserie. European imitations of Japanese art. (French).

Japonisme: Japonisme. The influence on European art of Japanese art. (French).

Jeroglífico: Hieroglyph, hieroglyphics. A type of writing used especially in the Ancient Egypt, with pictures or symbols* representing objects, concepts or sounds. (From Greek *hieroglyphikos*).

Jerusalén, cruz de: see **cruz***.

Jaspe: Jasper. An opaque, hard quartz, generally red, yellow, green or brown, used in jewellery and decoration. (From Greek *iaspis*).

Jaspeado: Jaspé. Veined on the surface imitating jasper*. (From French *jasper*).

Jesúitico, estilo: Jesuitic style. A rich and overelaborate style* within the Baroque religious architecture* of the Spanish Empire. (From New Latin *Jesuita*).

Jinete Azul: see **Blaue Reiter***, **Der**.

Jónico: see **órdenes clásicos***.

Jubón: Doublet. A close-fitting outer garment from shoulders to waist.

Jugendstil

Jugendstil: Jugendstil. The German name for Art Nouveau*.

Junquillo: Beading. A small projecting convex molding*.

K

Kachina: Kachina. A sculptural representation of the supernatural beings believed by the North American Hopi Indians to be their ancestors. (From Hopi *qacina*).

Kakemono: Kakemono. A Japanese picture on paper or silk, usually long and narrow attached to a roller, used as a wall hanging. (Japanese).

Kakiemon: Kakiemon. A Japanese porcelain* decorated with more than a coat of enamel* and usually with gold; this technique was imported from China by the porcelain-maker Sakaida Kakiemon (1596-1666). The Kakiemon porcelain was often imitated by the main European factories. (Japanese).

Kálathos: see **Cálatos***.

Kalighat, pintura: Kalighat painting. An Indian school* of painting, named after the temple of the goddess Kali, built in 1809 at Kalighat, near Calcutta.

Kalpis: see **calpis***, **hydria***.

Kántharos: see **cantharos***.

Karamani: see **Kilim***.

Katholicón: Katholikon. The main church* in a Byzantine monastery*.

Khan: see **Caravanserai***.

Kilim: Kilim. Middle-Eastern pileless woven rug, with the same intricate design* on both sides. (Turkish, Persian).

Kiosko: Kiosk. A small open-sided decorated pavilion*. (From Turkish *kiushk*).

Kirigami: Kirigami. A Japanese art consisting in cutting and folding paper into decorative shapes. (Japanese).

Kirigane: Kirigane. Decoration with small pieces of gold foil, e.g. a piece of paper, a lacquered surface. (Japanese).

Kitsch: Kitsch. Vulgar or pretentious art with popular or sentimental appeal and little esthetic merit. (German).

Kondo: Kondo. The main building of a Japanese Buddhist monastery*. (Japanese).

Koré: Kore. In the Greek archaic* art, a sculpture* of a standing young girl.

-see **kouros***.

(Greek).

Kotyle: see **Cotile***.

Kouros: Kouros. In the Greek archaic* art, a sculpture* of a standing, nude young man.

-see **koré***. (Greek).

Kous: Kous. A Greek vase* for libations, used in Bacchus' honor. (Greek).

Kutani: Kutani. Japanese porcelain* made at Kutani in the XVIIth and XVIIIth centuries.

-By extension, Japanese ceramics in Kutani style.

Kyathos: see **Cyathos***.

Kylix: Kylix. An Ancient Greek shallow, circular, drinking cup, with two small handles at the sides, and a slender small foot. (Greek).

L

La Tène: La Tène. Name of a Celtic culture belonging to the Iron Age, ranging from around the 5th to the 1st centuries B.C. It is named after *La Tène*, Switzerland, where remains of this culture were discovered.

Lábaro: Labarum. The military standard bearing the cross* and the monogram* of Christ used by Constantine the Great. (From Greek *labaron*).

Laberinto: Labyrinth. A complex system of passages, tunnels or paths, etc; the name derives from the maze built in Crete for King Minos by Daedalus to confine the Minotaur. (From Greek *labyrinthos*).

Labores de los Meses: Labors of the Months. A series of scenes depicting the main labor carried out each month of the year, generally with its corresponding sign of the Zodiac, that can be found in the Book of Hours* as well as in the medieval sculpture* and stained glass.

Labrar: To carve (wood), to cut, to carve (stone), to work (metals). To work an object artistically.

Lac burgauté: Lac burgauté. Black lacquer with a mother-of-pearl inlay*. (French).

Laca: Lacquer. A hard, very glossy, waterproof varnish*, originated in the Far East, obtained from the *Rhus verniciflua* tree. Since it is usually applied in several layers, it becomes hard enough to be carved*.

Lacre: Sealing wax. A hard usually red material, mixture of shellac and resin* with turpentine that melts when heated; it is used for sealing documents, parcels, bottles, etc.

Lacrimatorio: Tear-bottle. A small glass bottle, with a narrow, long neck, found in ancient tombs, utilized to contain perfumes and oils; but supposed to have contained the tears of grievers or of mourners.

-see Ungüentario*.

(From Latin *lacrimatorius*).

Lacuna: see *cavea**.

Lacunar: Lacunar. A ceiling*, soffit* or vault* with coffered* panels.

-The panels of a coffered ceiling.

Lacunario: see **lacunar***.

Ladrillo: Brick. Rectangular blocks of a soft material such as clay or dried mud and hardened in the sun or fired in a kiln at high temperatures, used for building, paving, etc. (Old French *brique*).

Lady Chapel: Lady Chapel. In Great Britain, a chapel* within a church* or cathedral*, generally located at the east end, dedicated to the Virgin Mary.

Lagunar: see **lacunar***.

Lambrequín: Lambrequin. A pendant ornament at the edge of the eaves* or a cornice*.

-A draped strip of fabric hanging from a shelf, the upper part of a window*, etc.

(From Dutch *lamperkin*).

Lámina: Sheet (of metal).

-Engraving*.

-Print*.

Lanceolado: Lanceolate. Shaped like the blade of a lance.

Lanceta: see **arco alancetado***.

Lanx: Lanx. A Roman large, flat plate, generally round but also oblong or rectangular. (Latin).

Lapidario: Lapidarian. Engraved in a stone or a gemstone.

-Lapidary. One who cuts, polishes, or deals in gemstones.

(From Latin *lapidarius*).

Lapislázuli: Lapis lazuli. An opaque, deep blue stone, used in jewellery and decoration. (Latin).

Lápiz: Pencil. A drawing or writing thin, long, cylindrical instrument, consisting of a rod of graphite or colored chalk, encased either in wood or metal.

-A finely pointed paint brush*.

-A pencil drawing*.

Lárnax: Larnax. A sarcophagus or a coffin made of terracotta. (Greek).

Lasca: A fragment or a chip detached from a silex.

Latina, cruz: see **cruz***.

Latón: Latten. Thin metal sheets.

-Brass. Alloy* of copper and zinc*.

Latticino: Latticino. A technique from Murano, Venezia, consisting in decorate clear glass with embedded white opaque glass threads. (Italian).

Laurel: Laurel. A wreath or crown* of the leaves of this tree, worn in the head indicating victory, honor or high merit. (From Latin *laurus*).

Lavar: To wash. To apply a thin or watery layer of color* or India ink*.

Lavatorio: Lavatory. In a monastery, a large receptacle where the corpses of the dead monks are washed.

-In a sacristy*, a basin where the priest washes his hands before vesting for the Mass. (From Latin *lavatorium*).

Lebes: Lebes. A Greek caldron. (Greek).

Lebes gámiko: Lebes gamikos. A lebes* with two handles, similar to the dinos*, used as a wedding gift. (From Greek).

Lebrillo: Earthenware bowl. A large vessel that widens on its bottom.

Leccionario: Lectionary. A book including the texts to be read at the divine services or the matins.

(From Latin *lectionarium*).

Lechada: Grout. A thin cement mortar* used to fill joints* between tiles*, bricks*, etc.

Lechada de cal: Limewash, milk of lime. A semi-liquid dough of lime*, used in white-washing*.

Lechuguilla: see *gorguera**.

Lecito: see *lecythos**.

Lecythos: Lekythos. A Greek vase*, with a narrow neck, a small mouth and a vertical handle, used to keep oil. (Greek).

Leiden, escuela de: Leyden School. A painting school, originated in the Dutch town

of Leiden during the XVIth and XVIIth centuries. The most notable exponents include Lucas van Leyden (1494-1533) and H. Rembrandt (1606-1669).

Lekané: Lekane, lekaneis. A Greek vase*, with two handles, foot and cover. (From Greek).

Lemnisco: Lemniscus. In the architectonic ornamentations, a ribbon rolled round the garlands. (From Greek *lemniskos*).

Lesena: see *banda lombarda**.

Levalloisiense: Levalloisian. A culture stage of the Lower Paleolithic* characterized by a method of sculpting tools so that one side of the core is flat while the other is bulky. It was first found near Levallois-Perret, France.

Ley: Fineness. The degree of purity of an alloy* or a metal.

-Sterling. The official standard of fineness of British coins.

Leyenda: Legend. An inscription, title or motto as on a coin*, a monument or a coat of arms*. (From Medieval Latin *legenda*).

Liberales, artes: see *artes liberales**.

Liberty: The Italian name for Art Nouveau*.

Libra: Libra. In Ancient Rome, a unit of weight tantamount to 327 grams. (Latin).

Libro de emblemas: Emblem book. A book with allegorical pictures that contained moral

lessons, typical of the XVIth and XVIIth centuries.

Libro de horas: Book of Hours. A book of prayers and texts of services corresponding to the liturgical hours, generally richly illuminated* and with miniatures*.

Libro de los muertos: Book of the Dead. A collection of prayers, incantations, formulae, invocations, etc. found in the sarcophagi* of the Ancient Egyptians.

Libros litúrgicos: Liturgical Books. Books containing the texts of the Catholic liturgy: Martyrology, Missal, Breviary, Pontifical, Ritual and Bishop's Ceremonial.

Lienzo: Canvas. A piece of cloth, generally made of linen, cotton or hemp, on which a painting is done.

-A painting* on this material.

-Curtain wall: The part of a rampart* between two towers*.

Ligadura: Lierne. A secondary rib* of a rib vault*.

Lima: Hip. The external angle formed where two sloping sides of a roof* meet.

Limón: Stringer, stringpiece. A sloping timber used as a support of a staircase, at the side of the opening*.

-see **zanca***.

Línea de arranque: Springing line. The straight line that goes by the springers* of an arch* or a vault*.

Línea de imposta: see **imposta***.

Lineal: Linear. A style in painting*, that obtains its effects through lines rather than color* or light*. (From Latin *linearis*).

Linga: Linga, lingam. The phallic symbol of the Hindu god Shiva. (Sanskrit).

Lingam: see **linga***.

Lingote: Ingot. A piece of cast metal.

Linóleo, grabado en: Linoleum engraving. Engraving* technique, in which a thick lino plate is used in lieu of wood.

Linterna: Lantern. A small turret*, polygonal or circular in plan*, on top of a roof* or dome* with openings* or windows* to admit light or air. (From Latin *lanterna*).

Linternón: Ridge turret. A small lantern*, usually placed on top of a tower*, a pinnacle*, etc.

Lis: see **flor-de-lis***.

Listel: see **filete***.

Listón: Batten. A long and narrow piece of wood.

Listón salvaparedes: Chair rail. A wooden molding* set on the walls of a room as a protection against the backs of the chairs.

Lithóstroton: Lithostroton. Decoration made with stone or mosaics*.

Lítico: Lithic. Of or relating to stone. (From Greek *lithikos*).

Litografía: Lithography. The art of reproducing drawings*, images or writings previously engraved* on stone.

Litotipia: see *litografía**.

Liván: see *iwán**.

Lizo: Heddle. Each one of the wires of the warp* of a loom.

Llaga: Mortar joint. A joint between two bricks* of a same course*.

Llaguear: Pointing. In brickwork, masonry, etc. the act of finishing joints with mortar*.

Lóbulo: Lobe, foil. Edge in the shape of a wave. (From Greek *lobos*).

Loculi: Loculi. Small cavities or chambers in a wall where the corpses were deposited.

-see **catácumba***.
(From Latin *locus*).

Logia: Loggia. A covered gallery* on the side of a building, with a colonnade* and open to the air at least in one of its sides. (From French *loge*).

Lombarda: see **banda lombarda***.

Lonja: Market, exchange. A public building for buying, trading or exchanging.

-A small square with porches*.

Lorena, cruz de: see **cross***.

Loriga: Lorica. An ancient Roman cuirass.

-A coat of mail*

Losange: Lozenge. In heraldry, a diamond-shaped coat of arms.

-A rhombus with two acute and two obtuse angles.

(French).

Loto: Lotus. A water plant with large floating leaves, regarded as sacred in Ancient Egypt, often used in carving and decorative art.

(From Greek *lotos*).

Lotto, alfombra: Lotto rug. A Turkish carpet of the XVth-XVIIth centuries, named after the Venetian painter Lorenzo Lotto (1480-1556) because this type of carpets used to appear in his paintings. They have a red ground with blue and yellow palmettes, and a border with kufic* letters.

Loza: Earthenware. Baked clay*, of which dishes, cups, vessels*, etc. are made.

Lucarna: Lucarne. A type of dormer* or garret window*. (French).

Lucerna: Lucerna. An old oil lamp. (Latin).

Lucernario: see **linterna***.

Luis XIV, estilo: Louis XIV style. The baroque*, overelaborated* style in vogue under Louis XIV (1638-1715), king of France (1643-1715), called *the Sun King*. Versailles is the best known example of this style.

Luis XV, estilo: Louis XV style. An elegant, asymmetric style* in vogue under Louis XV (1710-1774), king of France (1715-1774). The French version of the rococo*.

Luis XVI, estilo: Louis XVI style. A neo-classical style* with traces of the baroque*, in vogue under Louis XVI (1754-1793), king of France (1774-1792), dethroned by the Revolution and guillotined.

Luis Felipe, estilo: Louis Philippe style. A group of decorative styles*, such as a continuation of the Empire style*, Neo-Gothic and Neo-Rococo, in vogue under Louis-Phillipe (1773-1850), king of France (1830-1848); he was known as *the Citizen King*.

Lumbrera: see **lucarna***.

Luminismo: Luminism. Technique granting a great importance to light* and its effects in a painting*.

Luminosidad: Luminosity. It is said of a painting* that shows an adequate representation of light*, illumination* and lighting effects.

Luneto: Lunette. A circular or oval opening* that allows entrance of light* in a dome*.

-An arched opening* formed by the intersection of a large vault* with a smaller one. (From Latin *luna*).

Lutróforo: Loutrophoros. A Greek tall vessel*, with a long neck and two curved lengthened handles, used as a funerary or wedding vase*. (Greek).

Luz: Light. The opening* between the vertical posts of a window*

-Span. The space or distance between the supports of an arch*, roof*, bridge, etc.

-In a painting*, luminosity*.

M

Macellum: Macellum. A Roman market. (Latin).

Macizar: To fill up. To fill in an opening* with a compact material.

Macramé: Macramé. An ornamental knotted work, similar to that of the traditional Turkish towels. (From Turkish *maqramab*).

Macsura: Macsura. In a mosque*, a raised place near the mihrab* where the Caliph, the Imam and other dignitaries use to pray. (Arabic).

Macho: see **machón***.

Machón: Pier. A pillar* of solid work. -Buttress*.

Madona: Madonna. A representation of the Virgin Mary. (From Italian).

Madonna: see **Madona***.

Madonna della Misericordia: Madonna della Misericordia. A representation of the Virgin Mary covering with her cloak a group

of kneeling pious people. (XIIIth-XVIth centuries). (Italian, *Madonna of Mercy*).

Madrassa: see **medersa***.

Maenianum: Maenianum. In the Ancient Rome, a wedge-shaped area of the bleachers. (Latin).

Maestà: Maestà. A representation of the Virgin Mary and the Child enthroned and surrounded by angels or saints. (From Italian).

Maestra, hilera: Guide line. A line of stones for guidance in a construction.

Maestra, pared: Main wall. The most important wall in a construction.

Maestra, viga: Main beam. The most important beam* in a ceiling.

Magdalenense: Magdalenian. The latest Paleolithic* culture in Europe. The name comes from La Madeleine, Dordogne, France, where remains of this culture were found.

Magot: Magot. An oriental figurine in a grotesque position. (French).

Mainel: Mullion, muntin. A vertical element that divides the opening* of a window*.

–see **ajimez***, **parteluz***.

Maiolica: see **mayólica***.

Majestad: Majesty. A representation of Christ or the Virgin in Glory.

Makemono: Makimono. A horizontal scroll* used for calligraphy or painting*. (From Japanese).

Malta, cruz de: see **cruz***.

Mampara: Screen. A movable frame, panel or folding screen, generally used as a room divider.

Mampostería: Rubblework, rubble walling. Masonry made of broken pieces of rough stone mingled with plaster* or cement*.

–**careada:** random rubble.

–**concertada:** coursed rubble.

–**de lajas:** rag rubble –ragstone.

–**de piedra tosca:** fieldstone.

–**seca:** dry masonry.

Mampuesto: Rough stone. Each one of the stones that form the rubblework*.

Mana: Mana. In the Pacific islands, a sacred force or essence of a person or an inanimate object.

Mancha: Rough sketch. In painting*, a sketch made prior to the performance, in order to study the lights*, the color*, etc.

Manchismo: see **Tachisme***.

Mandala: Mandala. In Buddhist and Hindu art, a circular design* symbolizing the universe. (Sanskrit).

Mandorla: Mandorla. In the Romanesque art, an almond shaped area of light* surrounding Christ in Majesty.

–see **almendra***.

Maniera nera: see **grabado***.

Manierismo: Mannerism. A term coined in the XXth century to describe a European, principally Italian, style* of art and architecture between 1520 and 1600, i.e. between the Renaissance* and the Baroque* periods. It represents a reaction against the rules of Renaissance classicism and is characterized by distorted and elongated figures, a great refinement, sophistication and sensuality, the use of the *contrapposto** and of loud colors*, and the like for the fantastic or the uncertain. The term has been extended to cover any elaborate style.

Manípulo: Manipule. A Roman military unit of 120 men.

–A sacred ornament worn on the left arm as a vestment by the celebrant at the Eucharist. (From Latin *manipulus*).

Maniquí: Lay Figure. A jointed wooden figure* used by artists for the study of human body proportions and effects of drapery.

Manises, cerámica de: Manises ceramic. Ceramic* produced in Manises, Valencia, especially between the XIVth and XVIIIth centuries.

Mano de Fátima: Fátima's hand. A decorative motif* of the Arabian art, especially Moroccan.

Mansarda: see **buhardilla***.

Mansio: Mansio. In the Ancient Rome, a kind of hostel or shelter built on the roadways to accommodate the travelers, dispatch riders, etc. (Latin).

Manuelino, estilo: Manueline style. Style* named after King Manuel I of Portugal (1469-1521), of architecture* and decoration, characterized by the use of late Gothic* elements and maritime motifs*.

Maqsura: see **macsura***

Maqueta: Model. A reproduction to scale of an architectural work, a structure*, etc.

-Maquette: A preliminary sketch to scale of a sculpture.

Maravillas del mundo, las siete: Seven wonders of the world. The seven monuments considered to be the most magnificent of the ancient world: the Pyramids of Egypt, the

Hanging Gardens of Babylon, the Temple of Artemis at Ephesus, the Statue of Zeus by Phidias at Olympia, the Mausoleum of Halicarnassus, the Colossus of Rhodes and the Lighthouse of Alexandria.

Marbete: Edge. A vertical narrow border of a wall that sticks out, having neither a base* nor a capital*.

Marcas del cantero: Banker marks. In the Romanesque* and Gothic* constructions, signs made by the stonemasons in the hewn stones* and rough ashlar* to identify the work they already had carried out.

Marfil: Ivory. A white and hard enamel covered substance, that makes up the tusks of the elephants, walrus etc.

Marina: Marine painting. A painting* representing a seascape*, a ship, a naval battle, etc. (From Latin *marinus*).

Mármol: Marble. A hard, crystallized limestone, of different colors*, used in sculpture* and architecture*.

Marquesina: Marquee, marquise. A canopy or roof-like structure* over the door of a building. (From French *marquise*).

Marquetería: Marquetry, marqueterie. Inlaid work of fine woods.

-see **taracea***

(From Old French *marqueter*).

Martyrium: Martyrium. A small temple, with a central floor plan*, where the remains of a Christian martyr were venerated. (Latin).

Máscara: Mask. A piece of cardboard, fabric, etc. that covers the face entirely or partially.

-In ancient Greek and Roman drama, the representation of a face worn by the actors.

-In sculpture* or architecture*, a carving* in the form of a face used as an ornament.

-A death mask, i.e. a cast* of the face taken just after death.

(From Arabic *maskbarah*).

Mascarón: Mascarón, mascaroon. A grotesque mask* used as an ornament.

Mascarón de proa: Figurehead. A carved or ornamental figure* on the bow of some sailing vessels.

Masjid: Masjid. A mosque*. (Arabic).

Mastaba: Mastaba, mastabah. In ancient Egypt, a tomb or mortuary chapel, with sloping walls, flat top and rectangular floor plan*. (Arabic).

Mastós: Mastos. A Greek cup shaped like a woman's breast. (From Greek).

Matacán: Machicolation. In a castle, a projecting parapet supported on large corbels*.

Matar: To slake. To add water to quicklime* or to plaster*.

Mate: Mat, matt. Lusterless, with no shine.

Mater Dolorosa: Mater Dolorosa. A representation of the Virgin Mary holding Christ's dead body, or with her heart transfixed by a sword. (Latin).

Matiz: Hue, shade. Each one of the gradations allowed by a single color* without changing its characteristics.

Matroneum: Matroneum. A gallery over the lateral naves* of a basilica*, destined to the attendance of women. (Latin).

Mausoleo: Mausoleum. A large and stately tomb; this word comes from *Mausoleion*, the tomb of King Mausolus of Caria, built at Halicarnassus in the IVth century b.C., one of the Seven Wonders of the World*.

Maya, arte: Maya or Mayan art. Art of the American Indian people who lived in Yucatan, Belize, N. Guatemala, Honduras and El Salvador, from the year 2,500 b.C. until the arrival of the Spanish Conquistadors.

Mayólica: Majolica, maiolica. A kind of pottery* with bright metallic enamel*, decorated with rich colors* and Renaissance* designs. Made originally at Majorca, it was exported to Italy where it was extensively made during the Renaissance.

-see **fayenza***.

(From Late Latin *Majorica*).

Mazmorra: Oubliette. In a medieval castle, a secret dungeon with a single entrance through a trapdoor on the floor.

Meandro: Meander. see **greca***.

Medalla: Medal. A small flat, usually circular, piece of metal, bearing an image or an inscription. (From Latin *metallum*).

Medallón: Medallion. A large medal.

-In architecture, an oval or circular motif* usually bearing a portrait or a relief*.

Medersa: Medrese, madrasah. An Islamic school, usually with a courtyard, rooms to lodge the students and a library. (Arabic).

Media asta: Half bat. The width of a wall of the half of a bat.

Media columna: Embedded column. An embedded column* that only shows its half.

Medianería: Party wall. A common wall of two buildings.

Medianero: Dividing wall. A wall that separates two buildings.

Medio bocel: see **bocel***.

Medio cañón: see **bóveda***.

Medio punto: see **arco***.

Medio relieve: see **relieve***.

Megalítico: Megalithic. In prehistoric constructions, carried out with huge stones or megaliths*.

Megalito: Megalith. A huge stone, forming part of a prehistoric monument.

Mégaron: Megaron. In a Mycenaean palace, a rectangular hall with columns*, probably the origin of the floor plan* of the Greek temple. (From Greek).

Ménade: Maenad, menad. A bacchante: woman acting in Bacchus' orgiastic rites. (From Greek *mainas*).

Menhir: Menhir. A vertical large stone, singly or part of a prehistoric monument. (Breton).

Meniano: see **Maenianum***.

Menisco: Meniscus. A crescent or half-moon shaped object or design*. (From Greek *meniskos*).

Menologio: Menology. In the Greek Church, a liturgical book containing the lives of the saints arranged according to months and days of the month. (From Late Greek *menologion*).

Menorah: Menorah. A Jewish seven branched candelabrum* used in the Temple, likewise used as a decorative object. (Hebrew).

Menores, Artes: Minor Arts. Industrial arts*.

Mensa: Mensa. A Roman altar*. (Latin).

Ménsula: Bracket. An architectural supporting piece projecting from the wall, generally ornamented.

-Corbel: A stone or brick bracket.

Merlón: see **almena***.

Mertz: Mertz. Name concocted by the German painter, sculptor and Dada* poet K. Schwitters (1887-1948), for his relief collages* and sculptural constructions created with junk materials. Mertz was also the name of a Dadaist magazine launched by Schwitters in the 1920s.

Meseta: Landing. The floor area at the top of a staircase or between two flights of stairs.

Mesolítico: Mesolithic. A prehistoric period between the Paleolithic* and the Neolithic*.

Metafísica, pintura. Metaphysical painting. Art movement founded in Italy by C. Carrá (1881-1966) and G. Chirico (1888-1978) in 1917. They presented real objects in incongruous juxtaposition trying to portrait the world of subconscious. This painting did influence to a great extent in Surrealism*.

Metopa: Metope. The square space between two triglyphs* in a classical frieze* (Greek).

Metorcha: see **ajedrezado***.

Mezquita: Mosque, mosk. A Muslim temple of worship, usually having a courtyard with a central fountain, the sahn*, a covered hall for prayers, the haram*, the qibla* wall, orien-

tated towards the Kaaba in Mecca, the mimbar*, a pulpit* in which the imam* prays, and at least one minaret* from where the muezzin* calls for a prayer. (From Arabic *masjid*).

Micénico, arte: Mycenaean art. Art of the Greek civilization of the IIInd millennium b.C., with many influences of the Cretan art.

Milano: see **cola de milano***.

Miliario: Milliare. A Roman milestone, placed at intervals of 1,000 paces. (From Latin *milliarius*).

Millefiori, vidrio: Millefiori glass. A type of decorative glass*, formed by many bright and colored glass pieces creating a flowerlike pattern. (Italian).

Mimbar: see **mezquita***.

Mina: Mina. An ancient Greek and Asian unit of weight and money, equal to one sixtieth of a talent* and to 436,6 grs. or 15.4 ounces. (From Greek *mna*).

Minarete: Minaret. A high, slender turret* or tower* of a Mosque*, with a balcony used as a platform from where the muezzin* calls for a prayer.

-**alminar***.

(From Arabic *manarab*).

Minas: see **mina***.

Minbar: see **mimbar***.

Ming, porcelana: Ming porcelain. A Chinese porcelain* produced during the Ming dynasty (1368-1644). Blue and white are the characteristic colors* of this porcelain.

Miniar: To paint in miniature*.

Miniatura: Miniature. A very small size painting*, in watercolor* or gouache, usually a portrait*.

-A painting of very small dimensions, in tempera* or in oil*, carried out on ivory*, metal, etc.

-An illuminated* decoration in a manuscript*. (From Latin *miniare*).

Minimal art: Minimal art. see **Minimalismo***.

Minimalismo: Minimalism. An artistic trend that seeks to create visual forms reduced to the minimum, using simple geometrical shapes, minimizing expressiveness and illusion, far from traditional art. This trend arose in the 60's; the American artists D. Judd (1928-1994), D. Flavin (1933-1996), C. Andre (1935-), are three of the most outstanding members of the Minimal art or Minimalism.

Minoico: Minoan. Pertaining to a Bronze Age* culture that flourished in Crete from about 2300 to 1100 B.C.; named after King Minos.

Minotauro: Minotaur. In the Greek mythology, a being half man and half bull. (From Greek *Minotauros*).

Mirador: Mirador. An oriel window*, gallery* or covered balcony from which an exterior view can be contemplated. (Spanish).

Misal: Missal. The book containing the services, rites, prayers, etc. for the celebration of masses during a full year. (From Latin *missale*).

Misericordia: Misericord. A small decorated piece projecting from the underside of the folding seats of a choir stall*, on which the canons could lean on while they were standing during the prayers. (From Latin *misericordia*).

Missorium: Missorium. A decorated silver disc offered by the Emperors or Consuls of the Roman Low Empire as a present. (Latin).

Mitra: Miter. A high cap with two peaks and two bands hanging down the back, used by the pope, cardinals, bishops, etc. (Greek).

Moaré: Moire. A fabric, usually silk, with a watered or wavelike pattern. (From French *moire*).

Mocárabe: Moresque. In the Moslem art, a decoration with juxtaposed prisms simulating stalactites. (From Arabic *muqarna*).

Modelado: Modeling. The performance of a figure* in clay, wax*, or other malleable material.

-In painting*, the accurate representation of the relief* of the figures.

Modelo: Model. Archetype.

-A person who poses for a sculptor or a painter.

Modernismo: see **Art Nouveau***.

Modillón: Modillion. A projecting element that supports and ornaments the overhanging part of a cornice* by its lower area.

-One of a series of ornamental brackets* under a Corinthian* or Composite* cornice.

Módulo: Module. A standard unit of measure which regulates the proportions of a building.

-In classical architecture, the measurement used to be the diameter or half the diameter of a column* shaft*.

(From Latin *modulus*).

Modulor: Modulor. A system of measurement developed by the Swiss architect Le Corbusier (1887-1965) based upon the ideal proportions of the human body.

Molde: Mold. A concave object used to give a definite form to a soft material when said material solidifies.

Moldura: Molding. A continuous element of diverse profiles, plain or with different patterns, used to ornament a surface, a work of architecture, cabinetwork*, etc.

Some types of moldings are:

-**acuerdo realzado:** bolection.

-**antema y palmeta:** honeysuckle.

-**baquetón:** beading.

-**billete:** billet.

-**bocel:** torus.

-**bocel corrido:** flush bead.

-**bordón:** half round.

-**botón:** ballflower.

-**caveto:** cavetto.

-**cheurrón:** chevron.

-**cima recta:** cyma recta.

-**cima reversa:** cyma reversa.

-**contario:** bead.

-**contario y junquillo:** bead and reel.

-**cuarto bocel:** quarter round-ovolo molding.

-**escocia:** scotia.

-**filete:** fillet.

-**funículo:** cable molding.

-**gola:** cyma recta.

-**guilloque:** guilloche.

-**junquillo:** beading.

-**listel:** listel.

-**nacela:** cavetto.

-**ovas y flechas:** egg-and-dart.

-**punta de diamante:** nailhead.

-**soga:** cable.

-**talón:** cyma reversa.

-**taqueado:** billet.

-**toro:** torus.

-**vierteaguas:** drip-mold.

-**zig zag:** chevron.

Monasterio: Monastery. A group of buildings in which persons, especially monks, live under religious seclusion; generally their architectonic characteristics are linked to the rules of the Order the occupants belong to. (From Greek *monasterion*).

Moneda: Coin. A piece of metal, such as gold, silver or copper, usually a disc, mint under government authority, used as measurement in changes and transactions.

Monocopia: Monotype. A single print* made from a metal or glass plate on which a design*, painting*, etc. has been made.

Monocromo: Monochrome. A painting*, drawing*, etc. done in a single color*, or in a range of tones* of a single color. (From Greek *monokbromos*).

Monograma: Monogram. A design consisting of two or more letters, especially initials, interlaced into one, that mean or symbolize a name. (From Late Latin *monogramma*).

Monolito: Monolith. A column*, sculpture*, monument or architectural element, cut from a single block of stone. (From Greek *monolithos*).

Monopodium: Monopodium. A Roman table with a single solid foot. (Latin).

Monóptero: Monopteron, monopteros. A covered circular classical building surrounded by a single row of columns*. (From Greek *monopteron*).

Monóstilo: Monostylous. A building formed by a single column*. (From Greek *monostylos*).

Monotipo: see **monocopia***.

Montante: Stile. One of the vertical pieces of a door or a window* frame.

-Transom. A horizontal piece that crosses a window*.

Montante de abanico: Fanlight (GB)/transom (US). A small window* over a door.

Mórbido: see **morbidezza***.

Morbidezza: Morbidezza. Delicate, soft, tender, both in the painting* and the sculpture*, especially applied to the carnation*. (Italian).

Mordiente: Mordant. A substance used to fix colors* in textiles, leather, etc.

-An acid or other corrosive fluid used in etching.

(From Latin *mordere*).

Mortero: Mortar. see **argamasa***.

-A bowl-shaped vessel* in which substances are pounded with a pestle. (From Latin *mortarium*).

Mosaico: Mosaic. A decoration made up of small pieces, called tesserae*, of colored glass*, marble, ceramic*, etc. that are cemented to a base, forming different patterns. (From Greek *mouseion*).

Mota y bastida: Motte-and-bailey. A primeval castle built in a mound.

Motivo: Motif. The subject of a work of art.

-In the decorative arts, a repeated shape or figure* in a pattern.

(From Late Latin *motivus*).

Móvil: Mobile. A work of art, usually a sculpture* with movable parts that are set in motion by air currents, spectator intervention, or some kind of mechanical operation. (From Latin *mobilis*).

Mozárabe: Mozarab. A Christian person living under the Islamic domination in Spain who was allowed to keep his religion.

-Mozarabic art. Architectonic and decorative art during the Xth century and beginning of the XIth century A.D. in the Iberian Peninsula, in which Visigothic elements as well as other elements of Moslem influence were used. (From Arabic *musta'rib*).

Muaré: see **moaré***.

Mudéjar: Mudejar. A Moslem person allowed to live in the Christian Iberian kingdoms.

-The style* of architecture* in the Iberian Peninsula from the XIIth to the XVth centuries, in which the ornamental factor would prevail over the structural. Arabian and Occidental elements were combined, with a great use of bricks*, ceramic*, wood and plaster*. (From Arabic *mudajjan*).

Mudra: Mudra. In Indian religious dancing, a ritual hand movement, symbolizing different feelings or actions, such as compassion, meditation, prayer, protection, etc. (Sanskrit).

Muezzin: Muezzin. In Moslem countries, the official of a mosque* who calls the faithful to prayer from the minaret*. (From Arabic *mu'adhdhin*).

Mukarna: see **mozárabe***.

Múltiples: Multiples. Works of art devised to be produced in an unlimited number without loosing their quality. (From Latin *multiplex*).

Mural: Mural. A large painting or decoration on a wall, vault* or ceiling* by means of fresco*, oil, tempera* or encaustic* method. (From Latin *muralis*).

Muralista: Muralist. A painter of murals*.

Murallas: Walls. Defensive walls that surround a stronghold.

Murano: Murano. A glass* named after the Italian town, near Venice, where it is produced since about the XVth century.

Muro de contención: Retaining wall. A wall constructed to prevent from sliding a mass of earth, loose rocks, etc.

Museo: Museum. A place or building preserving and exhibiting artistic collections and objects.

-Originally, the Greek *Mouseion*, the temple of the Muses.
(From Greek *Mouseion*).

Musteriense: Mousterian. A culture of the Middle Paleolithic* named after a cave in Le

Moustier, Dordogne, France, where archeological remains of this period were found; it is characterized by stone tools and associated with the Neanderthal* man. (From French *Moustérien*).

Musulmán: Muslim, Moslem. A believer or follower of the Islam religion. (From Arabic).

Mútuło: Mutule. One of the flat rectangular blocks under a Doric* cornice* with droplike ornaments called guttae*.

N

Nabies: Nabis. A group of French painters living at the end of the XIXth century, very much influenced by Gauguin's works and ideas -the mystic content of his work, the intense colors-; they eluded a direct representation, using concepts extracted from Symbolism*. Principal members of the group were P. Sérusier (1863-1927), P. Bonnard (1867-1947), E. Vuillard, (1868-1940) and M. Denis (1870-1943). **Nabis** is a Hebrew word, meaning *prophets*.

Nabo: Newel. The central pillar* or core* of a winding staircase*.

Nacela: see **moldura***.

Naif, arte: Naive art. Art of XXth century self-taught painters whose style is characterized for its spontaneity, innocence and simplicity. H.J. Rousseau "Le Douanier" (1844-1910) was a notable naive painter. (French).

Naos: Naos. In a classical* temple, the principal chamber usually housing a statue of the deity.
-**cella***.
(Greek).

Narrativa, pintura: Narrative painting. A painting* that narrates a story; it was especially popular in the Victorian England.

Nártex: Narthex. A porch of a basilica* before the entrance proper. (Greek).

Naturaleza muerta: Still-life. A genre* of painting depicting inanimate beings such as flowers, fruits, lifeless animals, objects, etc.
-see **bodegón***.
-see **vanitas***.

Naturalismo: Naturalism. An artistic tendency characterized by a faithful imitation of Nature, moving away from the idealism and the abstract*.

Nave (central): Nave. Space that between walls or rows of columns* spreads lengthwise a church, often flanked by aisles*. (From Latin *navis*).

Nave (lateral): Aisle. In a church*, a cathedral*, etc., a lateral space running along the nave* separated by columns* or piers*.

Naveta: Censor. A receptacle for incense, shaped like a small ship, usually made of worked precious metals.

-A prehistoric tomb in the Balearic Islands.

Navicella: Navicella. In the medieval art, a symbol* of the Church represented as a ship with the apostles on board in the middle of a storm. (Italian).

Nazarenos: Nazarenes. An association of German artists, also called the **Brotherhood of St. Luke**, founded in Vienna in 1809 and working mainly in Italy, with the aim of reviving Christian art and *regenerating* German painting. They were very influenced by German medieval art and Italian Renaissance* painting. P. von Cornelius (1783-1867) and F. Overbeck (1789-1869) were leading members of the group.

Necrópolis: Necropolis. A cemetery or burial site, usually situated in or near a city. (Greek).

Neoático, estilo: Neo-Attic style. Last period of the Hellenistic art, in the 1st century b.C., with a revival of the archaic* and classical* Greek motifs*.

Neoclásico, estilo: Neoclassical style, neoclassicism. An artistic style that appeared in the late XVIIIth and early XIXth centuries, inspired in the ancient Greece and Rome classical art*, as a reaction against the Rococo style*, following the classical principles of order and symmetry; it is characterized by an

inclination for the linear and for the mythological topics. Artists associated with this style were the Italian sculptor A. Canova (1757-1822) and the French painter J.L. David (1784-1825).

Neogótico: Neogothic, Gothic Revival. A style of architecture* inspired in the Gothic style*, popular from the late XVIIIth to the late XIXth centuries. The Houses of Parliament in London were built in this style in 1840.

Neoimpresionismo: Neo-Impressionism. A movement in French painting* in the 1880s, developing scientifically the Impressionism*, led by C. Pissarro (1830-1903), G. Seurat (1859-1891) and P. Signac (1863-1942). They tried to create an image of a greater luminosity, applying dots of pure and different color* side by side, without mixing them on the canvas*.

-see **pointillism***.

Neolítico: Neolithic. The cultural period subsequent to the Mesolithic, characterized by settled communities based on agriculture and tamed animals, a great variety of polished stone tools and ceramic wares.

Neoplasticismo: Neoplasticism. A theory of art developed by the Dutch painter P. Mondrian (1872-1944) and the De Stijl* movement, characterized by the use of straight lines and geometrical shapes, as well as primary colors* and black, white and grey.

Nervada: see **bóveda***.

Nervio: Rib. A protuberant continuous element in the intrados* of a vault* that may be structural or decorative.

Neto: Die. see **dado***.

Neue Sachlichkeit: see **Nueva Objetividad***.

Nicho: Niche. A recess in a wall for a statue or the like.

Nielado: Niello. The technique of decorating metal plates, usually gold or silver, by incising designs upon them and thereupon filling the incised fine lines with a black alloy* of sulphur, silver, lead and copper. (From Latin *nigellus*).

Niké: Nike. In Greek mythology, the winged goddess of victory, the Roman Victoria.

Nimbo: Nimbus. A halo* or bright disc surrounding the head of a figure*, especially of Christ, a saint, etc. (From Latin).

Noli me tangere: Noli me tangere, touch me not. A work of art representing Christ after His Resurrection appearing to Mary Magdalene; so called for His words of warning to her. (Latin).

Norman style: Norman style. The form assumed by Romanesque* architecture in Britain from the Norman Conquest on until the XIIth century, characterized by the round

arch*, groin vault* and a profusion of carved ornament.

Novecento: Novecento. Italian term for the XXth century art. (Italian).

Nudillo: Collar beam. A small horizontal beam* linking two twin principal rafters* of a roof structure*. This roof framing* is called collar-beam roof.

Nudo gordiano: Gordian knot. A complicated knot, that according to an oracle would be undone only by the man who was going to rule Asia; Alexander the Great cut it in two parts with his sword.

Nueva Objetividad: Neue Sachlichkeit. A German term meaning "New Objectivity", coined in 1923 for a post-war figurative art exhibition by Gustave Hartlaub, director of the Kunsthalle in Mannheim. This style is a reaction against the Expressionist* subjectivity, and it tries to depict an objective representation of real life. The German painters O. Dix (1891-1969) and G. Grosz (1893-1959) were the two most famous members of the group.

Numismática: Numismatics, numismatology. The science that studies coins* and medals*. (From Latin *numisma*).

Nuragha: Nuragh, nuraghe. Conical or triangular fortified prehistoric towers* of the Sardinia Island made of cyclopean* masonry. (From Ital. dial. *nuraghe*).

O

Obelisco: Obelisk. A stone pillar*, with a square or rectangular cross section, ending in a pyramid*, used in Ancient Egypt as commemorative monument. (From Greek *obeliskos*).

Objet trouvé: Objet trouvé, found object. An object, either natural or manufactured, found by an artist by accident and used as a part of an artistic work or as a work of art per se. (French).

Oblatorium: Oblatorium. In a basilica*, the side apse* in which the offerings were blessed. (Latin).

Óbolo: Obolus, obol. In ancient Greece, a silver coin worth one sixth of a drachma*.
-A medieval silver coin of Hungary and Bohemia.
(From Greek *obolos*).

Obra: Work. An art work.

Obra maestra: Masterpiece. In the Middle Ages, a craftsman's work submitted to a guild in order to qualify as a master of his craft.

-A work of art done with consummate skill.
-The most outstanding work of an artist.

Obsidiana: Obsidian. A glassy, volcanic rock, generally black and bright, utilized in performing carved objects. (From Latin *Obsius*).

Ocre: Ocher, ochre. A type of clay, used as a pigment*, varying from light yellow to deep orange or brown. (From Greek *okbros*).

Óculo: Oculus, eye. A small window* in a wall or a dome*, shaped like an "o". (From Latin *oculus*).

Octóstilo: Octastyle. A building or a temple* with eight columns* in the portico*. (From Greek).

Odalisca: Odalisk, odalisque. A female slave or concubine in an Oriental harem, the prototype of a sensual woman for some artists of the XIXth and XXth centuries, usually depicted nude or semi-nude. (From Turkish *odaliq*).

Odeón: Odeum, odeon. In ancient Greece and Rome, a roofed building for musical performances. (From Greek *oideion*).

Oferente: Offerer. In an offering attitude.

Offset: Offset printing. A method of printing in which the letters of a metal leaf are transferred to a rubber flexible sheet.

Ofidica, columna: Twisted column. A double shaft* column* that look like two linked spirals.

Oinochoe: Oenochoe. A Greek wine jug with a vertical handle. (Greek).

Ojiva: Ogive. A diagonal rib* of a Gothic vault*.

Ojiva, arco de: Ogive arch, lancet arch. An acutely pointed arch*.

Ojivas, bóveda de: see **de crucería***.

Ojo de buey: Oeil-de-boeuf. A circular or oval window*.

Olambrilla: see **alhambrilla***.

Óleo: Oil painting. A paint made by mixing color pigment* with an oily agglutinant, usually linseed oil; turpentine is added to produce a better drying. (From Latin *oleum*).

Oleografía: Oleograph. A lithographic* procedure imitating an oil painting*. (From Latin *oleum*).

Olpe: Olpe. A Greek jug similar to the oenochoe*. (From Greek).

Omphalos: Omphalos. A round stone supposed by the ancient Greeks to mark the middle point of the universe. (Greek *navel*).

Onagro: Onager. An ancient war engine for hurling stones. (From Greek *onagros*).

Onza: Ounce. The smallest Roman unit, equivalent to the twelfth part of a pound or a foot. (From Latin *uncia*).

Op-art: Op-art, optical art. A style* of abstract art* of the 1960's characterized by the use of optical effects that fool the watcher's eye and create an illusion of movement. Among the principal artists of this style are the French painter V. Vasarély (1908-1997), and the British painter B. Riley (1931-).

Opaco: Opaque. Not transmitting light, not translucent*.

-A color* lacking shine, dull.
(From Latin *opacus*).

Opalina: Opaline. A colored translucent* glass, imitating the opal, often used in France in the XIXth century.

Opistódomo: see **Opistódomos***.

Opistódomos: Opisthodomos. In a classical* temple, a room behind the naos*. (From Greek).

Opus: Opus. Work in Latin. The way of arranging the materials used in the construction of a wall.

Some terms are:

-**Alexandrinum**: paving made of marble slabs of different colors.

-**albarium**: whitewashing of a wall.

-**cementicium**: walling made with a mix of lime*, sand and stone.

-**incertum**: of random rubble construction.

-**listatum**: walling made alternating courses of brick and small stone blocks.

-**quadratum**: walling made with shaped squared stones.

-**reticulatum**: walling with squared stones arranged in diagonal forming a diamond-shaped pattern.

Opus Anglicanum: Opus Anglicanum, English work. English church embroidery characterized by the use of rich materials, produced in the XIIIth and XIVth centuries. (Latin).

Orante: Orant. A figure* or a statue depicted in the posture of prayer.

Oratorio: Oratory. A private small chapel*. (From Latin *oratorium*).

Orchestra: Orchestra. In the ancient Greek theater*, a central circular space, reserved for the chorus; in the Roman theater, in the shape of a half-circle, it was reserved for the Senators' seats. (Greek, Latin).

Orden: Order. In Architecture*, a group of elements which are proportionally related, such as the column*, including capital*, shaft* and base*, and the entablature*.

-**Dórico**: Doric order. The oldest and simplest order; the Greek Doric never has a base but the Roman does have it occasionally; it has a fluted shaft, the capital* consists of equinus* and abacus*; the entablature has a plain architrave* and the frieze* is divided into metopes* and triglyphs*.

-**Jónico**: Ionic order. The column* with a base formed by a torus* and two scotias*; the shaft with fluting* and listels*; the capital with volutes*; the architrave* has three fasciae*.

-**Corintio**: Corinthian order. Characterized by the capital shaped like an inverted bell with acanthus leaves and four volutes.

-**Toscano**: Tuscan order. Characterized by a column with a plain shaft and moldings in capital and base, without decoration.

-**Compuesto**: Composite order. A combination of Ionic* and Corinthian* orders.

-**Colosal o Gigante**: Colossal or Giant order. With columns higher than one story.

(From Latin *ordo*).

Orfebrería: Goldsmithery, silversmithing. Art of working precious metals.

Orfismo: Orfism, Orphic Cubism. A pictorial style born as a reaction against the objectivity of Cubism, moving towards a more colorful art. R. Delaunay (1883-1935), M. Duchamp (1887-1968) and the Czech painter F. Kupka (1871-1957) were remarkable followers of this style. The term was coined by the poet G. Apollinaire in 1912.

Orgánica, arquitectura: Organic architecture. A trend of architecture* developed by the U.S. architect Frank Lloyd Wright (1867-1959) whose aim was to reach an actual relationship between buildings and nature.

Orientación: Orientation. The position of the façades of a building relating to the points of a compass.

-The construction of a church following an east-west axis.

Original: Original. A work of art that is not a copy or imitation of another one.

Ornamental: Ornamental. Serving to adorn, decorative, with no architectural function.

Oro: Gold. A soft, ductile, malleable yellow metal, resistant to oxidation, used as a monetary standard and in jewellery.

-oro batido: beaten gold.

-oro blanco: white gold.

-oro de ley: pure gold.

-oro, hoja de: leaf gold.

-oro en polvo: gold dust.

Oro molido: Ormolu. A gilded or lustrous bronze, used, especially during the XVIIIth century, to decorate furniture, moldings*, etc. and in ornamental objects.

Ortogonal, proyección: Orthogonal projection. The projection of an object on a plane by means of lines that lie at right angles to the plane. (From Greek *orthogonios*).

Ortostato: Orthostat. A monolith* set upright. (From Latin *orthostata*).

Orza: A glazed earthenware jar.

Osario: Charnel-house, ossuary. A place, usually in a church*, where corpses or bones are deposited. (From Latin *os*).

Oscillum: Oscillum. A disc that the ancient Roman used to hang from different places, such as columns*, doors, etc. to placate the anger of gods. (Latin).

Ostensorio: see *custodia**.

Ostraca: Ostraca. In the ancient Egypt, pieces of ceramic utilized to write. (Greek).

Otomán: Ottoman. A corded fabric. (From French *ottomane*).

Otomana: Ottoman. A low, backless and armless upholstered sofa or seat. (From French *ottomane*).

Otomano, arte: Ottoman art. Art and architecture* corresponding to the former Empire of the Turks in Europe, Asia and Africa that lasted from the mid XIVth century to the end of W.W.I. (From Medieval Latin *Ottomanus*).

Otoniano: Ottonian. Art corresponding to the Ottonian dynasty in Germany, from the end of the Xth century to the mid XIth century.

Ottocento: Ottocento. The XIXth century in the Italian art. (Italian).

Ova: Ovolo. An egg-shaped ornamentation. (From Latin *ovum*).

Ovas y flechas: Eggs and darts. A molding* decorated with egg shapes separated by arrow heads.

Ovo: see *ova**.

Óvulo, moldura: Quarter round, ovolo molding. A rounded convex molding*, usually with egg and dart* ornamentation. (From Latin *ovum*).

P

Pabellón: Pavilion. An ornamented summer-house in a garden or a park.

-A part of a building connected to the main block.

-A canopy*. (From Latin *papilio*).

Padres de la Iglesia: Fathers of the Church, Doctors of the Church. A title given to the eight main theologians of the Christian Church. The saints Ambrose, Augustine, Gregory the Great and Jerome were the four Fathers of the Latin Church, being Athanasius, Basil, Gregory of Nazianzus and John Chrysostom the four Fathers of the Greek Church.

Pagoda: Pagoda, pagod. A Far Eastern religious building, generally pyramidal, with several stories. (From Sanskrit *bhagavati*).

Paisaje: Landscape. A painting* representing a natural scenery.

Pala (d'altare): Pala (d'altare). A large size altarpiece*. (Italian).

Palacio: Palace. A large magnificent building, lavishly furnished, usually a royal residence or for high dignitaries. (From Latin *palatium*).

Palaestra: see **palestra***.

Palafito: Palafitte. A primitive lake dwelling.

Paleografía: Paleography, palaeography. The study of ancient writings.

Paleolítico: Paleolithic, palaeolithic. First period of the Prehistory, that spans from the appearance of man to around the year 8000 b.C.; it is divided into three main stages: Lower, Middle and Upper Paleolithic; cave paintings* and stone tools are some of their characteristics.

Palestra: Palestra, palaestra. In ancient Greece or Rome, a public school to train athletes.

-A place for sports. (From Greek *palaistra*).

Paleta: Palette. A flat piece of wood, with a hole for the thumb, on which the artist mixes his colors*.

-The characteristic color range of an artist. (From Latin *pala*).

Paletó: Paletot. A loose outer garment. (From French).

Palia: Pall. A small linen cloth used to cover the chalice during the Eucharist.

-An altar* cloth.

(From Latin *pallium*).

Palimpsesto: Palimpsest. An ancient manuscript* or a parchment* in which texts have been successively written, by erasing the earlier text in order to make room for the next. (From Greek *palimpsestos*).

Palio: Canopy. A portable covering held over a person, like the pope or an image, in a procession.

Palissy, loza: Palissy ware. A rustic highly colored pottery characterized by decoration with reliefs* of animals, made by the French potter and writer, Bernard Palissy (1509-1590).

Palma: Palm. An ornament shaped like a palm leaf.

-A symbol* of merit or victory.

(Latin).

Palmatoria: Candlestick. A small candlestick with a handle.

Palmeada, bóveda: see **bóveda***.

Palmeta: Palmette. A decorative motif* with stylized leaves resembling the palm leaf. (From French).

Palladianismo: Palladianism. A style of architecture* inspired in the work of the

Italian architect Andrea Palladio (1508-1580), who based it on the classical architecture of the ancient Rome and in Vitruvius' theories. His designs* for villas*, palaces* and churches*, strongly influenced the English and U.S. architecture of the XVIIIth century.

Pallium: Pallium: In ancient Greece and Rome, a rectangular draped cloth. (Latin).

-see **himatió**n*.

Pan de oro: Gold leaf. A thin gold* sheet used for gilding different surfaces.

Panda: Gallery of a cloister*.

Pandeo: Sagging. Bend due to weight or pressure, as in a roof*, wall, etc.

Panoplia: Arms or weapon collection.

-Panoply. An armor*.

Panorama: Panorama. A series of paintings* or a circular painting, representing a continuous scene, giving the impression of looking at an actual view. (From Greek *panborama*).

Panteón: Pantheon. A temple, usually resembling the Roman Pantheon, consecrated to all the gods. (From Greek *Pantheon*).

Pantocrátor: Pantocrator. An image of Christ represented as an almighty lord, usually seated and blessing, with the Gospels in the left hand, especially in the Byzantine and Romanesque arts. (From Greek *panto-crater*).

Pantógrafo: Pantograph. An instrument for copying drawings* to any scale.

Panza: Belly. The convex and most protruding part of a vessel* and of a baluster*.

Paño: Drapery. In painting* or sculpture, the fall of cloth.

-Panel. A section of a wall.

Papal, cruz: see **cruz***.

Papier collé: Papier collé, glued paper. A collage* made with glued papers, usually with an abstract design*. (French).

Papier mâché: Papier mâché, mashed paper. A tough material made of paper pulp mixed with glue, chalk, oil etc. used for decorative objects. (French).

Papiro: Papyrus. A plant typical of the Nilus, similar to the rush, used by the ancient Egyptians to produce a kind of writing paper. -An ancient manuscript* written in this paper. (From Greek and Latin *papyros*).

Par: Main rafter, principal rafter. A sloping beam* of a roof framing*.

Par y nudillo: see **nudillo***.

Paradisus: see **paraíso***.

Paraíso: Paradise. An enclosed garden of a monastery*.

-Parvis. An enclosed area in front of a church*.

(From Greek *paradeisos*).

Paramento: Wall face. External appearance of a wall.

Parapeto: Parapet. A small wall along the edge of a roof*, terrace, bridge, etc. (From Italian *parapetto*).

Pareada, columna: see **columna***.

Pareada, bóveda: see **bóveda***.

Parecclesion: Parecclesion. In the Greek Orthodox Church, a side chapel*. (Greek).

Pared maestra: Main wall. Any main wall of a building.

París, Escuela de: Paris School, École de Paris. A group of artists, mainly Europeans, who lived and worked in Paris from the years prior to World War I till the beginning of the World War II, such as the Italian A. Modigliani (1884-1920), the French Ch. Soutine (1891-1959) and M. Chagall (1887-1985).

Parqué: Parquet. Flooring made of wooden pieces laid in geometric patterns. (From French).

Parteluz: Mullion, muntin. A vertical element that divides the opening* of a window*.

-Colonette. A vertical element that divides the opening* of a mullioned window*.

-see **ajimez***, **mainerl***.

Pasión, ciclo de: Passion Cycle. An artistic representation of different scenes of the suffering of Christ from the Entry in Jerusalem to His death in the Cross.

Passe-partout: Passe-partout. A frame consisting of strips of decorative tape pasted, or a pasteboard mat, around the edge of the glass and the pasteboard back of a picture*, drawing*, etc. binding them. (French).

Pasta dura: see **porcelana***.

Pasta blanda: see **porcelana***.

Pastel: Pastel. A colored pencil* or crayon* made of dry pigment* and gum arabic.

-Painting or pastel drawing* were quite popular in the XVIIIth and XIXth centuries: both J.B.S. Chardin (1699-1779) and E. Degas (1834-1917) were two outstanding artists of this technique.

-A delicate, soft color*.

(From Late Latin *pastellus*).

Pastiche: Pastiche, pasticcio. A work of art that imitates the style* of other works of art.

-A work of art that mixes different styles, materials, canons, etc.

(From Medieval Latin *pasticium*).

Pastoral: Pastoral. A landscape* painting representing idealized rural scenes populated with shepherds and mythological beings. (From Latin *pastoralis*).

Patada: Pattée. A cross* with triangular arms that widen outwards. (From French *patte*).

Patella: Patella. A Roman small dish. (From Latin).

Patena: Paten. In the Eucharist, a small plate, usually of gold* or silver, on which the Host is placed, or one held under the chin of a person receiving It. (From Latin *patina*).

Pátera: Patera. A shallow plate used by the Romans for making libations, similar to the phiale*.

-An ornament in the shape of a dish with a circle of acanthus*.

(From Latin *patere*).

Pátina: Patina. A green film covering bronze or copper due oxidation.

-A soft tone* on an oil painting* and other objects due the passage of time.

-A soft tone artificially obtained to give an antique appearance to an object.

(From Latin).

Patio de armas: Ward, bailey. An outer court within the walls of a castle or a fortress.

Patriarcal, cruz: see **cruz***.

Paz: Pax. A silver or ivory plate, generally with a representation of the Crucifixion, that is kissed by the attendants to the Mass as a peace symbol.

Peana: Pedestal. A support for a statue*, a vase*, etc.

Pebble-tools: Pebble-tools. Pebbles that have been worked to be used as instruments.

Pebetero: Incense burner. A motionless censer* or incensory to burn perfumes, incense, etc.

Pechina: Pendentive. Each one of the four triangular sections supporting a circular or polygonal dome* connecting it to a square floor plan*.

Pectiniforme: Pectinate, pectinated. In the shape of a comb. (From Latin *pectinatus*).

Pectoral: Pectoral. A cross* carried on the breast by bishops, prelates, abbots, etc.

-A jewel worn on the breast.

(From Latin *pectoralis*).

Pedestal: Pedestal. A base supporting a column*, consisting of a socle*, a die* and a cornice*.

-A base supporting a sculpture*, an effigy* or another object.

(From Italian *pedestallo*).

Pegaso: Pegasus. In the Greek mythology, a winged horse.

Pegma: Pegma. In the classical* theater, a device that would swiftly lift an actor or an object from the underground to the stage. (Latin).

Peinazo: Rail. A horizontal batten between the stiles* of the panelled doors*.

Pelásgico: see **ciclópeo***.

Peliké: Pelike. A Greek vase*, similar to the amphora*. (From Greek).

Peltre: Pewter. An alloy containing tin and lead used formerly for kitchen utensils and tableware. (From Old French *peaultre*).

Penates: Penates. In Roman mythology, household gods with the lares*. (Latin).

Péndola: Queen post. In a roof framing*, an upright post connecting the tie beam* to the principal rafters*.

Pendolón: King post. In a roof framing* an upright post that supports the ridge of a triangular truss and rests on a tie beam*.

Pentafolio: Cinquefoil. A rose window* with a carved ornament formed by five foils. (From Greek *pentapullon*).

Pentimento: Pentimento, alteration. A change or modification, mainly in painting*, made by the artist on his own work, that is revealed with the passage of time. (Italian).

Peplo: Peplos, peplum, peplus. In ancient Greece, a woman upper garment. (From Greek).

Peraltada, bóveda: see **bóveda***.

Peraltado: see **arco***.

Perfil: Outline. A line* that marks the shape of a figure*.

- Profile. The section of a molding*.
- The drawing of a human face as seen from the side.
- The contour* of a building.

Performance: Performance art. A theatrical event that includes different performing arts, such as dance, mime, music, etc.

Pergamino: Parchment. The skin of some animals, especially sheep and goat, that once treated is used for manuscripts*, bookbinding, painting*, etc. (From Greek *pergamene*).

Pérgola: Pergola. An arbor or a trellis, formed by vertical pillars* or columns* supporting horizontal beams*, covered by climbing plants, flowers, etc. (From Latin *pergula*).

Perigordiense: Perigordian. An Upper Paleolithic* period. (From *Périgord*, France).

Períptero: Peripteral. With a row of columns* all around. (From Greek *peripteron*).

Peristilo: Peristyle. An internal court surrounded by columns*.

-An area surrounded by columns*.
(From Greek *peristulos*).

Perlario: see **perlas***.

Perlas: Pearls. An ornamentation formed by small linked spheres. (From Medieval Latin *perla*).

Perpendicular, estilo: Perpendicular style, Perpendicular architecture. In England, a style

of Gothic* architecture during the end of the XIVth century till the XVIth century, characterized by the vertical lines in the tracery*.

Perpiaño: Perpend, perpent, perpend stone. A large stone that goes through the whole wall.

Perpiaño, arco: see **arco***.

Personae: Personae. In the ancient Greece, tragic or comic masks*. (Latin).

Perspectiva: Perspective. The representation, on a plane or curved surface, of the objects as they appear to the eye.

-aérea: aerial. It indicates the relative distance by means of gradations of distinctness and color*.

-lineal: linear. The apparent shape and size of an object is established by actual or projected lines converging at the horizon or at the eye level.

(From Latin *perspectus*).

Petaso: Petasus, petasos. In the ancient Greece, a hat with broad brim.

(From Greek *petasos*).

Peto: Breastplate. A piece of an armor* that covers the chest.

Petroglifo: Petroglyph. A primitive figure* or drawing* carved in rock. (From Greek *petraglyphe*).

Piano nobile: Piano nobile, noble floor. The main floor of an Italian palace* or of a large house, in which the reception rooms are located. (Italian).

Pictografía: Pictography. A kind of writing that represents ideas by means of drawings, such as the Egyptian hieroglyphics* or the written Chinese. (From Latin *pictus*).

Pie: Base. The lowest member or division of a structure*.

-Foot. The lowest part, such as the foot of staircase.

-Stem. The upright support of a goblet.

-Stud. A vertical member in a building frame.

Piedad: Pietà. A representation of the Virgin Mary with the dead Christ in her lap, often with other mourning figures*. (From Latin *pietas*).

Piedra Coade. Coade stone. A type of artificial stone used for architectural ornament and sculpture*, conceived and developed in London by Eleanor Coade in 1769.

Piedras duras: see **pietre dure***.

Pietre dure: Pietre dure, hard stones. A Florentine mosaic* of the XVIth century made of semi-precious stones. (Italian).

Pigmento: Pigment. A powdered insoluble coloring matter used to make paints, enamels*, oil colors*, etc.. (From Latin *pigmentum*).

Pilar: Pillar. A free-standing upright supporting element. (From Latin *pila*).

Pilastra: Pilaster. A pillar*, with capital* and base*, engaged to a wall. (From Latin *pila*).

Pileus: Pileus. A high felt cap in the ancient Rome. (Latin).

Pilono: Pylon. Each one of a pair of truncated pyramidal towers* set on either side of a monumental gateway in the entrance to an ancient Egyptian temple. (From Greek *pulon*).

Pinacoteca: Pinacotheca, Pinakothek. An art gallery. (From Greek).

Pináculo: Pinnacle. A projecting finial* in a high building.

-An ornament crowning a buttress*, flying buttress*, spire*, wall, etc. often used in the Gothic* architecture.

Pincel: Brush. An artist's implement with bristles, hair, etc. set into a handle, used to apply the paint.

Pincelada: Brushstroke. Stroke* made by the painter with the brush*.

Pinjante: Pendant. A hanging carved ornament on ceilings*, roofs*, etc.

Pintoresco: Picturesque. Visually pleasing, suitable for a picture. (From Latin *pictor*).

Pintura: Painting. The art of applying colors* on a surface, such as a canvas*, to perform an artistic composition.

–A pictorial work, a picture.

(From Latin *pingere*).

Pintura de género: see **género***.

Pintura histórica: History painting. A genre* of painting* the subjects of which are historic events, mythological tales, religious legends, etc. It was particularly popular during the XVIIIth and XIXth centuries.

Piñón: see **hastial***.

Pirámide: Pyramid. An enormous structure* of masonry with a square base and four sloping triangular sides meeting in an apex*, used as tombs or temples. In the ancient Egypt, they were built over the kings' coffin chambers; in Mexico they were used as temples.

–Pirámide aterrazada: tiered pyramid.

–Pirámide escalonada: stepped pyramid.

–Pirámide truncada: flat-topped-pyramid.

(From Greek *pyramis*, probably from Egyptian *pi-mar*).

Piramidión: Pyramidion. An ornamental finial* in the shape of a pyramid*, with small height and a wide base*.

(From Greek *pyramis*, probably from Egyptian *pi-mar*).

Pirografia: Pyrography. The art or process of engraving* a design* on wood with a red-hot metallic point.

Pirograbado: Pyrogravure. A design* produced on wood by pyrography*.

Piscina: Piscina. In a Catholic church*, a stone basin near the altar* in which the priest washes the Eucharistical objects after administering communion. (Latin).

Pithos: Pithos. Large earthen vat for oil or grain. (Greek, plural **pithoi**).

Pittura Metafisica: see **Metafisica, pintura***.

Pizarra: Slate. A fine-grained rock, usually black, that splits easily into thin and flat sheets, used in construction, especially in paving and roofing.

–A portion of this rock ready to be used as a tile.

Planta: Floor plan (US), ground plan (GB). A drawing* of the horizontal section of a building.

Planta noble: see **piano nobile***.

Plaqueta: Plaque. A small ornamental plate.

Plástica: Plastic. Art of modeling or molding soft materials. (From Greek *plastikos*).

Plásticas, artes: Plastic arts. Especially Painting* and Sculpture*.

(From Greek *plastikos*).

Plata: Silver. A greyish-white very ductile and malleable metallic element, valued as a precious metal.

Platabanda: Plat band. A flat molding*.

Plateresco: Plateresque. A Spanish architectural and ornamental style of the first half of the XVIth century inspired in the silversmith's* work, after which it was named, that combines Gothic*, Renaissance* and Moslem elements. (From Spanish *platero*).

Platero: Silversmith. A craftsman who makes silver* objects.

Plein-air: see *aire libre**.

Plemento: Web spandrel. Each one of the four panels* of a rib vault*.

Pleurant: Pleurant. In sculpture*, a representation of a hooked weeping figure*. (French).

Plinto: Plinth. The square lowest member of the base* of a column*.

-Pedestal*.

(From Greek *plinthos*).

Plúteo: Shelf. Shelf of a bookcase.

Podio: Podium. A plinth* or pedestal* supporting a row of columns* or colonnade*. (From Greek *podion*).

Podium: Podium. A basement* supporting a Roman temple.

-A platform surrounding the arena in a Roman circus*.

(From Greek *podion*).

Policromía: Polychromy. The art of decorating in diverse colors*, especially in architecture* and ancient statuary*.

Políptico: Polyptych. A work of art having more than three panels, with carvings or paintings*, usually hinged to be folded. (From Greek *polyptychos*).

Pompeyana, pintura: Pompeian painting. Mural paintings found in the excavations southeast of Naples.

Pont-Aven, escuela de: Pont-Aven School. A group of artists who worked together with Paul Gauguin (1848-1903) in Pont-Aven, Brittany, at the end of the XIXth century, exerting a powerful influence in other groups, such as the Nabis* and the Symbolists*.

Pop-art: Pop-art. An artistic movement in the mid-1950s and 1960s which made use of methods, styles and subjects from commercial art and mass media, such as posters, comic strips, advertising, etc. Pop-art, a term coined by the British critic L. Alloway, arose in Great Britain in 1956, spreading later to the U.S.A. Some of the artists associated with this movement include the Americans R. Lichtenstein (1923-1997), R. Rauschenberg (1925-), A. Warhol (1928-1987) and C. Oldenburg (1929-); in Britain R. Hamilton (1922-) and P. Blake (1932-) among others.

Porcelana: Porcelain. A very hard, translucent ceramic* material, usually white, made from kaolin* and feldspar, being fired at a high temperature. The *pâte dure* or hard paste, originated in China, and the *pâte tendre* or soft paste, are the most important varieties. (From Old French *porcelain*).

Porche: Porch, veranda (US). A covered entrance or an exterior roofed gallery. (From Latin *porticus*).

Pórfido: Porphyry. A reddish-purple rock used in ornamentation. (From Greek *porphyros*).

Pórtico: Portico. An open space with a roof* supported by columns* usually around or at the entrance of a building.

-In a classical temple, a roof held up by columns, generally connected to its front part.

(From Latin *porticus*).

Postigo: Hidden door. A concealed door*.

-Wicket. A small door made within a larger one.

-Shutter. A hinged cover for a window*.

Postimpresionismo: Post-Impressionism. An artistic movement of the late XIXth century whose various styles, ideas, methods and practices derived from the Impressionism* or were originated as a reaction against it. The term was coined by the British art critic Roger Fry in 1912, describing the work of artists such as the French painters P. Cézanne (1839-1906), P. Gauguin (1848-

1903), or the Dutch V. van Gogh (1853-1890).

Postmodernismo: Postmodernism. A trend of the late XXth century arts and architecture* that uses a combination of styles from different past periods, such as the Classical* and the Baroque*, often with an ironic reference.

Poterna: Postern, sallyport. In a fortified place, a secondary door used by troops to make a sally. (From Latin *posterus*).

Praetexta: Praetexta. A toga* with a purple* border worn by Roman adolescents, magistrates and civil servants. (Latin).

Praetorium: Praetorium. The residence of the Praetors. (Latin).

Precolombino, arte: Pre-Columbian art. Art of the American natives prior to Columbus' arrival in 1492.

Predela: Predella. The lower part of the altarpiece*, usually a long and narrow strip of small sculptures* or paintings*. (From Italian).

Predella: see **predela***.

Prefabricar: To prefabricate. To mass produce sections of a building for an easy transportation and a rapid assembly on the building site.

Pre-rafaelismo: Pre-Raphaelitism. A British literary and artistic movement especially

formed by the Pre-Raphaelite Brotherhood, founded in 1848 by the painter and poet D.G. Rosseti (1828-1882), and the painters W. H. Hunt (1827-1910) and Sir J. E. Millais (1829-1896); they were characterized by the study of nature, the use of vivid colors, the delicacy of poetic emotion, their antagonism to the conventionalism of academic painting, i.e. all what supposedly symbolized the Italian painting before Raphael.

Presbiterio: Chancel. In a church*, the space delimited by steps or by the cancello*, containing the high altar* and the choir*.

-Presbytery: In a church* the part reserved for the clergy.

(From Greek *presbyterion*).

Pretil: see **antepecho***.

Primarios, colores: see **color***.

Primer plano: Foreground. In a painting*, the part that looks closest to the spectator.

Primitivismo: Primitivism. The influence exerted by the native cultures, African, Australian and American, on modern art and artists, such as the German E. L. Kirchner (1880-1938), the Italian A. Modigliani (1884-1920) and the Spanish P. Picasso (1881-1973) among others.

Primitivo: Primitive. An artist who belongs to the first period of a school or an art movement.

-A painter of the pre-Renaissance* period.

-A work of art belonging to the earliest phase of an art movement.

Pritaneo: Prytaneum. In a Greek city, a public building that kept the sacred fire of Hestia, the goddess of the hearth. (From Greek *prutaneion*).

Pronaos: Pronaos. In a Greek temple, a portico* or vestibule* in front of the naos*. (Greek).

Propileos: Propylaeum, propylon. A monumental entrance to an ancient temple, such as that of the Acropolis.

-More widely, a porch*.

(From Greek *propylaion*).

Proporción: Proportion. The relationship of the parts with the whole or of one thing with another one.

-Áurea: see **sección áurea***.

(From Latin *proportio*).

Proscenium: Proscenium, proscenium. In an ancient theater, the area between the stage* or scene* and the orchestra*.

-The stage proper.

(From Latin *proskenion*).

Proscenio: see **proscenium***.

Próstilo: Prostyle. With a row of columns in the façade, as in an ancient temple, a building, etc.

(From Latin *prostylos*).

Prótesis: Prothesis. In a Byzantine church*, a room used to keep the sacraments.

-In a primitive Christian church, a side apse* in which the offers were kept.

(From Greek).

Prothyron: see **prothyrum***.

Prothyrum: Prothyrum. In a Roman building, the vestibule*.

Protodórico, estilo: Protodoric style. The Doric style* before the Vth century b.C.

Proyección: Projection. The graphic representation resulting from straight lines drawn beginning at every point of a figure until they meet on a flat surface.

-proyección isométrica*: isometric projection*.

-proyección ortogonal*: orthogonal projection*.

Proyección ortogonal: Orthogonal projection. The projection of an object on a plane, by means of lines that lie at right angles to the plane. (From Greek *orthogonios*).

Proyecto: Plans and specifications, design. The perspectives*, front elevations, sections, cost calculating, etc. necessary to perform the construction of a building, bridge, etc.

Psalterio: Psalter. The Book of Psalms.

-Psaltery. An ancient stringed instrument, similar to a dulcimer or a lyre.

(From Latin *psalterium*).

Pseudodíptero: Pseudo-dipteral. A temple with a single row of columns*.

Pseudoperíptero: Pseudo-peripteral. A temple with half columns* embedded in the walls of the lateral façades*.

Psicomaquia: Psychomachia. A Medieval representation of the fight between Virtues and Vices. (From Late Latin).

Psykter: Psykter. A Greek vessel that was filled with snow to serve as a wine cooler. (Greek).

Pteroma: Pteroma. In a Greek temple, a space between the walls and the surrounding columns*. (Greek).

Pueblo, arte: Pueblo art. The art of the Indian tribes in the SW of the United States and Mexico, such as the Zuñi, Tanoans and Hopi, since approximately 700 A.D. (Spanish, from Latin *populus*).

Puente: Bridge. A construction erected above an obstacle, such as a river, a gorge, a railway, etc. to allow passage.

Puerta galilea: see **galilea, puerta**.

Púlpito: Pulpit. An elevated platform, usually made of very ornamented stone or wood, sometimes under a sounding board* or canopy*, used for leading in prayer, preaching, etc. (From Latin *pulpitum*).

Pulpitum: Pulpitum. The proscenium* in the classical theater*. (Latin).

Pulvinar: Pulvinar. In a Roman circus*, the Imperial tribune. (Latin)

Pulvinus: Pulvin. A Byzantine dossier*. (Latin)

Punta de diamante: Nailhead. An ornament in the shape of a pyramidion*, usually found in a molding*.

Punta seca: Dry point. A hard steel stylus used to incise metal plates.

-An engraving* technique by which a metal plate is incised by means of a hard steel stylus or dry point, without using acid.

Puntal: Pile. A long support, pointed at one end, of timber, concrete or steel, forced into the earth as a foundation for a wall or a structure.

Puntel: Pontil, punty. In the glass* making process, an iron rod used to shape hot glass. (Del italiano *pontello*).

Puntel, marca de: Pontil mark. The sign left by the pontil*.

Puntilla: Cusp. In tracery*, a point formed where two foils* meet.

Puntillismo: Pointillism. A neo-impressionist* technique in which small dots of pure or unmixed color* are juxtaposed on a surface, fusing them together in intermediate tones*, creating thus at the spectator's eye an image of great luminosity. (From French *pointiller*).

Punto de fuga: Vanishing point. In a perspective*, a point on the horizon to which a set of parallel lines seem to converge.

Punzón: Punch. A steel instrument used by the goldsmiths for cutting, stamping or impressing.

Purificador: Purificator. At the Eucharist, a linen cloth used to clean the chalice and the paten after the Communion.

Purismo: Purism. An art movement arisen at the beginning of the XXth century, advocating for a return to the traditional canons.

Púrpura: Purple. A strong red color* between crimson and violet, obtained from the murex. (From Latin *Purpura*).

Purpurina: Purpurin, purpurine. A red crystalline compound contained in the madder root. (From Latin *purpura*).

Putto: Putto. A representation of a naked child, an amorino* or a cherub*. (Pl. **putti**) (From Italian *putus*).

Puzolana: Pozzuolana. A reddish or greyish volcanic ash used in fabricating hydraulic cements, originally found at Pozzuoli, Italy. (From Italian *Pozzuoli*).

Pylon: Pylon. In a classical theater*, an external door.

Pyx: see **copón***.

Pyxis: Pyxis. In ancient Greece and Rome, a small box to keep medicines, a ceramic* box or a jewel case. (From Greek *pyxos*).

Q

Quadrans: Quadrans. An ancient Roman coin, the fourth part of an as*. (Latin).

Quadratum: see **opus***.

Quadratura: Quadratura. A mural* painting of the XVIIIth century, characterized by being performed in trompe l'oeil* and the frequent use of foreshortening*. (Italian).

Quattrocento: Quattrocento. The XVth century in the italian art.

Qubba: Half dome* in Arabic.

Querubín: Cherub. A representation of a winged child or the winged head of a child. (From Hebrew *kerubb*).

Quetzalcoatl: Quetzalcoatl. An Aztec god represented as a feathered serpent.

Quibla: see **mezquita***.

Quicial: In a window* or a door, a hinging post.

Quicio: The part of a door in which is the hinge.

Quimera: Chimera, Chimaera. In the Greek mythology, a fire-spitting monster, partly lion, partly goat and partly dragon. (From Greek *chimaira*).

Quinario: Quinarius. An ancient Roman coin that was worth five asses*.

Quiosco: see **kiosco***.

Quinquefolio: Cinquefoil. An ornament in the shape of a five petal flower.

-A carved* ornament with five foils* or lobes*. (From Latin *quinquefolium*).

R

Raga: Raga. A type of Indian music associated to religious devotions. (Sanskrit).

Rajola: A glazed tile*.

Rampante: Rampant. An animal depicted standing on its hind legs.

-see **arco***.

(From Old French *ramper*).

Rascacielos: Skyscraper. A very high multistory building, developed since the 1880's in USA mainly due to the very high prices of land. The high rise construction began in Chicago with a twelve stories high building, 1887-1888, and a few years later, 1890-1894, the Tacoma Building, with twenty-two stories and a steel frame construction, was erected.

Realismo: Realism. In art, the objective depiction of reality -persons, objects, scenes, etc. -without any idealization whatsoever. The French painters H. Daumier (1808-1897) and G. Courbet (1819-1877), were leading artists of this aesthetic tendency.

Realismo Mágico: Magic Realism. A term coined in the 1920s to describe a German

artistic trend that represents in a realistic way a fantastic or surrealist image.

Realismo social: Social realism. Art that realistically depicts subjects of social interest.

Realismo Socialista: Socialist Realism. Artistic doctrine or official art of the Soviet Union from about 1925 onwards, glorifying the achievements of the Communist Party in an idealized and magnified depiction of reality.

Rebaba: Burr. A portion of waste material in a cast*, incision, etc., that forms a rough projecting edge.

Rebajada, bóveda: see **bóveda***.

Rebajado, arco: see **arco***.

Recamar: To embroider in relief.

Recargado: Overelaborate. With too many ornaments.

Reclinatorio: Prie-dieu. A piece of furniture consisting of a small kneeling bench fitted

with a raised shelf, for resting the elbows or a book while praying.

Recocido: Annealing. A process by which metals or glass is heated above a certain temperature and then is slowly cooled, in order to make it workable.

Recto: Recto. In a book, the right-hand pages, on the reader's right-hand side. The verso* are the left-hand pages. (From Latin *recto folio*).

Refectorio: Refectory. In a monastery* or a convent, the dining hall. (From Latin *refectus*).

Refractario: Refractory. A material highly resistant to great heat exempt from fusion or decomposition. (From Latin *refractus*).

Regatón: Tip of a lance.

Régence, estilo: Régence style. In France, a style of art and architecture, in the previous stage of the rococo*, corresponding to the time of Philip, Duke of Orléans regency, 1715-1723. (French).

Regencia, estilo: Regency style. In England, the period while the Prince of Wales, later on King George IV, was the Prince Regent, i.e. 1811-1820, although the term includes the time of his reign until 1830. It is characterized by the use of past styles*.

Regleta: see **filete***, **listel***.

Régula: Reglet. In the classical orders*, a short, flat and narrow molding*. (From Latin *regula*).

Reja: Grille. A metal grating, generally with an ornamental pattern, used as a partition in a church*, cathedral*, etc.

-see **cancel***, **cancela***.

Reja de la capilla: Parclose. In a church*, a railing or a screen enclosing a chapel*.

Rejola: A brick*, a glazed tile*.

Reina Ana, estilo: Queen Anne style. A style of architecture* prevailing in England in the early XVIIIth century and a similar style in the late XIXth century in the United States, characterized by the use of classical ornamentation and red brickwork.

-A style of furniture characterized by the use of marquetry, upholstery and the cabriole* leg.

Relicario: Reliquary. A receptacle for keeping sacred relics. (From Latin *reliquiae*).

Relieve: Relief. A sculptural form projecting totally or partially from a flat surface.

-Alto relieve: Alto relieve, high relief. A relief in which the carving*, figures*, etc. stand out more than half of their depth from the background.

-Medio relieve: Mezzo relieve, mezzo rilievo, half relief. A relief* in which the figures* project half their depth from the background*.

-Bajo relieve: Bas-relief, basso rilievo, low relief. A relief* in which the figures* project less than half of their depth from the background.

-Stacciato: Stacciato. A figure in lower relief than bas relief.
(From Latin *relevare*).

Remate: Finial. An ornament at the apex of a gable*, pinnacle*, spire*, etc.

Renacimiento: Renaissance. A social-cultural movement that constitutes a breaking with the ideas and habits of the Middle Ages and means a revival of the classical Antiquity. It started at the Italian city-states in the XVth century, reaching its peak in the XVIth century, spreading quickly through all Europe. It basically includes two periods: the Early Renaissance and the High Renaissance. Beginning with the humanism, the national literatures go through an important development, arts flourish amidst a new interest for the Classical past, leading the painting* and sculpture* to a greater naturalism and concern for perspective* and anatomy; the significant geographic discoveries appear; the religious emancipation, the free thought and a growth of scepticism that will end up in the Reformation and the Counter-Reformation; the search for the complete human being, the Renaissance man, through the new humanist and esthetic values of the age of reason.

Renvalso: Rabbet. A rectangular groove cut in the edge of a piece of wood, such as in the edge of a door or a window*.

Réplica: Replica. An exact copy* or a reproduction of a work of art performed by the original artist. (From Latin *replicare*).

Repostero: A mural cloth ornamented with a coat of arms.

Representación continua: Continuous representation. In the European medieval art, a technique of showing consecutive episodes against a continuous background, often used in the predelles*.

Representar: To represent. To depict an image by an artistic medium, such as painting* or sculpture*. (From Latin *repraesentare*).

Reproducción: Reproduction. A copy* or imitation of a work of art.

Repujado: Repoussé. A design formed in relief* in metal, obtained by hammering through from the underside of said metal.

Resalte, en: Projecting. An architectonic member that juts out.

Resalto: Table. An ornamental projecting molding* on a wall.

Responsión: Respond. A supporting element, such as a pilaster*, set against a wall, that props an arch* and is corresponding with an external element. (From Latin *respondere*).

Restauración, estilo: Restauration style. The style* of decoration prevailing in France from 1814 to 1830, i.e. from the return of the Bourbon dynasty till their fall.

-Restoration style. The style of decoration that began in England with the re-establishment of the monarchy in 1660.

Restaurar: To restore. To bring back a work of art to its original state. (From Latin *restaurare*).

Restitución: Restitution. To attribute* a work of art to its actual author, whereas it has been ascribed to another artist.

-The act of restoring* a work of art.
(From Latin *restitutio*).

Retablo: Altarpiece. A work of art made of wood, stone or metal, set on or behind the altar*, with paintings or carved figures*, representing an event, generally from the Holy Scripture.

-Reredos: A smaller altarpiece, usually standing on a pedestal* behind the altar or sometimes on the very altar.

-Retable: A large and elaborate altarpiece that rises from floor level.

Retardante: Retardant, retarder. A substance that reduces the drying of a paint.

Retiario: Retiarius. In the ancient Rome, a gladiator that used to fight with a net and a trident. (From Latin *rete*).

Reticulado: Reticulate, reticulated. An ornament with the shape of a net. (From Latin *reticulatus*).

Reticular: see **reticulado***.

Reticulatum: see **opus***.

Retoque: Retouch. A last or an additional touch made by the artist to add small details or to modify small imperfections.

Retrato: Portrait. An artistic representation, especially a painting*, a drawing* or a sculpture*, of the face or the figure* of a person.

-see **autorretrato***.

Retropilastra: Retropilaster. A pilaster* located behind a column*.

Retrospectiva, exposición. Retrospective exhibition. An exhibition showing the entire work or its initiation of an artist or of a group of artists.

Revellín: Ravelin. In a fortification, the first fortified outwork.

Reverso: Reverse. The secondary side of a surface; in a coin, the side bearing a secondary design*. (From Latin *reversus*).

Revestimiento: Cladding. The protective material used for covering or decorating the external surfaces of a building.

-Facing. A covering plate, coat of material or a surface applied to a wall or to the exterior of a building for ornament, protection or to finish it off.

-Revetment. The cladding* used over a wall built of a coarser material, e.g. marble over masonry*.

-Revetment. A facing* of concrete*, stones, sandbags, etc. for protecting or sustain an embankment, a wall, river banks, etc.

Revoco: Rendering, rendering coat. A coat of plaster*, cement mortar* or a similar material, applied to a wall face*.

Rhyton: Rhyton. An ancient Greek horn-shaped vessel* with a small hole in the pointed end to drink. (Greek).

Ringlera: Row, line. A series of things arranged in a line, especially statues* lined along a wall.

Riñon: Haunch, hance. The distance between the first and second third of the rise* of an arch*.

Ripidión: A small liturgical flabellum* made up of an angel's head surrounded by six wings.

Ripio: see **enripiado***.

Ritmo: Rhythm. In a work of art, a harmonious sequence of shades and lights, voids and masses, shapes, colors*, etc. (From Greek *rhythmos*).

Rocalla: Rocaille. A kind of ornamentation very popular in the time of the French King Louis XV, characterized by the use of motifs* imitating rock and shell work, plants, etc. and curvilinear and asymmetrical shapes. (From French *rocaille*).

Rococó: Rococo. A style in art of the early XVIIIth century identified with the reign in France of Louis XV, characterized by the elaborate and profuse ornamentation, asymmetrical forms, motifs* imitating rockwork, scrolls, shells, plants and ribbons. (From French *roc*).

Rodapié: Baseboard (US), skirting board (GB). A border fixed along the base of the inner walls of a room.

-zócalo*.

Roel: Roundel. A circular ornament, such as a small window*, a medallion*, etc. (From Old French *rondel*).

Roleos: Scrollwork. Ornamentation with volutes* or other scroll-like motifs*.

Románico: Romanesque. Style of the European art from the end of the Xth century to the beginning of the XIIIth century, characterized in architecture* by the use of round arches*, tunnel vaults*, thick walls and small windows*; as to the painting*, the linear shapes prevailed. Romanesque preceded the Gothic style.

Romanistas: Romanists. European artists of the XVIth century influenced by the Italian Renaissance* also of the XVIth century.

Romanticismo: Romanticism. An artistic and cultural movement, beginning at the end of the XVIIIth century until the mid-XIXth century, born as a reaction to the neo-

classicism and characterized by its nostalgia for the past, its tendency for spontaneity, lyricism, individualism, the importance granted to feeling and imagination, color and movement. The German landscape painter C.D. Friedrich (1774-1840), the French E. Delacroix (1798-1863) and the English J.M.W. Turner (1775-1851) were some outstanding Romantic painters.

Roquete: Rochet. A liturgical garment, similar to a surplice*, but with short sleeves.

Rosa: Rose window, wheel window. A circular window* with tracery*. (Latin).

Rosario: Pellet molding. A molding* made up of linked small beads, pearls, etc.

Roseta: Rosette. An ornament resembling a rose.

Rosetón: Rose window. A circular opening*, with tracery* and colored glass*, often used in the medieval art.

Rostra: Rostra. In the Roman forum, the speaker's platform so called since it was adorned with rostra*, the beaks of captured ships. (Latin).

Rostrada: Rostral column. A column* ornamented with several rostra* or beaks of ships.

Rostrum: Rostrum. The beak of the prow of an ancient galley; pl **rostra**. (Latin).

Rotonda: Rotunda. A building of circular plan* usually with a dome*. (From Latin *rotundus*).

Rótulo: see **leyenda***.

Rubricado: Rubricated. A space of a medieval manuscript* that appeared marked in red, usually the initial letters, headings, etc. (From Latin *rubricare*).

Rúnica, piedra: Runic stone. A stone with incised runes, the characters of the primitive Old Germanic runic alphabet, characteristic of the Scandinavian writings.

Rupestre, arte: Cave art. Prehistoric drawings* and paintings* existing in some rocks and caves, such as at Altamira, Spain, dating from about 13000 b.C.

S

Sabil: Sabil. In a mosque*, a fountain for ablutions located at the sahn*. (Arabic).

Sacra Famiglia: Sacra Famiglia, Holy Family. A representation of the infant Jesus, Mary and St. Joseph, sometimes with St. Anne and St. John the Baptist. (Italian).

Sacramentario: Sacramentary. A medieval book containing the ritual for the Mass and other rites. (From Latin *sacramentarium*).

Sacrarium: Sacrarium. In an ancient Roman temple, the place where the sacred objects were kept. (Latin).

Sacristía: Sacristy. A room attached to a church* where the sacred objects are kept and in which the priests get dressed. (From Medieval Latin *sacristia*).

Saetera: Loophole. A narrow aperture in a wall, through which weapons are fired.

Sagrada Familia: see **Sacra Famiglia***.

Sagum: Sagum. In the ancient Rome a military cloak, symbol of war.

Sahn: see **mezquita***.

Sala capitular: Chapter house. A building attached to a cathedral*, monastery*, collegiate church*, etc. in which the chapter meets.

Salediza, ventana: see **ventana***.

Saledizo: Overhang. Projecting, extending beyond (a part of a building, a surface, etc.).

Saleta: Royal antechamber. The room that precedes the king's chamber.

Salmer: Springer. The first stone, or voussoir*, of an arch*.

Salterio: see **psalterio***.

Salomónica: see **columna***.

Salón: Salon. An artistic term, derived from French, that indicates an art exhibition, especially of living artists.

Salón, planta de: see **Hallenkirche***.

Salon, Le: Le Salon. A French official art exhibition in the Salon d'Apollon of the

Louvre Palace, that was held annually from 1667 to 1737. From that year on, up to the French Revolution, it was carried out biennially becoming again annual since then.

Salvilla: Salver. A tray with several divisions in which glasses, cups, etc. are fitted in. (From Spanish *salva*).

San Andrés, cruz: see **cross***.

San Antonio, cruz: see **cross***.

Sancta Sanctorum: Sancta Sanctorum, holy of the holies. In Solomon's Temple, the room where the Ark of the Covenant was enshrined. -A Christian tabernacle*. (Latin).

Sang de boeuf: Sang de boeuf, oxblood. A dark-red glaze derived from copper. (French).

Sanguina: Sanguine. A deep red chalk or pencil used in drawing*.
-A drawing made with such pencil. (From Latin *sanguineus*).

Sarcófago: Sarcophagus. A marble* or stone tomb or coffin, usually large and with inscriptions; the name derives from a stone which was believed to reduce flesh to ashes. (From Greek *sarkophagos*).

Sarga: Serge. A twilled fabric used in oil* painting. (From Latin *sarica*).

Sasánida, arte: Sassanian art. Art pertaining to the Persian dynasty that built and ruled the empire from 226 to 651 A.D.

Satinado: Satiny, satin-like. With a glossy surface. (From Medieval Latin *satinus*).

Sátiro: Satyr. In the Greek mythology, a forest god with horns, tail and legs of a goat, who would chase the nymphs and used to dance in Dionysus' cortège. (From Greek *satyros*).
-see **fauno***.

Saturación: Saturation. The degree of chromatic purity of a color*, predicated on a greater or lesser blend with white, that approaches or moves it away from gray, i.e. of an inferior or superior saturation.

Scaena: Scaena. In the classical theater*, the place in which the action of the drama took place. (Latin).

Scagliola: Scagliola. An imitation of marble, granite, etc. made of powdered gypsum*, glue and fragments of colored stone. (From Italian *scagliuola*).

Scriptorium: Scriptorium. In a medieval monastery*, a room where the manuscripts were written, illuminated*, etc. (Medieval Latin).

Scutum: Scutum. A large, rectangular or oval shield of the Roman Legion. (Latin).

Sebka: Sebka. An Almohad* ornamental motif, an arabesque*.

Secante: Drier, dryer. A substance, e.g. oil, added to paint to accelerate its drying.

Sección: Section. The drawing* of a building, a machine, etc. showing it as if being cut by an imaginary horizontal or vertical plane. (From Latin *sectio*).

Sección áurea: Golden section. The proportion that results from dividing a line into two, so that the smaller length is to the larger as the larger is to the sum of both. This Euclidean proportion was often used during the Renaissance*.

Section d'Or. Section d'Or. A group of French Cubist* artists, among others the painter F. Léger (1881-1955), the brothers J. Villon (1875-1963), a painter, the sculptor R. Duchamp-Villon (1876-1918) and the painter M. Duchamp (1887-1968), who were associated and held exhibitions between 1912 and 1914.

Secreter: Secrétaire, secretary. A desk, usually with a flap, and a set of pigeonholes on the upper part. (From French *secrétaire*).

Segundo Imperio, estilo: Second Empire style. The style of architecture*, furniture and decoration in France during the period (1852-1870) of the imperial government of Napoleon III, more ornate than the Empire style*.

Seicento: Seicento. In the Italian art, the XVIIth century. (Italian).

Sella: A Roman folding chair.

Sello: Seal. A device or instrument for impressing a mark.
-A mark of authentication or ownership.

Semipreciosas, piedras: Semiprecious stones. Natural gems that are not as valuable as precious stones.

Semis: A Roman coin worth a half as*.

Seo: In Aragon, a cathedral*.

Sepia: Sepia. A dark reddish-brown pigment obtained from the cuttlefish ink.
-A drawing* in said color*.
(Greek).

Sepulcro: Sepulcher, sepulchre. A raised burial place, usually built of stone.
-A receptacle for relics in an altar stone*.
(From Latin *sepulchrum*).

Serafin: Seraph. An angel of the highest order, usually represented as a six-winged head of a child. (From Hebrew *seraphim*).

Serdab: Serdab. In an ancient Egyptian tomb, a secret chamber, in which a statue* of the defunct was set. (From Persian *sardab*).

Serie: Suite. A collection of works of art gathered on the basis of a certain relationship, such as school*, style*, topic, etc. (From Latin *serere*).

Serigrafía: Serigraphy. A method of printing in which ink or paint is filtered through a fine mesh of silk.

Serpentina, línea o figura: A line or a figure* that gyrates over its own vertical axis. It is characteristic of the Mannerism*.

Sesquíaltera: Sesquialtera. A proportional series in which each element includes one unit and one half of it, or in some instances its ratio is of three to two. (From Latin).

Sestercio: Sesterce. An ancient Roman coin equal to a quarter of a denarius*. (From Latin *sestertius*).

Sestertium: Sestertium. In the ancient Rome, a unit of account equivalent to 1000 sesterces*. (Latin).

Settecento: Settecento. In the Italian art, the XVIIIth century. (Italian).

Severo, estilo: Severe style. In the Greek art, a transitional style* between the Archaic* and the Classical*, of the period 480-450 b.C.

Sèvres: Sèvres. A fine porcelain* of *pâte dure** manufactured since the XVIIIth century at Sèvres, a town SW of Paris, characterized by the use of floral motifs*, often in gold, on colored background, usually royal blue.

Sexpartita, bóveda: Sexpartite vault. A rib vault* divided into six web spandrels*. (From New Latin *sexpartitus*).

Sextans: Sextans. An ancient Roman coin, the sixth part of an as*. (Latin).

Sezession: Sezession. A name adopted in the 1890's by various groups of German and Austrian artists opposing to official academic art institutions, supporting the contemporary styles*. The **Neue Sezession** was founded in 1910 by members of the group *Die Brücke**. (German).

Sfumato: see **esfumado***.

Shakti: Shakti, Sakti. In the Hinduism, the female energy of a Hindu god. (From Sanskrit *sakti*).

Shang: Shang. The pottery produced during the Chinese dynasty Shang, from about the XVIIIth to the XIIth centuries b.C.

Sheffield: Sheffield. Plated cutlery, silverware and other plated objects imitating silver. The end product includes a copper plate between thin sheets of silver. (A city in N. England).

Sheraton: Sheraton. A style* of furniture developed by the English furniture maker and designer Thomas Sheraton (1751-1806), author of the *Cabinet-Maker's and Upholsterer's Drawing book* (1791); an elegant straight-lined style characterized by the use of the inlay*.

Shikara: Shikara. In India, the tower of a temple. (Sanskrit).

Shingle, estilo: Shingle style. A North American architectural style of the 1870's and 1880's, similar to Queen Anne style*,

especially characterized by the use of wood shingles.

Shoji: Shoji. A Japanese sliding door, consisting of a rice-paper screen with a wooden frame. (Japanese).

Shunga: Shunga. In Japan, an erotic print. (Japanese).

Sibila: Sibyl. In the Ancient Greece and Rome, a prophetess. (From Greek *Sibulla*).

Siccative: Siccative. A substance added to oil painting* to obtain a quick drying.

Sigilografia: Sigillography. The study of the seals*. (From Latin *sigillum*).

Sigillata: Sigillata. A Roman red ceramic that dates back to Augustus time, very decorated, with a shiny glaze, of industrial manufacture, so called because of the sigillum, a little sign or seal made by the maker. (Latin).

Sikhara: see **shikara***.

Silex: Silex. A flint, an extremely hard stone used as a weapon in the Stone Age.

Silueta: Silhouette. A drawing performed following the shadow outline of an object.

-The profile* of a figure*.

-A profile portrait* with the outline filled in with black color or cut out on black paper, very popular at the end of the XVIIIth century and in the XIXth century.

(From French *à la silhouette*, after Etienne de Silhouette (1709-1767), French minister of finance in a satirical mockery for the short time he was in his post).

Sillar: Ashlar, ashler. A hewn stone*, shaped like a rectangular prism, used in construction.

Sillar de esquina: Quoin. A square ashlar* at the corner of a wall.

Sillarejo: Rough ashlar. A roughly carved ashlar*.

Sillería: Ashlarwalling. Masonry made up of ashlar*.

-Stalls. A set of seats of a same style* as in a cathedral*, in the orchestra of a theater*, generally separated by armrests.

Sillería del coro: Choir stalls. see **sillería***.

Simbolismo: Symbolism. Any art involving the use of symbols*.

-A French movement in the XIXth century, both in literature, associated with the writers Verlaine, Rimbaud, etc, and in painting* with the French painters Puvis de Chavannes (1824-1898), G. Moreau (1826-1898), O. Redon (1840-1916), the Austrian painter G. Klimt (1862-1918), the German painter, sculptor and illustrator M. Klinger (1857-1920), the Swiss painter A. Böcklin (1827-1901), and the English painter, designer and illustrator Sir Edward C. Burne-Jones (1833-1898) among others. Symbolism tried to explain through symbols* the world of the realities situated beyond sensitivity. It often

used mystical, mythologic, fantastic and erotic topics, showing a sophisticated predilection for the decadent.

Símbolo: Symbol. A conventional sign or figure* with which something is expressed, or a quality, an abstract idea, etc. is represented. (From Greek *symbolon*).

Simetría: Symmetry. Adequate proportion of the parts of a whole between themselves and with the whole proper, or in respect to their position on opposite sides of an axis.

-In art, the beauty or harmony resulting from such proportion.

(From Greek *summetria*).

Simultaneísmo: Simultaneity. The simultaneous representation of different aspects of an object on the same plane or on the same canvas*. This kind of representation was often used by the Cubist* artists. (From Latin *simul*).

Sinagoga: Synagogue, synagog. In Judaism, a building for worship and religious instruction. (From Greek *synagoge*).

Sincretismo: Syncretism. A fusion of different styles* without loosing their own characteristics. (From Greek *synkretismos*).

Sincronismo: Synchronism. A North American abstract* movement founded in 1913 by the painters M. Russell (1886-1953) and S. MacDonald-Wright (1890-1973). Color* was the main protagonist of their work.

Sindón: An Egyptian cloak.

Singerie: Singerie. A characteristic decoration of Rococo* in which monkeys appear dressed like human beings. (French).

Sinopia: Sinopia. A red drawing* made on a wall before executing a fresco*.

Sirena: Siren, syren. In the Greek mythology, one of the three nymphs living in a rock who with their songs lured sailors towards destruction

-Mermaid. A legendary sea creature having head and body of a woman and the tail of a fish.

(From Greek *seiren*).

Sisa: Size. Preparation used by gilders in fixing the gold leaves.

Sistro: Sistrum. In the ancient Egypt, a musical instrument, similar to a rattle, used in the worship of Hathor, goddess of the creation. (From Greek *seistron*).

Sítula: Situla. In ancient Rome, a bucket-shaped receptacle for domestic use, generally metallic and richly decorated. In the Middle Ages its use was of a liturgical nature. (From Latin).

Skyphos: Skyphos. A Greek vessel, shaped like a glass with a foot and two handles at the sides. (Greek).

Sobrearco: see **arco de descarga***.

Sobredorado: Gilded. Overlaid with, or pretending to be gold*.

Sobrepeliz: see **roquete***.

Sobrepuerta: Sopraporta. A painting* or an ornamental motif* over a door.

Socarrat: A word originated in Valencia meaning a large baked clay tile*.

Sofito: Soffit. The under side of an arch*, lintel*, cornice*, etc. (From Latin *suffixus*).

Soga: Stretcher. A brick or an ashlar* lying lengthwise in a course*.

-Cable. A molding* that looks like a twisted rope.

Soga y tizón, aparejo: English bond. A bond* with alternating stretcher* and header* ashlar*.

Solera: Wall plate. In a roof*, a horizontal timber supporting other timbers.

-A flat stone base.

Solería: Flooring. The material used to coat the surface of a floor.

Solidus: Solidus. A Roman gold coin.

-In the Byzantine empire, a gold coin, called *bezant** in the Middle Ages. (From Late Latin).

Solio: A canopied throne.

Solutrense: Solutrean. A period in the Upper Paleolithic characterized by the use of leaf-shaped flint tools; its name comes from Solutré, a village in central France where remains were found.

Sombra: Shadow. A dark figure cast upon a surface by an opaque body blocking the light rays.

Sombrete: Cowl. The metal hood of a chimney which moves with the wind.

Sondergotik: Sondergotik. The German Gothic architecture* of the period between the mid XIVth century and the early XVIth century. (German).

Sotabanco: Attic. A story above the cornice* of a building.

Sotabasa: see **plinto***.

Sotto in sù: Sotto in sù. A perspective used in the representation of flying figures and in foreshortening* seen from below. (Italian).

Spectacula: Spectacula. The spectators' areas in the Roman circus*, theaters* and amphitheaters*. (Latin).

Speos: Speos. In the ancient Egypt, an underground tomb or temple. (Greek).

Stadium: Stadium. In the ancient Greece, a place for footraces and other athletic events, usually built between two hills, to facilitate the required slopes for the grandstands.

-An ancient Greek measure of length, equivalent to about 184 meters or 600 feet. (From Greek *stadion*).

Stamnos: Stamnos. In the ancient Greece, an ovoid vessel* for wine, with a short neck and two small horizontal handles. (Greek).

Stibadium: Stibadium. In the ancient Rome, a circular bed. (Latin).

Stijl, De: De Stijl. A group of Dutch artists and architects named after a magazine, De Stijl, The Style, founded in 1917 by the painters P. Mondrian (1872-1944) and T. van Doesburg (1883-1931), both leaders of the group and followers of the Neoplasticism, that rejected the representational advocating further for the use of the right angle; they claimed that art should convey order and harmony, that the functional should also be esthetic. It exerted a great influence on the Bauhaus*. (Dutch).

Stile Liberty: see **Art Nouveau***.

Stilum: see **estilo***.

Stola: Stole. In the ancient Rome, a long garment worn by the matrons over the tunic*. (Latin).

Stupa: Stupa. A round and domed monument containing sacred Buddhist or Jain relics.

-Also called **tope**.
(Sanskrit).

Subcopa: A piece of the chalice.

Subsellium: Subsellium. In the ancient Rome, a seat for the use of the plebeian magistrates. (From Latin).

Sudarium: Sudarium. The cloth that Saint Veronica offered Christ on His way to Calvary

in which His features appeared miraculously when she wiped His face with it.

-A similar representation of Christ's face.
(From Latin *sudare*).

Sultán: Sultan. The sovereign of a Moslem country. (From Arabic *sultan*).

Sung, arte: Sung art, Song art. Art of the Sung dynasty, 960 -1279 A.D., a period in which literature and philosophy, besides art, flourished to a great extent.

Suprematismo: Suprematism. An artistic movement begun in 1913 by the Russian painter K.S. Malevich (1878-1935), who in 1915 published The Suprematist Manifesto. His ideas about the use of geometrical shapes, i.e. rectangles, triangles, circles and crosses on white backgrounds reached their zenith in the White on White series (1918). (From Latin *supremus*).

Surimono: Surimono. A small Japanese print employed in commemorative occasions and in social courtesy uses. (Japanese).

Surrealismo: Surrealism. An artistic and literary movement that began in France around 1919, connected with dadaism*, led by the French writer André Breton (1896-1966) who published two Manifestos, in 1924 and 1930 respectively, and who had as his precursors A. Rimbaud (1854-1891) and G. Apollinaire (1880-1918). Highly influenced by Sigmund Freud's theories of the unconscious, finding inspiration in dreams

and visions of the subconscious, Surrealism expresses through the psychical automatism, eluding the rational control and using spontaneity techniques, and emotive and semi abstract shapes, (the Spanish J. Miró (1893-1983), A. Masson (1896-1987) and the French Y. Tanguy (1900-1955), and through the world of dreams, with an evocative juxtaposition of incongruous images, but of a precise execution, (the Spanish S. Dalí (1904-1989), the Belgian R. Magritte (1898-1967).

Sutra: Sutra. In Hinduism, a collection of sayings or aphorisms.

-In Buddhism, philosophical writings generally in verse and in a dialogue form. (From Sanscryn *sutra*).

Svástica: Swastika, swastica. A primitive religious symbol* which dates back to the Bronze Age, still existing among the Indians of North, Central and South America as well as in China, Japan, Persia and India from the belief that it brings good luck. (From Sanskrit *svastika*).

T

Taberna: Tavern. In ancient Rome, a hostelry usually located in one of its roads. (From Latin *taberna*).

Tabernáculo: Tabernacle. The portable sanctuary in which the Jews used to keep the Ark of the Covenant.

-A place to keep the sacrament of the Eucharist, generally shaped like a niche with a canopy*.

(From Latin *tabernaculum*).

Tabique: Partition wall. A thin wall separating the rooms of a house.

Tabla: Panel painting. A painting* made on wood. (From Latin *tabula*).

Tabularium: Tabularium. In ancient Rome, a building devoted to public archives, offices, etc. (Latin).

Tachisme: Tachisme. A term derived from the French word *tache*, stain, coined in the 1950', describing an abstract* pictorial trend, close to the North American Abstract Expressionism* and Action Painting*. It is mainly characterized by its attempt of

expressing by means of haphazard color* blots, unconscious and instinctive sensations.

Tachonado: Studded. Decorated with studs or large-headed nails.

Taflete: Morocco leather. A goat tanned skin, used in binding.

Tálamo: In the ancient Greece, the main bedroom and the place where the valuable objects were kept.

Talavera, cerámica de: Talavera ceramic. A ceramic produced at Talavera de la Reina, Spain, usually blue on white background.

Talayot: Talayot. A megalithic* monument from the Balearic Islands in the shape of a tower*.

Talento: Talent. An ancient unit of weight and money. (From Greek *talanton*).

Talón: see **cima reversa***.

Talud: Retaining slope, talus. A sloping wall, which base is wider than its upper part. (From Latin *talutium*).

Talla: Wood carving. A carving or sculpture* in wood.

Tallar: To carve. To work in wood making figures*, designs*, etc.

-To work or sculpt* a hard material, such as stone.

-To cut. To shape or prepare gems or precious stones.

Tambor: Drum. A cylindrical block of stone forming part of the shaft* of a column*.

-The wall or structure supporting a dome*.

Tanagra: Tanagra. Terracotta* figures* similar to those found in the necropolis of Tanagra, a village of the ancient Boetia, in central Greece. They were also manufactured in other areas of Greece and Greek Asia Minor; they represent human figures*, especially women.

Tanka: Tanka. A Japanese verse form. (From Japanese).

-A religious painting* on cloth or embroidered from Tibet. (From Tibetan).

Tapial: Pisé-de-terre. A mold consisting of two boards which is filled with clay* or rammed earth mixed with straw, used in making enclosing walls.

-A construction made with this method.

Tapiz: Tapestry. A heavy woven fabric, generally of wool or silk, which design* is formed while it is woven.

Taracea: Marquetry. An inlaid work in wood, made with small pieces of mother-of-pearl, ivory, metal or other woods that keep their natural color*.

Tarja: Pavis, pavisé. A large shield* that protected the whole body.

Tatami: Tatami. A Japanese mat made of rice straw, used as a standard to measure the floor area of a dwelling. (Japanese).

Tau: see **cross***.

Taujel: A flat wooden ceiling decorated with Arab knotwork*.

Taula: Taula. A megalithic* monument from the Balearic Islands formed by two large stones, a horizontal slab over a vertical one in the shape of a T. (From Majorcan).

Taurololio: In the classical* art, a representation of the sacrifice of a bull.

-The altar* in which the sacrifice was made. (From Latin *taurobolium*).

Teatro: Theater, theatre. A place or a building devoted to the representation of dramatic plays or other spectacles meant for the stage. In Greece and Rome the performance was in the open air; they were built of wood and stone and basically included the orchestra*, proskenion (proscenium*), skene (scaena*) and cavea*. In the Middle Ages the theatrical performances were held at public squares where makeshift wooden stages were

erected. Actual theaters were built again in the XVIth century although far from the Greek and Roman perfection. (From Greek *theatron*).

Techo: Ceiling. The inner upper part of a room.

Tectónica: Tectonics. The art of constructing functionally beautiful buildings. (From Greek *tektonikos*).

Tectónico: Tectonic. Relating to architectonic works. (From Greek *tektonikos*).

Tégula: Tegula. An archeological term for the Greek and Roman tile. (From Latin *tegula*).

Tejado: Roof. The outer covering of a building.

-Cubierta a un agua: monitor roof. With one slope*.

-Cubierta a dos aguas: gable roof. With two slopes.

-Cubierta en torres: saddleback roof.

-Cubierta a cuatro aguas: hipped roof. With four slopes.

-Cubierta plana: flat roof.

Tejamanil: Shingle. A wooden batten used as a tile.

Tejuelo: Label. A piece stuck in the spine of a book in which the title and the author's name are written or engraved.

Tela: A painting performed on cloth, especially on a canvas*.

Telamones: see **Atlantes***.

Telar: Reveal. In a door or a window*, the side of the opening* between the frame and the outer wall face.

Telum: A Roman javelin. (Latin).

Tema: Subject. The figure*, object or scene that the artist chooses for representation in a work of art.

Témenos: Temenos. In the ancient Greece, the sacred area surrounding a temple. (From Greek).

Temple: Tempera. A painting technique that uses an emulsion obtained by mixing pigments*, oil, egg and water. It can be applied on wood panels* or on walls and was widely used in the Renaissance*.

Templete: Kiosk. A small open-sided decorated pavilion.

-A small building shaped like a classical temple*.

Templo: Temple. A building devoted to the worship of one or more gods.

-A Christian church*.

-One of the three successive sacred buildings built in Jerusalem devoted to the worship of Jehovah. (From Latin *templum*).

Tendel: A layer of mortar* between two courses*.

Tenebrismo: Tenebrism. An artistic trend that stresses the light* and shadows, strongly highlighting the figures* of a subject*. The Italian painter Caravaggio (1573-1610), the Spanish painters J.F. Navarrete (1526-1579), E. de Ribalta (1564-1628) and J. Ribera, El Spagnoletto, (1591-1652) are its most remarkable exponents.

(From Latin *tenebrae*).

Tenia: Taenia, tenia. In the Doric frieze*, a fillet* between the frieze and the architrave*. (From Greek *tainia*).

Tensa: In the ancient Rome, a sacred cart to carry in procession the images of the gods.

Tepidarium: In the Roman *Thermae**, the room for the warm water baths.

Tercelete: Tierceron. A secondary rib* of the stellar vault*.

Termas: *Thermae*. In the ancient Rome, the buildings used for public baths. **Termes:** Term, terminal, terminal figure, terminus. A pillar* usually tapering towards its base, ending in a sculptured bust, human head, animal head, etc. generally used as a boundary stone.

-Hermes*.

Término: see **termes***.

Terra sigillata: see **sigillata***.

Terracota: Terracotta. A fired brownish-red clay, usually unglazed, used for architectural ornament, sculpture*, etc.

-A figure made of said clay.

(From Italian *terracotta*).

Terrazo: Terrazzo. A flooring made of marble chips and concrete. (From Latin *terra*).

Tesela: Tessera. A small square piece of marble*, glass*, stone, etc. used in mosaics*.

Tésera: Tessera. In the ancient Rome, a small piece, made of bone or wood, used as a die or a token. (From Ionic Greek *tesseres*).

Tessellatum, opus: Opus tessellatum. A mosaic* consisting of small pieces of different colors* and equal size.

(From Latin *tessellatus*).

Testero: East end. The front part of a church. -see **cabecera***.

Tetradracma: Tetradrachma. A Greek coin worth 4 drachmas*. (From Greek).

Tetramorfos: Tetramorph. The four symbols* of the four Evangelists. An angel: St. Matthew, an ox: St. Luke, a lion: St. Mark, an eagle: St. John, united in a winged figure. (From Greek *tetramorphon*).

Tetrapilo: see **tetrápilo**.

Tetrápilo: Tetrapylon. A building of a square floor plan* having four gateways. (From Greek *tetrapylos*).

Tetrás: A Greek bronze coin worth four ounces.

Tetraskeles: Tetraskele. A symbolic figure representing four human legs radiating from a common center. (From Greek).

Tetrassarius: A coin worth four ases*.

Tetrástilo: Tetrastyle. A temple or a building having four columns* in the front. (From Greek *tetrastylos*).

Theologeion: The area of the scaena* where the gods appeared.

Tholos: Tholos. In the ancient Greece, a circular building usually domed*. (Greek).

Thyméle: In the Greek theatre, an altar* located in the center of the orchestra*, devoted to Dionysus.

Tiara: Tiara. The pope's headdress consisting of a triple crown* with a cross on top.

-A high headdress worn by the ancient Persian kings.
(Greek).

Tiento: Mahlstick, maulstick. A long stick that the painter holds in his left hand leaning on the canvas*, in such a way that it serves as a support and guide to the other hand.

Tímpano: Spandrel, spandril. A triangular space formed by the outer curve of an arch*, the extrados*, and the rectangle formed around it.

-The triangular space between two adjacent arches.

-Tympanum. The space bounded by the lintel* and the archivolts* in the façade* of a church.

-The inner space of a pediment*.
(From Greek *tumpanon*).

Tinta china: India ink, Indian ink, China ink. A liquid substance obtained from a mixture of lampblack, gelatin and water.

Tipo: Type. The characteristic device of a coin. (From Greek *typos*).

Tirante: Tie beam. A horizontal piece intended to prevent from separating two other structural members in a roof*.

Tisú: Tissue. A silk fabric interwoven with gold or silver threads. (From Old French *tissu*).

Toga: Toga. In the ancient Rome, an outer garment worn by the citizens, consisting of a piece of white wool cloth draped around the body. (From Latin *tegere*).

Toga candida: Toga candida. In the ancient Rome, a toga* whitened with starch or with gypsum, used by the *candidati* or applicants for magistrate. (From Latin).

Toga praetexta: Toga praetexta. A toga* with a purple* border worn by Roman adolescents, magistrates and civil servants. (From Latin).

Toga virilis: Toga virilis. A toga*, also called **toga pura**, worn at the age of 14 by a Roman male citizen. (From Latin).

Tonalidad: Tonality. The scheme of colors* and tones* of a painting*.

Tondino: A convex molding, often ornamented with beads. (Italian).

Tondo: Tondo. A circular painting* or a circular relief carving*. (From Italian).

Tongada: Layer. A coat of material that is spread over a surface.

Tono: Tone. The shade* or degree of a specific color*. (From Greek *tonos*).

Toque: Touch. A light stroke.
-The particular manner in which an artist performs his work. (From Old French *tochier*).

Toral: see **arco***.

Torán: see **torana***.

Torana: Torana. In the Indian architecture, a gateway at the entrance to a stupa*. (Sanskrit).

Tórculo: Screw press. A press used by engravers.

Toréutica: Toreutics. The art and technique of making ornamental reliefs*, usually in metal, by carving or embossing*. (From Greek *toreutikos*).

Torii: Torii. The gateway to a Japanese Shinto temple. (Japanese).

Tornapuntas: Strut. In a roof framing*, a timber joined in a horizontal one, propping up a vertical or inclined timber.

Tornavoz: Sounding board. A structure over a pulpit*.

Torneado: Turning. The art or technique of shaping wood with a sharp tool while it rotates in a lathe.

Toro: Torus. A convex molding* usually at the base* of a classical column*.
-Bocel*.

Torque: Torque, torc. An ancient metal necklace. (From Latin *torques*).

Torre: Tower. A taller than wide structure, either free-standing or being part of a larger building, usually with a circular, square or polygonal plan*. (From Latin *turris*).

Torre albarrana: Flanking tower. A tower* used for defence and as a watch tower*.

Torre del homenaje: Keep. The main tower* of a medieval castle.

Torre maestra: see **torre del homenaje***.

Torrecilla: Turret. A small tower, usually ornamental, on top of a larger structure, as on a castle.

Torso: Torso. The representation of a human body, with no head, arms and legs.

-A representation of the human trunk.
(From Greek *thyrsos*).

Tortada: see **tendel***.

Toscano: see **orden***.

Trábea: A toga* with purple bands used in solemn events.

Tracería: Tracery. Architectonic ornamentation consisting of elaborate geometric patterns, often used in Gothic architecture*.

Trama: Weft, woof. The group of threads that while being crossed and tied with those of the warp* form a fabric.

Tramo: Bay. Each one of the sections in which a nave* is divided.

-see **crujía***.

Tramo (de escaleras): Flight of steps. The section of the stairs between two landings.

Tranquil: see **arco***.

Transepto: Transept. Either one of the two wings of a cross-shaped church* that form a right angle to the nave*. (From Medieval Latin *transeptum*).

Translúcido: Translucent. Allowing the light to pass altho not permitting forms to be distinguished. (From Latin *translucere*).

Transparente: Transparent. That allows the passage of light with a clear view of the objects beyond.

-An opening to lighten an altar*.
(From Medieval Latin *transparens*).

Trascoro: Retrochoir. In a church* or in a cathedral*, the space behind the choir*.

Trasdós: Extrados. The outer surface of an arch* or of a vault*. (From French).

Trasdosear: To reinforce a work from its inner part.

Travertino: Travertine, travertin. A light-yellow limestone, from Tibur, nowadays Tivoli, used in the ancient Rome for building purposes. (From Latin *lapis Tiburtinus*).

Travertin: ver **travertine***.

Travesaño: Crosspiece. A horizontal piece between two or more vertical ones.

Traza: see **diseño***, **proyecto***.

Trébedes: Trivet. A metal three-legged piece to place cooking vessels* over a fire.

-A metal three-legged piece used to keep separated the ceramic* objects while they are fired in the oven.

Trebolada, cabecera: The east end of a church with three apses*, the larger one in the center and two smaller apses at the sides.

Trecento: Trecento. In the Italian art, the XIVth century. (Italian).

Trementina: Turpentine. A resinous oily mixture obtained from various coniferous trees, used as a solvent in painting*. (From Latin *terebinthina*).

Tremissis: An Imperial gold coin.

Trépano: Trepan. A boring tool used in sculpture*. (From Greek *trypanon*).

Tres cuartos: Three-quarter. In painting*, representation of a figure* which poses between the profile* and the facing position. -Three-quarter binding. A style* in bookbinding in which the spine and the corners are of a material different from the rest of the covers.

Tressis: A Republican coin worth three asses*.

Trianón: Trianon. A baroque* small palace* built in a landscaped area, named after two palaces in the park of Versailles, Louis XIV's Grand Trianon and Louis XV's Petit Trianon. (From French).

Tribhanga: Tribhanga. An undulating pose often found in the Hindu sculptures*. (Sanskrit).

Tribuna: Tribune. In the Roman forum*, a raised platform from which the tribunes* used to speak to the people.

-In a church*, a gallery over an aisle*.

-The apse* of a Christian basilica*.

-A grandstand.

(From Latin *tribunal*).

Tribuno: Tribune. In the ancient Rome, a magistrate elected by the plebeians to protect their interests. (From Latin *tribunus*).

Triclinium: Triclinium. In the ancient Rome, a table with three of its sides provided with low couches for reclining upon while dining.

-A dining room with such coaches.

(From Greek *triklinion*).

Tricomía: Trichromatism. A three-color* process in printing*, photography, etc., by using the three primary colors.

Triens: A coin worth the third part of an as*.

Trifolio: Trefoil. An architectural ornamentation with three lobes arranged in a circle, often found in Gothic tracery*. (From Latin *trifolium*).

Trifora: A window* which opening* is divided into three parts by means of two small columns*.

Triforio: Triforium. In a church*, a gallery opened in the walls of the nave*, above the arcades* facing the aisles*. (From Latin *triforis*).

Triglifo: Triglyph. In a frieze* of the Doric order*, a rectangular ornament with two vertical channels or glyphs* and two half channels with spaces in between called metopes*. (From Greek *triglyphos*).

Trigramma: Trigramma. The letters IHS, Jesus' symbol. (From Greek).

Trilito: Trilithon. A megalithic* monument consisting of two upright stones bearing a third horizontal one. (From Greek).

Trilóbulo: A trilobate architectural ornamentation consisting of three lobes or foils*.

Trimurti: Trimurti. In Hindu mythology, a representation of the triad of the main gods, Brahma, the Creator, Vishnu, the Supporter, and Shiva the Destroyer. (From Sanskrit).

Trípode: Tripod. A three-legged furniture. (From Greek *tripous*).

Tríptico: Triptych, triptyca, triptychon. A work of art made up of three panels, the two wing panels hinged so that they fold over the central one. (From Greek *triptukbos*).

Trirreme: Trireme. An ancient Greek or Roman warship with three levels of benches for the oarsmen. (From Latin *triremis*).

Triskeles: Triskelion, triscele, triskele. A symbolic* figure representing three human legs radiating from a same central point; it

was often used in Greece, Rome and the Celtic art. (From Greek).

Tritón: Triton. In the Greek mythology, a sea god, son of Poseidon, depicted with a man's bust and a dolphin's tail. (From Greek *triton*).

Triunfal, arco: Triumphal arch. In a church*, an arch* placed between the nave* and the presbytery*. Its origin is the Roman triumphal arch erected to commemorate a great victory; usually they consisted of one or three arches, a central one plus two smaller ones at the sides.

Trofeo: Trophy. A group of arms and armors* carved* in marble, cast* in bronze* or represented in a painting*, imitating the Greek and Roman memorials of victory, generally including arms captured to the enemy. (From Greek *tropaion*).

Trompa: Squinch. A projecting small vault* placed in each of the four angles of a quadrangular plan*, to turn it octagonal thus enabling to raise a dome* on it.

Trompe-l'oeil: Trompe-l'oeil. A kind of painting* that by means of optical techniques gives a convincing illusion of reality, making to look real what is only painted. (French).

Trompillon: Voussoir* of a squinch*.

–Keystone* of a vault*.

Troquel: see **cuño***.

Truedes: see **trébedes***.

Tudor: Tudor. An English style* of the last phase of the Perpendicular* Gothic; two of its main characteristics are the Tudor arch* and the timber-framed houses.

Tumbaga: Tumbaga. An alloy* of gold* and copper used in the Pre-Columbian cultures.

Túmulo: Tumulus. A man-made mound over an often great size tomb.

-Catafalque*

-A raised tomb.

(From Latin).

Túnica: Tunic. In the ancient Rome, a garment used as underwear, with or without sleeves, usually hip-length or knee-length. (From Latin *tunica*).

Turibulo: Thurible. A censer*. (From Latin *thuribulum*).

Turiferario: Thurifer. The person who carries the censer* or thurible*. (From Latin).

Tyche: Tyche. In the Greek mythology, the goddess of luck, the goddess Fortuna in Rome.

U

Ukiyo-e: Ukiyo-e. A genre* of the Japanese art developed between the XVIIth and XIXth centuries, representing mainly day by day topics, landscapes, geishas, famous actors, etc. Ukiyo-e means "pictures of the floating world". (Japanese).

Umbella: Umbella. In the Classical Antiquity, a small parasol, similar to an umbrella. (Latin).

Umbo: Umbo. A central projecting spike or boss on a shield*. (From Latin).

Umbral: Threshold. The timber or stone lying at the lower part of the house door.

Uncial: Uncial. Relating to and resembling modern capital letters, altho more roundish, used in manuscripts from the IVth to the VIIIth centuries. (From Latin *uncialis*).

Ungüentario: see **lacrimatorio***.

Unicornio: Unicorn. A fabulous animal represented as a horse with a horn growing from its forehead. (From Latin *unicornis*).

Urbanismo: City planning (US), town planning (GB). Science and technique applied to the creation, development, modifications and progress of the population centers with regard to the material needs of human life.

Urdimbre: Warp. The group of threads set up in parallel in the loom to form a fabric.

Ureus: Uraeus. The sacred serpent represented in the headdress of the Egyptian pharaohs and gods as a symbol* of sovereignty. (From Greek *ouraios*).

Urna: Urn. A receptacle for preserving the ashes of the dead. (Latin).

Ushabti: Ushabti. In the ancient Egypt, statuettes* made of diverse materials, such as stone, wax*, ceramic*, etc. that were buried with the deceased to carry out the works he should accomplish beyond the grave. (From ancient Egyptian).

Ushepti: see **ushabti***.

Utrecht, escuela de: Utrecht School. A Dutch movement begun by the painters H. Terbrugghen (1588-1629), G. van Honthorst (1590-1656) and D. van Baburen (1595-1624), who moved to Rome between 1610 and 1620 being strongly influenced by Caravaggio (1573-1610).

V

Vaciado: Casting. The procedure to reproduce an art object from a mold*, i.e. by running melted material in said mold*.

-An object produced by this procedure.

Vaciado en yeso: Plaster cast. A sculpture cast* in plaster of Paris*.

Vahana: Vahana. In Hindu mythology, a vehicle used by a god or a goddess. (From Sanskrit *vaha*).

Váida: see **bóveda***.

Valores táctiles: Tactile values. The values that according to the U.S. art critic and historian, B. Berenson (1865-1959), contains a painting, along with the visual values, such as weight, relief*, texture, distance, etc., sensations created by the painter by means of line* and color*.

Valori Plastici: Valori Plastici. An Italian art movement* appeared in Rome in 1918, around the magazine of the same name. C. Carrá (1881-1966) and G. de Chirico (1888-1978) were two of its founders; they proposed the return to Classicism*, a "return to order". (Italian).

Vanguardia: Avant-garde, vanguard. Men, ideas, etc. that are ahead of their time in an activity, such as art, literature, etc.

Vanitas: Vanitas. An allegorical still life* that contains several objects symbolizing the briefness of the human life: skulls, sandglasses, or religious symbols* such as bread and wine. (Latin).

Vano: Opening. An aperture or a gap in a wall used as a window*, door, etc.

Variante: Variant. A copy* of a work of art with slight differences. (From Latin *varians*).

Vasija: Vessel. A receptacle of several forms and materials, able to contain liquid and food substances. (From Latin *vascellum*).

Vaso: Vase. An ornamental vessel*.

-A small receptacle.

(From Latin *vas*).

Veduta: Veduta. A landscape painting*, with very detailed compositions, generally by Italian artists of the XVIIIth century. (Italian).

Veladura: Glaze. In painting*, a layer of semitransparent color* that modifies the tone*.

Velarium: Velarium. In the ancient Rome, an awning spread over the seats used to protect the audience of the theaters* and amphitheaters*. (From Latin *velare*).

Velicomen: A large glass to toast.

Vellón: An alloy* of silver and copper.
-An old Spanish coin made of copper.

Venera: Scallop shell. The badge of a pilgrim, especially the one used in the Pilgrim way to Santiago. (Compostela, Spain).
-An ornament consisting of semicircular curves or shells.

Ventana: Window. An opening* in a wall to let in air and light.

Some types of windows:

- abatible: casement window.
- alancetada: lancet window.
- buharda: dormer window.
- claraboya: skylight.
- corredera (de): sliding sash window.
- cruz (en): cross-window.
- Chicago (tipo): Chicago window.
- emergencia (de): exit/fire escape window.
- emplomada: leaded window.
- frontón (con): pedimental window.
- frontón curvo (con): gable window.
- geminada: coupled window.
- guillotina (de): sash window.
- lucarna: lucarne.

- lucernario: roof light.
- mirador cuadrangular: box window.
- mirador redondeado: bow window.
- mirador volado: oriel window.
- ojo de buey: bull's eye/oeil-de-beuf.
- panorámica: picture window.
- parteluz (con): mullioned window.
- puerta ventana: French window.
- rosetón: rose/wheel window.
- salediza poligonal: bay window.
- tragaluz: cellar window.
- veneciana: Venetian/Palladian/Serliana window.

Ventanal: Picture window. A large window*.

Ventano: Wicket. A small window*.

Veranda: Veranda, verandah, porch (GB). A portico* or gallery*, usually roofed and glazed, attached to a building. (From Hindi *varanda*).

Versura: In the Roman theater*, a lateral entrance to the orchestra*.

Verticilo: Verticil. An ornament consisting of flowers, leaves, petals, etc. springing from the same stem. (From Latin *verticillus*).

Vertiente: Slope. Each one of the slanting surfaces of a roof*.

-see **agua***

Vestíbulo: Vestibule. A small entrance hall or antechamber*, a lobby.
(From Latin *vestibulum*).

Vestibulum: Vestibulum. In the ancient Greece and Rome, an entrance hall. (Latin).

Vexillum: Vexillum. In the ancient Rome, a standard or a flag.

-In the ancient Rome, a company serving under a separate flag.

(Latin).

Viaducto: Viaduct. A bridgelike structure consisting of a set of arches* to carry a road, a railroad, etc. across a valley.

-see **acueducto***.

Vial: Vial. A small bottle for liquids. (From Latin *phiala*).

Victoriano: Victorian. In England, a style of architecture*, decoration and furniture of the mid- and late XIXth century, during the reign of Queen Victoria (1837-1901), characterized by a very elaborate ornamentation.

Victoriato: A Roman silver coin with an effigy of the Victory.

Vidriera: Stained glass window. Used in the windows* of churches*, cathedrals*, etc., consisting of stained glasses*, held in place by thin lead strips.

Vidrio: Glass. A hard, brittle, transparent* or translucent* substance, made by fusing silica with potash or soda or some other alkali.

Vierteaguas: Drip, dripstone, lable. A projecting molding* located above doors,

windows*, arches*, etc. designed to throw rainwater away from the wall below.

Viga: Beam. In a building, a long horizontal piece of wood, metal, etc. used as a horizontal structural member.

Viga maestra: Girder. A principal beam*.

-see **jácena***.

Viga voladiza: Cantilever beam. A beam* fixed only at one of its ends, and that carries loads throughout the rest of its length.

Vigueta: Joist. One of a series of parallel beams* in a floor or ceiling*.

Vihara: Vihara. In India, a Buddhist monastery*. (Sanskrit).

Villa: Villa. In the ancient Rome, a farm. (From Latin).

Vinajeras: Altar cruets. A pair of small receptacles for the wine and water used in the Eucharist.

Vingt, Les: Les Vingt. The so-called Group of The Twenty was constituted by twenty Belgian painters and sculptors who exhibited annually during ten years, since 1883, including works of foreign artists such as the French E. Manet (1832-1883), P. Cézanne (1839-1906), P. Gauguin (1848-1903), H. Toulouse-Lautrec (1864-1901) and the Dutch V. van Gogh (1853-1890). (French).

Viñeta: Vignette. A carved ornamentation of vine leaves and tendrils.

-In a medieval manuscript*, an ornament around a capital letter.

-A decorative design at the beginning or at the end of a chapter or of a book.

(From French).

Viril: A small monstrance within a larger one in which the Holy Host is kept.

Visera: Gable overhang. In a roof*, the part that projects over the gable*.

-Visor, vizor. The front piece of a helmet* that could be raised.

Visir: Vizier, vizir. A high official, such as a minister of state, of some Moslem countries. (From Arabic *vazir*).

Vitela: Vellum. A fine parchment made from the skin of a calf, used in manuscripts*, binding, etc.

Vitral: see **vidriera***.

Voladizo: Projecting. An architectural member jutting out from a wall or a building.

-en voladizo: projecting.

Volumen: Volume. The space that a three-dimensional figure* fills.

-A book part of a series.

-Anciently, a scroll.

(Latin).

Voluta: Volute. A spiral scroll-like ornament, as used in the Ionic capitals*.

(Latin).

Vomitorium: Vomitorium. In the ancient Rome, one of the entrances leading to a tier of seats. (Latin).

Vorticismo: Vorticism. An art movement in England begun in 1913 by the English writer and painter P. W. Lewis (1882-1957), who also edited the two issues of its literary and artistic magazine *Blast* (1914). Influenced by Cubism* and Futurism*, he proclaimed that painting* should reflect the difficulties of the age of industry and the complexity of the modern world.

Vuelo: Projection. The part of an architectonic member that juts out.

Vuelta: Curve. The curve of the intrados* of an arch*.

W

Weicher Stil: Soft Style. A style from the late XIVth century to the beginning of the XVth century, a German version of the International Gothic*, characterized by the softness of its painting* and sculpture* and the folds of the draperies. (German).

Weltanschauung: Weltanschauung (world view). In a work of art, a comprehensive concept regarding the nature of the universe or philosophy of life, as manifested in said work. (German).

Westbau: see **Westwerk***.

Westwerk: Westwork. In a Carolingian or Romanesque* German church*, a construction in the west side, usually with a façade* flanked by two towers*, a vestibule*, an upper floor and galleries. (German).

Wiener Sezession: see **Art Nouveau***.

X

Xairado: A corner which angle has been rounded.

Xilografia: Xylography. A wood engraving*.

Xoanon: Xoanon. A primitive wooden sculpture* of a god. (From Greek).

XP: XP. The monogram of Christ using the first two letters of the Greek word *Khristos*, khi and rho.

Xyst: Xyst. In the classical antiquity, a long covered portico* used by the athletes in stormy weather.

-A garden walk.

(From Greek *xustos*).

Xystos: see **xyst***.

Xystus: see **xyst***.

Y

Yacente, estatua: Recumbent. A statue* represented in a lying down posture, generally over a sarcophagus*.

Yelmo: Helmet. A piece of an armor* that protected head and face.

Yeso: Gypsum. A white mineral, hydrous sulphate of lime, used to manufacture chalk*, plaster of Paris, cement, etc.

-Plaster. A combination of lime, sand and water to which sometimes hair or other fibres are added as a strengthener, used in construction.

Yeso de París: Plaster of Paris. Calcined gypsum* mixed with water that is used for making molds*, casts*, sculptures*, etc.

Z

Zaguán: A covered space within a house used as a vestibule, that is immediate to the front door.

Zanca: Stringer, stringpiece. A sloping timber used as a support of a staircase, at the side of the opening*.

-**Limón***.

Zeitgeist: Zeitgeist. The spirit of a period or of the time, the moral and intellectual characteristics of an age or epoch.

-The name of a Neo-Expressionist painting exhibition held in 1982 in Berlin.

(German *time spirit*).

Zenana: Zenana. In an Hindu palace, the part reserved for women. (From Hindi *zanana*).

Zig-zag: see **chevrón***.

Zigurat: Ziggurat, zikkurat. A terraced pyramidal tower*, with a temple in the upper story, characteristic of the Assyrian and

Babylonian people. (From Assyrian *ziqurati*).

Zócalo: Baseboard (US), skirting board (GB). A border fixed along the base of the inner walls of a room.

-**rodapié***.

(From Latin *socculus*).

Zócalo del pedestal: Socle. The base of a pedestal*. (From Latin *socculus*).

Zoco: Souk. A Muslim market including several streets. (From Arabic *suq*).

Zoóforo: Zoophorus. A frieze* ornamented with human and animal figures*.

Zoomorfismo: Zoomorphism. In art, the representation of animal forms.

-The representation of a god in the form of an animal.

Zootheca: In a Roman house, a boudoir or dressing room.

Inglés / Español
English / Spanish

A

Abacus: Ábaco. Especie de tablilla, sobre el equino*, que corona la parte superior del capitel*. (Del griego *abax*).

Abbassid: ver **Abbasside***.

Abbasside: Abasí, Abasida. Arte que recibe su nombre de la dinastía fundadora de Bagdad y que gobernó en los años 750-1258; afirmaban descender de Abas, tío de Mahoma. Su arquitectura* se caracterizaba por el uso del ladrillo*, pilares*, arcos en quilla* y el estuco*.

Abbevillian: Abevillense. Perteneciente a una etapa del Paleolítico* inferior, caracterizada por la aparición de las primeras hachas de piedra que fueron encontradas en Abbeville, Francia.

Abbey: Abadía. En la iglesia cristiana, establecimiento monástico regido por un abad o una abadesa.

-Los edificios de tales establecimientos.

(Del latín tardío *abbatia*).

Absidiolo: ver **apsidiolo***.

Abstract art: Arte abstracto. Arte no figurativo, es decir, cuyas formas*, colores* y líneas* no reflejan una realidad convencional. Surgió hacia el año 1910 y tuvo su apogeo en los años veinte; los pintores W. Kandinsky (1866-1944) y P. Mondrian (1872-1944) son considerados como dos de sus máximos representantes. El arte sin representación figurativa ha sido cultivado en la mayor parte de las culturas. (Del latín *abstractus*).

Abstract Expressionism: Expresionismo Abstracto. Movimiento artístico, muy influenciado por el Surrealismo*, surgido en Nueva York al comienzo de los años cuarenta; enfatizaba el acto de pintar, la libre expresión, composición espontánea, pinceladas* libres, lienzos* de gran tamaño así como la interacción de artista, pintura* y lienzo*. Esta tendencia artística, o más bien, esta convergencia de personalidades artísticas, ejerció una gran influencia en el arte europeo de finales de los años cincuenta. De Kooning (1904-1997), A. Gorky (1905-1948), F. Kline (1910-1962), J. Pollock (1912-1956), son algunos de sus más significativos representantes.

Abstraction-Création: Abstraction-Création. El pintor holandés T. van Doesburg (1883-1931), el pintor y escultor ruso-francés A. Pevsner (1886-1962) y su hermano el escultor N. Gabo (1890-1979), entre otros artistas abstractos*, formaron en París una asociación abierta a todo tipo de tendencias que llegó a convertirse en punto de encuentro de los diferentes movimientos* abstractos de los años treinta. (Francés).

Abutment: Contrarresto. Elemento que soporta el empuje* de un arco* o de una bóveda*, por ejemplo contrafuertes*, machones*, etc.

Academic art: Arte académico. Arte que sigue las reglas de las academias* europeas especialmente de los siglos XVII al XIX.

-Se denomina académica una pintura*, escultura*, etc., a un trabajo correcto y clásico* pero de un formalismo pedante o falto de inspiración.

Academy: Academia. El nombre proviene de la escuela de filosofía fundada por Platón en los jardines de Akademos de Atenas. El pintor, arquitecto y escritor italiano G. Vasari (1511-1574) fundó la primera academia de arte en Florencia en el año 1563, la Accademia del Disegno. Su objetivo era elevar el status del artista, hasta entonces contemplado como el de simple artesano, a través de la enseñanza de la teoría del arte y de técnicas artísticas. (Del griego *akademeia*).

Academy figure: Figura académica. Dibujo*, pintura* o escultura* de un desnudo que se realiza no como una obra de arte en si misma sino como parte del estudio académico.

Acanthus: Acanto. Representación de la planta mediterránea *Acanthus*, cuyas hojas se utilizan como decoración, tanto en arquitectura* como en las artes decorativas*; características de los capiteles* corintios* y compuestos*, y de algunas molduras*. (Del griego *akanthos*).

Acephalous: Acéfalo, sin cabeza. Dícese generalmente de estatuas* o columnas* mutiladas. (Del griego *akephalos*).

Acetabulum: Acetábulo. Pequeño vaso para vinagre. (Del latín *acetum*).

Acheulian: ver **Acheulean***.

Acheulean: Achelense. Período del Paleolítico Inferior que siguió al Abbevillense*, caracterizado por el perfeccionamiento de los instrumentos de piedra. Su nombre proviene de St. Acheul, ciudad del norte de Francia donde se encontraron algunos utensilios.

Acrylic paint: Pintura acrílica. Pintura* sintética, de secado rápido, que puede ser utilizada en prácticamente cualquier superficie. Puede aplicarse en capas espesas o en aguas* finas y como sustituta de la pintura al óleo* y la acuarela*.

Acrolith: Acrolito. Estatua* de la antigua Grecia con cabeza, manos y pies de piedra y el tronco generalmente de otro material. (Del griego *akrolithos*).

Acropolis: Acrópolis. Ciudadela* o recinto fortificado de una ciudad de la antigua Grecia. Las ruinas del Partenón se hallan en la Acrópolis de Atenas y sus alrededores. (Del griego *akropolis*).

Acroteria: Pedestal* o pequeño zócalo* que sustenta las estatuas* u otros elementos decorativos situados en el vértice* o en los extremos de un frontón*.

-Las estatuas u otros ornamentos así sustentados.

(Del griego *akroterion*).

Action Painting: Action Painting. Corriente del Expresionismo Abstracto* que concede gran importancia al gesto espontáneo, a la acción de pintar. Utiliza generalmente lienzos* totalmente cubiertos de pigmento* (all-over) y la técnica del dripping* (goteo). Jackson Pollock (1912-1956) es considerado como uno de sus máximos exponentes. El término Action Painting, también llamado **Gestural Painting** en los EEUU, fué acuñado por el crítico de arte norteamericano Harold Rosenberg en 1952.

Adam: Adam. Estilo* neoclásico* de arquitectura, mobiliario, etc. creado en Inglaterra por el arquitecto y diseñador de muebles escocés Robert Adam (1728-1792) y su hermano James (1730-1794), también arquitecto, en la segunda mitad del siglo XVIII, inspirado en Palladio y el Renacimiento*.

Adorsed: Adosado. Dos figuras* ornamentales, generalmente mitológicas, dándose la espalda.

Adobe: Adobe. Ladrillo* de arcilla* o barro secado al sol, pero no cocido al fuego, mezclado con paja cortada, utilizado en construcción. (Del árabe *at-tub*).

Adytum: Ádyton. En un templo griego, lugar interior sagrado, dedicado al culto, prohibido para los laicos. (Del griego *adyton*).

Aedicule: Edículo. Pequeña arquitectura, generalmente flanqueada por columnas* con entablamento* y frontón*, utilizada como relicario*, tabernáculo, etc.

-Ventana* con ornamentos similares.

(Del latín *aediculum*).

Aegis: Égida. En la mitología griega, escudo de Zeus representado generalmente como una piel de cabra. (Del griego *aigis*).

Aenum: Aenum. Caldero de bronce*. (Del latín *aeneus*).

Aeropittura: Aeropittura. Tendencia artística nacida del Futurismo* italiano, fundado en 1909 por el poeta italiano F. T. Marinetti (1876-1944). Este poeta publicó en 1929 un manifiesto, a partir del cual surge esta tendencia, en el que trata de describir las impresiones provocadas por la tecnología moderna. (Italiano).

Aesthetic: ver **esthetic***.

Aesthetics: ver **esthetics***.

Aestheticism: ver **estheticism***.

Affronted: Afrontado. Dos figuras* ornamentales análogas o similares, generalmente mitológicas, colocadas frente a frente. Situación opuesta a figuras **adosadas***. (Del latín *ad frontem*).

Agglutinant: Aglutinante. Sustancia líquida adhesiva en la que se diluyen los pigmentos*. (Del latín *agglutinare*).

Agnus-Dei: Agnus-Dei. Emblema de Cristo representado como un cordero que generalmente lleva un estandarte.

-Medallón de cera* con dicho emblema y bendecido por el Papa.
(Latín).

Agora: Ágora. En la antigua Grecia, gran espacio abierto, plaza principal o de mercado que corresponde al foro* romano. (Griego).

Air brush: Aerógrafo. Atomizador para pulverizar líquidos, especialmente pintura o

barniz*, por medio de aire comprimido, utilizado principalmente en los campos del diseño* gráfico y la publicidad.

Aisle: Nave lateral. En una iglesia*, catedral*, etc. espacio lateral situado a lo largo de la nave* central, separado por columnas* o pilares*. (Del latín *ala*).

Ajouré: Calado. Decorado con múltiples pequeñas perforaciones. (Francés).

Alabaster. Alabastro. Tipo de yeso* o piedra caliza blanco, translúcido, fácil de tallar, que se utiliza en esculturas*, etc. (Del griego *alabastros*).

Alabastron: Alabastron. Vaso griego de cerámica* o vidrio* utilizado para guardar aceite o perfumes. (Del griego *alabastros*).

Alb: Alba. Vestidura blanca de lino, con mangas, que utilizan los sacerdotes en algunas ceremonias religiosas. (Del latín medieval *alba*).

Albarello: Albarelo. Tarro cerámico de farmacia de forma cilíndrica.

Alcazar: Alcázar. Palacio o fortaleza construida en España por los moros. (Del árabe *al-qasr*).

Alcove (for the Virgin): Camarín. Capilla* con una imagen* de la Virgen situada detrás y en lo alto o cerca de un altar*.

Alcove: Alcoba. Retranqueo o nicho comunicado con una habitación más grande, como para una cama.

-En la arquitectura musulmana, habitación lateral comunicada con la sala principal mediante un arco*.

(Del español *alcoba*, del árabe *al-qobbah*).

Alignment: Alineamiento. Grupo de hileras de megalitos*, por lo general menhires*. (Del francés *alignement*).

All'antica: All'antica. Obra de arte basada en un modelo grecorromano. (Italiano, *a la antigua*).

Alla prima: Alla prima. Técnica* rápida de pintura*, con una sola capa de pigmento*, sin retoques. (Italiano *a la primera*).

Allegory: Alegoría. Representación simbólica de ideas abstractas. (Del latín *allegoria*).

Alloy: Aleación. Mezcla de dos o más metales por fusión. (Del latín *alligare*).

Almohade art: Arte Almohade. Arte de la dinastía musulmana fundada por Mohammed ibn Tumart, que dominó el sur de España y norte de África durante los siglos XII-XIII. (Del árabe *al-muwahhid*).

Almoravide art: Arte Almorávide. Arte que corresponde a la dinastía musulmana que llegó a España conducida por el sultán Yusuf ben Texufin, quien unificó bajo su mando

todo el Al-Andalus*. (Siglos XI y XII). (Del árabe *al-murabit*).

Altar: Altar. Lugar elevado en el que se ofrecían sacrificios a un dios.

-En la iglesia católica, estructura de madera o piedra, que a veces contiene las reliquias de un santo y a menudo tallada y ricamente decorada, en la que se celebra la Eucaristía. (Del latín *altare*).

Altar cruets: Vinajeras. Par de pequeños receptáculos para el vino y el agua que se utilizan en la Eucaristía.

Altar frontal: Frontal. Frente de un altar*, generalmente muy decorado.

-también llamado **antependium***.

-pañó decorativo para la parte frontal de un altar.

Altar slab: ver **altar stone***.

Altar stone: Ara. Piedra consagrada en el centro de un altar* cristiano donde se guardan reliquias.

-ver **altar***.

Altarpiece: Retablo. Obra de arte de madera, piedra o metal, situada encima o detrás del altar*, con figuras* pintadas o de talla* representando un suceso, generalmente de la historia sagrada.

Alteration: Arrepentimiento. Cambio o modificación, especialmente en pintura*,

realizada por el artista en su propia obra, que se revela con el paso del tiempo.

–**pentimento***.

Amarna art: Amarna, arte. Correspondiente a la época del faraón Akhenatón (1372-1354 a.C.). Las Tablas de Amarna (Museo Británico) y el busto de Nefertiti (Museo Nacional de Berlín) son dos famosas representaciones de este arte.

Amber: Ámbar. Resina* fosilizada marrón-amarillenta, utilizada en joyería y en pequeños ornamentos. (Del latín *ambar*; del árabe *anbar*).

Ambo: Ambón. Cada uno de los dos púlpitos*, uno para leer el Evangelio y el otro para leer la Epístola, situados a ambos lados de la nave* central de las iglesias primitivas cristianas. (Del griego *ambon*).

Ambulacrum: Ambulacro. En un templo clásico, espacio entre columnas* y muros.

–Largo corredor subterráneo.

–ver **ambulatory***.

(Del latín *ambulare*).

Ambulatory: Deambulatorio. En una iglesia*, catedral*, etc. pasillo detrás del presbiterio*.

–Corredor o espacio para pasear, generalmente cubierto, especialmente en los edificios de planta central.

(del latín *ambulare*).

Amice: Amito. Ornamento eclesiástico consistente en un lienzo blanco que el sacerdote lleva sobre la espalda y los hombros durante la celebración de la Misa. (Del latín *amicus*).

Amoretto: Amorcillo. Niño pequeño desnudo y alado que representa a Cupido.

–**Putto***.

(Del latín *amor*).

Amorino: ver **amoretto**.

Amphiprostyle: Anfipróstilo. Templo con un pórtico* con columnas* en cada extremo. (Del griego *amphiprostylos*).

Amphitheater: Anfiteatro. En la antigua Roma, construcción de forma circular u oval, con graderíos que subían desde la arena* central; se utilizó para espectáculos públicos, como luchas entre gladiadores, con fieras, etc. (Del griego *amphitheatron*).

Amphitheatre: ver **amphitheater***.

Amphora: Ánfora. Vasija* cerámica griega, con dos asas y cuello estrecho y corto, utilizado para guardar el vino o el aceite. (Del griego *amphoreus*).

Ampulla: Ampolla. Pequeña vasija* de vidrio de forma globular, largo cuello y boca plana, utilizado para guardar aceite y perfumes.

–Frasco para guardar el aceite consagrado que se utiliza en algunos sacramentos, como la confirmación, extremaunción, etc. y en

Inglaterra en ceremonias de coronación.
(Del latín dim. de *amphora*).

An Hua: An Hua. Decoración en porcelana* que puede verse únicamente colocando la pieza a contraluz. (Chino *secreto*).

Anadem: Diadema, guirnalda para la cabeza. (Del griego *anadem*).

Anaglyph: Anaglifo. Bajo relieve*.
-ver **glyptics***.
(Del griego *anaglyphe*).

Anaglyphics: Anaglífica. ver **glyptics***.
(Del griego *anaglyphe*).

Anamorphosis: Anamorfosis. Dibujo* o pintura* que visto desde un punto frontal parece distorsionado, recobrando sus proporciones normales al ser contemplado desde un punto lateral o en un espejo curvo. (Del griego *anamorphoun*).

Anastasis: Anástasis. Representación de la bajada de Cristo a los infiernos antes de la Resurrección; muy habitual en el Arte Bizantino.

Anatomy: Anatomía. En arte, estructura física de los animales.
-Dibujo* o trabajo sobre dicha estructura.
(Del griego *anatome*).

Ancon: Ancón. Elemento saledizo* en codo, como una ménsula* o una consola*, que sostiene una cornisa*. (Del griego *ankon*).

Ancona: Ancona. Retablo* grande, sin alas, con gran número de paneles* pintados. (Italiano).

Androsphinx: Androsfinge. Esfinge* con cabeza de hombre.

Aniconic: Anicónico. Símbolos, imágenes, etc. que no se representan con forma humana o animal.

Aniline: Anilina. Líquido oleoso incoloro utilizado en la fabricación de barnices*, resinas* y tintes*, que se obtiene principalmente del nitrobenzeno.

Animal Style: Estilo animalista. Estilo de ornamentación, aparecido por primera vez en el pueblo escita en el siglo VI a.C., y que se popularizó entre los nómadas de Europa y Asia Central. Sus principales características son los motivos* decorativos con animales, luchando o contenidos unos dentro de otros, hechos por lo general en metal.

Ankh: Ankh. En el arte y la mitología egipcias, jeroglífico que significa *vida*, con forma de cruz tau* con la parte superior en forma de lazo.
-La cruz ansada*.
(Egipto).

Annealing: Recocido. Proceso mediante el cual los metales o el vidrio son calentados por encima de cierta temperatura y posteriormente enfriados lentamente, con el fin

de poderlos trabajar. (Del inglés antiguo *anoelan*).

Annulet: Anillo. Pequeña moldura* alrededor del fuste* de una columna* o en un capitel* dórico, bajo el ábaco*. (Del latín *annulus*).

Annunciation: Anunciación. Representación pictórica del anuncio de la Encarnación hecho por el Arcángel San Gabriel a la Virgen.

Ansate cross: Cruz ansada o ansata, cruz egipcia. La cruz* tau con una curva o lazo en la parte superior.

-también llamada de San Antonio.

-ver **cross***.

Anta: Anta. En un templo clásico*, pilastra* situada en el extremo de un muro que enmarca la cella*. (Latín, pl. *antae**).

-ver **in antis***.

Antechamber: Antecámara. Vestíbulo, habitación que sirve de entrada a otra más grande.

Antechurch: Prolongación externa del hastial* de una iglesia, generalmente de la misma anchura que el resto del edificio.

Antefix: Antefija. Ornamento tallado en el alero* de un tejado* que oculta las uniones de dos hileras de tejas contiguas. (Del latín *antefixus*).

Antependium: Antependio. Cubierta ornamental, bordada o de metal, para el frente de un altar*. (Del latín *antependere*).

Anteroom: ver **antechamber***.

Anthemion: Anthemio, antema. Diseño ornamental con motivos* de madreselvas, palmetas* o lotos, utilizado a menudo en el arte griego y romano. (Griego *flor*).

Anthropomorphous: Antropomorfo. Representación con forma similar a la humana. (Del griego *anthropos*).

Anti-art: Anti-arte. Término acuñado hacia 1914 por una de las principales figuras del movimiento Dadá*, Marcel Duchamp (1887-1968), para describir un rechazo a los valores culturales establecidos y un desafío al arte convencional, utilizando objetos cotidianos como motivo de sus obras artísticas, por ejemplo una rueda de bicicleta sobre un taburete de cocina, fomentando una forma de no-arte o anti-arte.

Antiphonary: Antifonario. Libro litúrgico, generalmente iluminado*, que contiene las antifonas o música y texto de los divinos oficios. (Del griego *antiphonos*).

Apadana: Apadana. En un palacio persa, gran sala con columnas* y generalmente con pórtico*. (Sánscrito).

Apodosis: Apódosis. En una iglesia cristiana primitiva, ábside* junto al altar*. (Del griego *apodidonai*).

Apollonian: Apolíneo. Relativo a Apolo o a su culto.

Apophyge: Apófige. Curva exterior en cada extremo del fuste* de una columna*, contigua a la basa* o al capitel*. (Del griego *apophuge*).

Apotheosis: Apoteosis. Exaltación con honores divinos o deificación de un emperador, héroe, etc. (Del griego *apotheosis*).

Apotropaic: Apotropaico. Que sirve para alejar al diablo, como encantamientos, actos rituales, o algunas imágenes como las Gorgonas*. (Del griego *apotropaios*).

Applied: ver **appliqué***.

Applied art: Arte aplicado. Arte que básicamente tiene un uso práctico pero que busca un efecto decorativo, como el diseño de interiores, relojes, cerámica, muebles, etc. También llamado **artes decorativas**.

Appliqué: Aplicado. Técnica decorativa consistente en recortar un motivo* de un material, y aplicarlo sobre otro diferente, ya sea en color*, textura*, etc. (Francés)

Applique: Applique. Lámpara o candelero que está sujeto a una pared o a un mueble. (Francés).

Apse: Ábside. Espacio semicircular o poligonal abovedado, situado generalmente en la cabecera* de una iglesia*. (Del latín *apsis*).

Apsidiolo: Absidiolo. Pequeña capilla* en el ábside* de una iglesia*. (Del latín *apsis*).

Apteral: Áptero. Edificio que no tiene columnas* a los lados, por ejemplo un templo clásico.

-Sin naves* laterales, como una iglesia*.

-En escultura*, figura usualmente alada que ocasionalmente aparece sin alas.

(Del griego *apteros*).

Aqua fortis: Agua fuerte. Técnica de grabado* obtenida mediante el uso de ácido nítrico, o agua fuerte, sobre planchas de metal que no se han protegido con barniz*. (Latín).

Aquamanile: Aguamanil. Jarra de bronce* o de cerámica* utilizada para verter agua y lavarse las manos. Generalmente con forma humana o animal.

Aquarelle: Acuarela. ver **watercolor***. (Francés).

Aquatint: Aguatinta. Técnica de grabado* al aguafuerte*. Se cubre una plancha de cobre con una fina capa de resina que se fija al calentarla; se sumerge en un baño de ácido que, a través de la resina, morderá* la plancha de metal haciendo pequeños agujeros en la superficie, dependiendo los tonos

obtenidos del tiempo de exposición al ácido.
(Del latín *aqua tinctoria*).

Aqueduct: Acueducto. Construcción, generalmente una serie de arcos* de piedra o ladrillo* que soportan un canal, para conducir agua. (Del latín *aquaeductus*).

Arabesque: Arabesco. Decoración con complejos dibujos de hojas, flores o geométricos entrelazados, como los utilizados en la arquitectura* árabe.

Arc-boutant: ver **flying buttress***.

Arcade: Arcada. Serie de arcos* y las columnas* o pilares* que los sostienen.
(Del latín *arcus*).

Arcade: Arquería. Una serie de arcos*.

Arcature: Arcatura. Serie de arcadas* ornamentales, generalmente formadas por arcos* ciegos. (Del latín *arcus*).

Arch: Arco. Estructura* sustentante, generalmente de forma* curva, que cubre un vano y reparte los empujes* lateralmente.
(Del latín *arcus*).

Principales tipos de arcos:

- angular arch:** arco angular.
- anse de panier:** ver **basket arch**.
- basket arch:** arco carpanel.
- basket-handle arch:** ver **basket arch**.
- blind arch:** arco cegado, arco ciego.
- diaphragm arch:** arco de diafragma.
- discharging arch:** arco de descarga.

–**engrailed arch:** arco angrelado, cairelado.

–**flat arch:** arco adintelado.

–**foil arch:** arco lobulado.

–**horseshoe arch:** arco de herradura.

–**keel arch:** arco aquillado, conopial.

–**lancet arch:** arco alancetado.

–**main arch:** arco toral.

–**ogee arch:** ver **keel arch**.

–**pointed arch:** arco apuntado.

–**pointed horseshoe arch:** arco túmido.

–**rampant arch:** arco rampante, por tranquil.

–**ribbed arch:** arco perpiaño.

–**round arch:** arco de medio punto.

–**scalloped arch:** arco festoneado.

–**segmental arch:** arco escarzano.

–**skew arch:** arco esviajado.

–**splayed arch:** arco abocinado, capialzado.

–**stilted arch:** arco peraltado.

–**supporting arch:** arco formero.

–**three-centered arch:** ver **basket arch**.

–**transverse arch:** arco fajón.

–**triumphal arch:** arco triunfal.

–**Tudor arch:** arco Tudor.

–**Visigothic arch:** arco visigótico.

–**wall arch:** ver **supporting arch**.

Arch buttress: ver **flying buttress***.

Archaeology: ver **archeology***.

Archaic art: Arte Arcaico. El arte griego del período comprendido entre alrededor del siglo VII y el año 480 a.C.

–Arte que resulta anticuado para su tiempo.
(Del griego *archaikos*).

Archaistic: Arcaísmo. Imitación consciente de estilos arcaicos*.

(Del griego *archaikos*).

Archeology: Arqueología. Ciencia o estudio de la historia que se basa en la investigación de restos materiales de los períodos antiguos y prehistóricos, básica pero no exclusivamente.

(Del griego *arkhaios*).

Archetype: Arquetipo. Modelo* original.

-En pintura, motivo* recurrente.

(Del griego *arkhetupon*).

Architecture: Arquitectura. Arte y técnica de proyectar* y construir edificios y estructuras* similares.

-Estilo* de edificación.

(Del latín *architectura*).

Architectures: Arquitecturas. Representaciones pictóricas o escultóricas de elementos arquitectónicos.

Architrave: Arquitrabe. Parte baja del entablamento* que apoya sobre el capitel* de la columna*.

Archivolt: Arquivolta. Moldura* alrededor de un arco* generalmente decorada con figuras* o motivos* vegetales. (Del italiano *archivolto*).

Arcuation: Arcuación. La curvatura de un arco*.

-Uso de arcos en edificios.

(Del latín *arcuare*).

Arena: Arena. Espacio circular central de un anfiteatro* o de un circo* de la antigua Roma.

(Del latín *harena*).

Armillar: Armilar. Brazaletes metálicos. (Del latín *armilla*).

Armor: Armadura. Traje hecho con piezas de metal, utilizado por los guerreros medievales.

-En escultura*, armazón rígido para sostener la arcilla u otra sustancia similar.

(Del latín *armatura*).

Armorial: Armorial. Libro de heráldica.

Armory Show: Armory Show. Exposición internacional de arte moderno de 1913, llevada a cabo en Nueva York en el "69th Regimental Armory", organizada por un grupo de pintores y escultores. Constituyó una de las más influyentes exposiciones de los E.E.U.U. ya que asistieron la mayor parte de los movimientos de arte europeos del momento, así como un gran número de artistas contemporáneos norteamericanos.

Armour: ver **armor***.

Arras: Arras. Tapicería fabricada en Arras, Francia, desde el siglo XIII.

-Actualmente nombre genérico de tapicería.

Arretine pottery: Cerámica aretina. Cerámica* roja del período romano, originalmente producida durante el siglo I a.C. en Aretium (Arezzo), Italia.

-ver **terra sigillata***.

(De Aretium).

Arriccio: Arriccio. En la pintura al fresco*, capa de cal* que se aplica al muro, sobre la que se esbozará* el dibujo*. (Italiano).

Arris: Arista. Línea que resulta de la intersección de dos superficies.

(Del latín *arista*).

Art Autre: Art Autre. Término acuñado por el crítico de arte francés Michel Tapié en su libro "Un Art Autre" (1952) donde describe la total ruptura en el arte de después de la Segunda Guerra Mundial con respecto a las formas anteriores. (Francés *Otro Arte*).

Art Brut: Art Brut. Término acuñado por el pintor francés Jean Dubuffet (1901-1985), con el que describe el trabajo artístico llevado a cabo por niños, pintores aficionados, enfermos mentales, presos, etc. es decir, por gente no relacionada con el mundo del arte. (Francés *Arte en Bruto*).

Art Déco: Art Déco. Estilo decorativo que alcanzó su apogeo en los años 30, caracterizado por sus formas estilizadas, simétricas y geométricas, colores* chillones y el uso de materiales preciosos, bronce, marfil, laca, ébano, etc. Muy influenciado por el Art Nouveau*, la Bauhaus* y por el movimien-

to Arts and Crafts*, su nombre procede de la "Exposition Internationale des Arts Décoratifs et Industriels Modernes" de 1925 celebrada en París, aunque originalmente fue llamado **Jazz Modern**.

Art for Arts's sake: Arte por el Arte. Teoría estética que afirma que la obra artística no necesita justificación, ni moral ni social, ya que posee un valor innato. Alcanzó su mayor desarrollo a finales del siglo XIX en Inglaterra y Francia.

Art Informel: Arte informal, Informalismo. Término acuñado por el crítico de arte francés Michel Tapié, describiendo un arte abstracto* no geométrico que sin embargo utiliza la mancha y los trazos caligráficos. Surgió en París después de la Segunda Guerra Mundial. ver **Action Painting***, **Art Brut***, **Tachismo***. (Francés).

Art Nouveau: Art Nouveau. Estilo decorativo nacido a finales del siglo XIX, caracterizado por el uso de materiales preciosos, líneas y formas sinuosas y una gran asimetría. Sus principales motivos* son plantas, llamas, olas, estilizadas mujeres, así como sofisticados animales, como pavos reales, mariposas, etc. Tuvo gran influencia tanto en el diseño mobiliario, textil y gráfico como en la arquitectura. Recibe el nombre de "**Jugendstil**"* en Alemania, "**Stile Liberty**"* en Italia, "**Modern Style**"* en Gran Bretaña y E.E.U.U., "**Sezession Stil**" en Austria, "**Modernismo**" en España y Sudamérica. (Francés *Arte Nuevo*).

Arte Povera: Arte Povera. Tendencia del Minimal Art* que utiliza materiales "pobres", como periódicos, piedras, arena, etc. Surgió en Italia a finales de los años 60. (Italiano *arte povere*).

Arts and Crafts: Arts and Crafts. Movimiento inglés que recibe su nombre de la Arts and Crafts Exhibition Society que se formó en 1882. Su principal objetivo era restablecer la importancia de la tradición artesana en una época de creciente industrialización. El arquitecto A.W. Pugin (1812-1852), el crítico de arte J. Ruskin (1819-1900) y el diseñador, escritor y artesano inglés W. Morris (1834-1896) fueron grandes impulsores de este movimiento que tuvo gran influencia en el Art Nouveau*. (Inglés *artes y oficios*).

Aryballos: Aríbalos. Vaso* globular utilizado en la antigua Grecia para guardar perfumes y aceites para el baño. (Del griego).

As: As. Moneda* romana de cobre*. Pesaba alrededor de 0,45 kg.

Ascension: Ascensión. Representación, generalmente una pintura, de la subida de Cristo a los cielos. (Del latín *ascendere*).

Ascription: ver **attribution***.

Ashcan School: Ashcan School. Grupo de pintores realistas estadounidenses que se unieron en 1908 hasta 1914, cuyos principales temas se alejaban de lo convencional,

versaban sobre la vida cotidiana de la ciudad, los pobres, los sin techo. R. Henri (1865-1929), G. Luks (1867-1933), W. Glackens (1870-1938), J. Sloan (1871-1951) y E. Shinn (1876-1953) son sus más importantes miembros.

Ashlar: Sillar. Piedra labrada*, con forma de prisma rectangular, utilizada en construcción. (Del latín *axilla*).

Ashlarwork: Sillería. Construcción hecha de sillares*.

Ashler: ver **ashlar***.

Askos: Askos. En la antigua Grecia, pequeña vasija*, probablemente inspirada en un odre, utilizada para llenar las lámparas de aceite. (Griego).

Aspergillum: Aspergillum. Instrumento para rociar con agua bendita.

-Hisopo.

(Del latín *aspergere*).

Aspersorium: Fuente para agua bendita. (Del latín *aspersus*).

Assayer: Ensayador. Persona que examina el oro o la plata para determinar el grado de impureza.

Assemblage: Assemblage. Técnica derivada del collage*, que utiliza material encontrado (*objets trouvés**) en la creación de una obra artística. (Francés).

Assumption: Asunción. Representación de la Virgen María siendo llevada en cuerpo y alma a los cielos al final de Su vida en la tierra. (Del latín *assumptio*).

Astragal: Astrágalo. Pequeña moldura* semi-circular, con forma de collar de cuentas, en la parte superior del fuste* de una columna* de los órdenes dórico* romano* y jónico*.
-Moldura que separa el fuste del capitel*. (Del griego *astragalos*).

Astyler: Astilo. Sin columnas* ni pilastras*. (Del griego).

Atabal: Atabal. Tamboril moro. (Del árabe *at-tbal*).

Atelier: Atelier. Lugar de trabajo de un artista, sus ayudantes y discípulos. (Francés).

Atelier libre: Atelier libre. Estudio compartido por varios artistas que mediante el pago una pequeña cuota, tenían derecho a trabajar en él y a tener una modelo, sin recibir enseñanza. (Francés *taller libre*).

Atlantes: Atlantes. Esculturas* de figuras* masculinas, representadas en bulto redondo* o alto relieve*, utilizadas en lugar de columnas*.

-también llamadas **telamones***. (Del griego *atlas*).

Attic: Ático. Último piso, de menor altura, de un edificio.

-Muro bajo o estructura sobre la cornisa* de una fachada* clásica.

Attributes: Atributos. Marcas distintivas o símbolos utilizados convencionalmente para identificar una determinada figura*. (Del latín *attributes*).

Attribution: Atribución. Obra de arte sin firmar asignada a un artista basándose en la similitud de estilo*, un análisis o documentación al respecto. (Del latín *attribure*).

Atrium: Atrium. En la antigua Roma, patio central abierto.

-En una iglesia paleocristiana, patio rectangular flanqueado por columnas*.

-En algunos edificios públicos, hoteles, etc., patio central generalmente acristalado. (Del latín).

Au premier coup: ver **alla prima***. (Francés).

Auditorium: Auditorium. Asientos o gradas de un teatro* clásico. (Latín).

Aureole: Aureola. Resplandor que envuelve la figura* o la cabeza de Cristo o algún santo.

-también llamado **aureola***, **halo***, **corona***. (Del latín *aureolus*).

Aureous: Áureo. De oro, dorado. (Del latín *aureus*).

Aureus: Áureo. Moneda* de oro del Imperio Romano. (Del latín *aureus*).

Aurignacian: Auriñaciense. Período inicial del Paleolítico* Superior, caracterizado por el uso de herramientas de hueso y el arte rupestre*. Su nombre proviene de la cueva de Aurignac en los Pirineos franceses.

Automatism: Automatismo, escritura automática. Técnica artística comenzada por los surrealistas. Este método consiste en dibujar* o escribir sin ningún control lógico o racional, siguiendo los impulsos del subconsciente.

(Del griego *automatos*).

Automatistes: Automatistas. Grupo formado en 1948 por el pintor canadiense P. E. Borduas (1905-1960), quien en ese mismo año publicó el manifiesto Refus Global criticando el arte y la vida canadiense.

Automaton: Autómata. Figura* pequeña movida por un mecanismo oculto, muy populares en la Edad Media y Renacimiento*. (Del griego *automatos*).

Avant-garde: Vanguardia. Hombres, ideas, etc. que se adelantan a su tiempo en una actividad, como el arte, la literatura, etc. (Francés).

Avatar: Avatar, En la mitología hindú, encarnación de un ser divino. (Del sánscrito *avatara*).

Aventurin: ver **aventurine***.

Aventurine: Aventurina. Vidrio oscuro salpicado con finas partículas metálicas, como oro, cobre, etc. Se descubrió en Murano, Italia, por azar, *per avventura*, en el siglo XVI.

Axis: Eje. Línea* imaginaria que divide en dos partes iguales o proporcionadas un cuerpo, una figura*, una planta*, etc. (Latín).

Azilian: Aziliense. Cultura Mesolítica de España y del suroeste de Francia así llamado por la cueva de Mas d'Azil, Francia, donde se encontraron algunos restos.

Azulejo: Azulejo. Pieza cerámica* vidriada y pintada utilizada en revestimiento* y decoración, especialmente en España y Portugal.

B

Bab: Puerta en árabe.

Baccarat Glass: Baccarat. Famoso cristal que data del siglo XVIII y se fabrica en Baccarat, Francia.

Bacchante: Bacante. ver *Maenad**.

Back lighting: Contraluz. Pintura* llevada a cabo con una sombra* intensa sobre un fondo* luminoso.

Background: Fondo. Superficie principal de una pintura* sobre la que las otras partes aparecen superpuestas.

-Último plano de una pintura.

Bad Painting: Bad Painting. Variante estadounidense del Neo-Expresionismo*. (Inglés).

Bailey: Patio de armas. Patio dentro de las murallas de un castillo o de una fortaleza. (Del francés antiguo *baille*).

Balance: Equilibrio. En una obra artística, disposición armoniosa de los elementos. (Del latín *bilanx*).

Balcony: Balcón. Plataforma volada o saliente del muro de un edificio, con balaustrada*, generalmente delante de una ventana*.

Baldachin: Baldaquino. Dosel* de piedra o metal sobre un altar* o un trono*, sostenido por lo general por cuatro columnas*.

-Dosel* de rico tejido, por ejemplo de seda y oro, sobre un altar*, sagrario o trono, o portado sobre un objeto de culto en procesiones religiosas.

(Del italiano *Baldacco*).

Baldachino: ver **baldachin***.

Baldaquin: ver **baldachin***.

Balneum: Balneum. Edificio público de baños de la antigua Roma. (Latín).

Ballista: Ballesta. Máquina antigua para lanzar piedras, etc. (Del griego *ballein*).

Baluster: Balaustre. Uno de un grupo de pequeños pilares* o columnillas*, de perfil curvo, que sostienen un pasamanos formando con éste una barandilla*. (Del griego *balaustion*).

Baluster column: Columna abalaustrada. ver **column***.

Balustrade: Barandilla. Serie de balaustres*, pequeños pilares*, etc. que sostienen un pasamanos, a lo largo de la parte exterior de una escalera, balcón, etc., como protección.

-balaustrada.

Bambocciade: ver **bambocciata***

Bambocciata: Bambachada. Tipo de pintura* cuyo nombre podría provenir del pintor holandés Pieter van Laer, llamado Il Bamboccio (s. XVII); es de pequeño formato, estilo* burlesco, con escenas campesinas y pobladas de pequeñas figuras*. (Italiano).

Bambocciate: ver **bambocciata***.

Bambochade: ver **bambocciata***.

Banker marks: Marcas del cantero. En las construcciones románica y gótica, signos hechos por los canteros en los sillares* y sillarejos* para identificar el trabajo que habían hecho.

Baptistery: Baptisterio. Parte de una iglesia* donde se halla la pila bautismal.

-Parte de una iglesia, o un pequeño edificio exento, destinado a ceremonias bautismales.

Barbican: Barbacana. Fortificación exterior rodeada por un muro defensivo. (Del latín *barbacana*).

Barbizon school: Escuela de Barbizón. Grupo de paisajistas franceses del s. XIX que basaron su arte en un estudio directo de la naturaleza, efectos de la luz* diurna, atrevido uso del color*, etc. Sus avanzadas ideas constituyeron una fuente de inspiración para los impresionistas*. Algunos de sus más importantes líderes fueron J.B. Corot (1796-1875), T. Rousseau (1812-1867), J.F. Millet (1814-1875) y C.F. Daubigny (1817-1879). (De *Barbizon*, pueblo del NE de Francia donde trabajaban).

Barbotine: Barbotina. Técnica para decorar* en relieve* objetos de cerámica* con arcilla* prácticamente líquida. (Del francés *barboter*).

Bare: Desnuda. Superficie sin ningún tipo de decoración.

Bargueño: Bargueño. ver **vargueño***.

Baroque: Barroco. Forma de arte y arquitectura* que se extendió por Europa desde el siglo XVII hasta mitad del XVIII. Se caracteriza por un estilo* dinámico y complicado, gran expresividad, predominio de las curvas*, diseño* asimétrico, y una gran riqueza ornamental y decorativa.

-Por extensión, estilo extravagante, rebuscado.

(Del portugués *barroco*, perla irregular).

Barrel vault: Bóveda de cañón. ver **vault***.

Bas-relief: ver **relief***.

Basalt: Basalto. Piedra volcánica muy dura, de color gris oscuro y grano fino. (Del latín *basaltes*).

Base: Basa. Parte inferior de una columna* sobre la que descansa el fuste*. Las basas siguientes pertenecen a los órdenes* clásicos:

-ática: compuesta por dos toros* separados por una escocia*.

-corintia: compuesta por dos escocias* y dos toros*.

-jónica: compuesta por un toro* y dos escocias*.

-Pedestal* de una estatua*.

-Basamento. Parte inferior de la columna*, formada por plinto* y basa*.

-Pie. Elemento o división inferior en una estructura*.

Baseboard: Rodapié, zócalo. Franja colocada en la base de las paredes de una habitación.

Basement: Basamento. En un edificio, el piso o planta inferior, generalmente subterráneo.

Basilica: Basílica. Originalmente, edificio de planta* rectangular de la antigua Roma, utilizado como sala de justicia y como lugar público de reunión, de origen presumiblemente griego. Generalmente con un área o nave central* y flanqueándola, naves laterales* o galerías separadas por columnatas*; la basílica cristiana habitualmente tiene atrio*, ábside*, y en ocasiones crucero* y triforio*. El número de naves es impar.

-Iglesia cristiana que posee privilegios especiales concedidos por el Papa. (Del griego, del latín *basilike*).

Basilisk: Basilisco. Animal legendario de mirada letal, con cuerpo de felino y cabeza con forma de gallo. (Del griego *basiliskos*, del latín *basiliscus*)

Basket-handle arch: Arco carpanel. ver **arch***.

Basse lisse: Bajo lizo. Telar con la urdimbre* en sentido horizontal. El tapiz* obtenido se denomina de bajo lizo*.

Basse taille: Basse taille. ver **enamel***.

Basso-rilievo: ver **relief***.

Batik: Batik. Técnica indonesia de teñido o coloreado de tejidos por medio de un proceso a base de cera líquida. (Javanés *pintura*).

Bastion: Bastión. Parte saliente con dos caras y dos flancos que permitía una mejor visión para la defensa de la fortificación. (Del italiano *bastione*).

Batten: Listón. Pieza larga y estrecha de madera.

Battering ram: Ariete. Madero largo, con una pesada punta decorada, utilizado en las antiguas guerras para tirar abajo los muros o forzar las puertas de las fortificaciones.

Battlement: Almenas, (galería de). Parapeto o muro con estrechas aberturas para los caño-

nes llamadas troneras* alternando con partes elevadas, entre dos almenas*, llamadas merlones*. (Del francés antiguo *batailles*).

Bauhaus: Bauhaus. Escuela* alemana de arquitectura*, artes aplicadas* e investigación. Fué fundada en 1919 por el arquitecto Walter Gropius (1883-1969) en Weimar, Alemania, dimitiendo en 1928. La Bauhaus fué trasladada a Dessau en 1925 y clausurada por el partido nazi en 1933. Sus principales objetivos eran, entre otros, asociar tecnología y arte, fusionar en un único todo las artes, tales como arquitectura, diseño* y artesanía. Entre sus más representativos componentes se encuentran el pintor de origen ruso Wassili Kandinsky (1866-1944), el pintor suizo Paul Klee (1879-1940), el pintor y diseñador americano de origen alemán Josef Albers (1888-1976), Laslo Moholy-Nagy, pintor y escultor de origen húngaro (1895-1946), etc. (Aleman *casa de la construcción*).

Bay: Crujía. Cada una de las partes en que se divide la planta de un edificio, creadas por elementos sustentantes tales como muros, columnas*, etc.

-Entrepaño. En un muro, espacio entre dos columnas*, pilares*, etc. adyacentes.

Bay window: Ventana* salediza. ver **window***.

Bead: Baqueta. ver **molding***.

Bead-and-reel: ver **molding***.

Beading: Junquillo. Pequeña moldura* salediza convexa.

Beam: Viga. En un edificio, pieza larga, de madera, metal, etc. utilizada como elemento estructural horizontal.

Beauvais: Beauvais. Fábrica de tapices de Beauvais, Francia, fundada por Colbert en 1664 bajo el patronazgo del rey Luis XIV; sus más conocidos trabajos muestran motivos* de tapices* de la Commedia dell'arte, Verdures, etc. Se fusionó con la famosa fábrica de Gobelinos en 1940.

Belfry: Campanario. Torre* donde están colgadas las campanas.

Bell gable: Espadaña. Pequeña pared levantada sobre la fachada*, utilizada como campanario.

Belly: Panza. Parte convexa y más saliente de una vasija* y de un balaustre*.

Belvedere: Belvedere. Lugar elevado desde donde puede ser admirada una vista magnífica o extensa, tales como un mirador*, terraza elevada, etc. (Italiano *bel vedere*).

-Área del Vaticano que alberga muchas e importantes obras de arte.

Bema: Bema. En las iglesias ortodoxas, área elevada entre el ábside* y la nave*, en donde se halla el santuario*. (Griego).

Benin art: Arte Benin. Arte proveniente de un antiguo reino del África Occidental (s. XIV-XVII), en la actualidad provincia de Nigeria. Son famosas sus piezas de marfil* y sus bronce* así como sus trabajos en cire perdue*.

Berretta: ver **biretta***.

Bestiary: Bestiario. Serie de fábulas medievales que versan sobre animales imaginarios o de fábula, generalmente con historias moralizantes. Fueron utilizadas por los iluminadores como decoración.

Bevel: Bisel. Corte oblicuo en el borde de una lámina, trozo de madera, etc. (Del francés antiguo *beveau*).

Bezant: Besante. Ornamento con forma de disco plano.

–Un solidus*.

(Del latín *Byzantium*, del francés antiguo *besant*).

Bezel: Engaste. Montura de una piedra preciosa en una pieza de joyería.

Bezzant: ver **Bezant***.

Bibelot: Bibelot. Pequeño objeto decorativo, tal como una figurilla*, etc. (Francés).

Biblia Pauperum: Biblia Pauperum. Biblia ilustrada, destinada a los pobres y los analfabetos en el siglo XVI. (Latín *Biblia de los pobres*).

Biedermeier style: Estilo Biedermeier. Estilo* alemán de arte, arquitectura* y artes industriales* del período 1815-1848, basado en el estilo Imperio*; su nombre proviene del personaje de ficción Gottlieb Biedermeier creado por el poeta alemán L. Eichrodt (1827-1892), publicado en el periódico satírico *Fliegende Blätter* describiendo el vulgar gusto artístico de la clase media. Es un estilo bien proporcionado, utilitario y simple.

Binding: Encuadernación. Unir y sujetar, pegando o cosiendo, las hojas de un libro dentro de las cubiertas.

Bireme: Birreme. Antigua galera con dos niveles de remeros. (Del latín *biremis*).

Biretta: Birreta. Bonete cuadrado de diferentes colores que usan los clérigos: negros para los sacerdotes, rojo para los obispos, púrpura para los cardenales y blanco para algunos miembros de diferentes órdenes religiosas. (Del latín *birretum*).

Biscuit: Biscuit. Cerámica* o porcelana* blanca sin barnizar ya cocida en el horno. (Del francés antiguo *beveau*).

Bisque: ver **biscuit***.

Bister: Bistre. Color* marrón oscuro preparado con hollín. (Del francés *bistre*).

Bitumen: Betún. Pigmento* marrón transparente mezcla de asfalto y aceite secante,

utilizado por los artistas en pintura* así como en construcción. El problema de su utilización es que no llega a secarse completamente. (Latín).

Black figures ceramic: Cerámica de figuras negras. Técnica griega de decoración de cerámica* de los siglos VII y VI a.C., en la que se utilizaba pintura negra sobre un fondo rojo. Fue sustituida alrededor del año 530 a.C. por la cerámica de figuras rojas*.

Black letter: Letra gótica. También llamada **Gothic letter**.

Blauer Reiter, Der: Der Blauer Reiter. Grupo de artistas expresionistas*, A. von Jawlensky (1864-1941), W. Kandisky (1866-1944), P. Klee (1879-1940), E. Marc (1880-1916), A. Macke (1887-1914), etc. que se formó en Munich en 1911; reivindicaban un tipo de pintura capaz de plasmar la "parte interior, espiritual de la naturaleza". Llevaron a cabo un *Almanac* (1912) y dos exhibiciones en 1911 y 1912. El grupo se separó en 1914. (Alemán *El caballero azul*).

Bleacher: Grada. Asiento descubierto al aire libre para espectadores.

Blind: Ciego. En arquitectura, elemento sin luz*.

Blind window: ventana* ciega. ver **window***.

Blind arch: Arco cegado. ver **arch***.

Bodegón: Bodegón. Naturaleza muerta*, en la que se representan objetos domésticos, alimentos, vino, etc. generalmente en tabernas o cocinas, incluyendo a veces alguna figura humana.

-ver **still life***.

-ver **vanitas***.

Bodhisattva: Bodhisattva. Persona que por sus virtudes o santidad está destinada a ser el futuro Buda, pero que elige permanecer en la tierra para ayudar a los demás. (Sánscrito).

Body: Cuerpo. Densidad del pigmento* en la pintura* al óleo.

Body art: Arte corporal. Tendencia artística en la que el artista se expresa a través del lenguaje corporal de su propio cuerpo. B. Nauman (1941-) es uno de sus más reconocidos seguidores.

Body color: ver **gouache***.

Bohemian crystal: Cristal de Bohemia. Cristal* producido en Bohemia (Checoslovaquia), desde el siglo XV.

Boiserie: Boiserie. Paneles labrados* y pintados*, típicos de la Francia de los siglos XVII y XVIII. (Francés, *paneles de madera*).

Bond: Aparejo. Manera en que ladrillos o piedras están colocadas en un muro para reforzarlo. -English bond: sogá y tizón. Aparejo* con sillares* a sogá* y a tizón* alternos.

Book of Hours: Libro de horas. Libro de rezos y textos de los oficios correspondientes a las horas litúrgicas, por lo general ricamente iluminado* y miniado*.

Book of the Dead: Libro de los muertos. Colección de rezos, encantamientos, fórmulas, invocaciones, etc. encontradas en los sarcófagos de los antiguos egipcios.

Bookrest: Atril. Marco para sostener un libro abierto durante su lectura.

Border: Cenefa. Borde* o margen decorativo.

Bordure: Bordura. Borde* decorativo en un tapiz* o en un escudo*.

Boss: Florón. Motivo decorativo situado en la intersección de nervios* o aristas* en una bóveda* o en un techo*, generalmente tallado con forma de flor, hoja, etc. (Del francés antiguo *boce*).

Bottega: Bottega. Estudio de un artista en la Italia de la Edad Media, en el que trabajaban los discípulos y ayudantes con su maestro. (Italiano).

Bouleuterion: Bouleuterion. Sala de consejo donde se reunía el Consejo ateniense o Boulé. Por lo general de planta* cuadrada.

Boule marquetry: Marquetería Boule. Muebles fabricados en los siglos XVII y XVIII por los ebanistas* franceses Boules. Su característica principal es la taracea*, es

decir, la incrustación de marfil* o de carey; con ornamentos de bronce* y colores* negro, oro y rojo. (Francés).

Brace: Jabalcón. En la armadura de un tejado*, madero ensamblado en uno vertical, apeando otro horizontal o inclinado. (Del latín *bracchia*).

Bracket: Ménsula. Pieza arquitectónica sustentante que sobresale del muro, generalmente decorada.

Bractea: Bráctea. Fina lámina de oro o plata decorada. (Latín).

Braid: Galón. Franja estrecha para decorar tejidos.

Brattice: Torre de madera en una fortificación medieval.

Breastplate: Peto. Pieza de la armadura* que cubre el pecho.

Breviary: Breviario. Libro de los oficios diarios y que contiene las oraciones de todo el año. (Del latín *breviarium*).

Brick: Ladrillo. Bloque rectangular de material blando, como arcilla* o barro secado y endurecido al sol o en un horno a altas temperaturas, utilizado en construcción, solado, etc. (Del francés antiguo *brique*).

Bricklaying: ver *masonry**.

Bridge: Puente. Construcción que se hace sobre un obstáculo, como un río, garganta, vías de tren, etc. para permitir el paso.

Brocade: Brocado. Rica tela tejida con hilos de oro o plata con un patrón en relieve; generalmente oro o terciopelo. (Del latín *broccata*).

Brocatel: Brocatel. Tela con brocado tejida con hilos de seda teñidos en lugar de oro o plata como en el brocado. (Del francés *brocatelle*)

-Tipo de mármol vetado (Del italiano *brocatello*).

Broken pediment: Frontón* partido. ver **pediment***.

Bronze: Bronce. Aleación de cobre* y estaño.

-Estatua* fundida en bronce*.

Bronze Age: Edad del Bronce. Período, de duración diversa, entre la Edad de Piedra* y la Edad del Hierro*, durante el cual las armas y las herramientas eran de bronce*.

Brücke, Die: Die Brücke. Grupo de artistas expresionistas* alemanes fundado en 1905 en Dresde, Alemania. Su nombre proviene de la idea de Nietzsche de que un hombre puede ser contemplado como un puente hacia un futuro mejor. Algunos de los componentes de este grupo son el pintor E. Nolde (1867-1956), el pintor y grabador E. L. Kirchner (1880-1938), el pintor Schmidt-Rottluff (1884-1974), etc. (Alemania *El Puente*).

Brush: Pincel. Utensilio de un pintor con cerdas, pelo, etc. y mango, utilizado para aplicar la pintura.

Brushstroke: Pincelada. Trazo* hecho por el pintor con el pincel*.

Brushwork: Técnica del pincel*.

Brutalism: Brutalism. Estilo arquitectónico de los años 50 y 60 derivado de los trabajos de Mies van der Rohe (1886-1969) y Le Corbusier (1887-1965).

Bucchero: Bucchero. Cerámica* etrusca negra brillante. (Italiano).

Bucranium: Bucráneo. Ornamento que se basa en el cráneo de un buey. Se utilizó tanto en el arte romano como en el Renacimiento*.

Buffet: Bufete. Aparador.

-Mesa de escribir con cajones por lo general diseñada para ser colocada contra la pared.

Bulwark: Baluarte. Muro defensivo o estructura similar utilizada como fortificación. (Del alemán antiguo *bolwerk*).

Burin: Buril. Instrumento punzante, de acero templado, que se utiliza para grabar* en metal.

-graver*.

Burin stroke: Burilada. Porción de metal extraída en zig-zag para comprobar su ley*.

Burr: Rebaba. Porción de materia sobrante en un vaciado*, incisión. etc., que forma un borde saliente irregular.

Bust: Busto. Escultura* representando la cabeza, cuello, hombros y parte del pecho. (Del francés *buste*).

Buttress: Contrafuerte. Construcción maciza adosada a un muro para reforzarlo o para contrarrestar el empuje* de una bóveda* o de un arco*. (Del francés antiguo *bouterrez*).

Byzant: ver **bezant***.

Byzantine style: Estilo Bizantino. Estilo* arquitectónico que se asocia con el Imperio Bizantino, entre el siglo V d.C. y la caída de Constantinopla en 1453. Algunas de sus principales características son el uso del ladrillo* como material de construcción, mármoles* y mosaicos* de color* con vivos tonos y oro en los interiores, ricas decoraciones, cúpulas* sobre pechinas*, arcos* de medio punto, agujas* y minaretes*.

C

Cabinet: Armario. Mueble con cajones y estantes.

-Pequeña habitación privada.

(From Italian *gabinetto*).

Cabinetmaker: Ebanista. Persona que trabaja con maderas finas, para armarios*, muebles, etc.

Cable: Funiculo, soga. Moldura* en forma de cuerda retorcida.

Cabochoon: Cabujon. Gema pulida y de corte convexo sin facetar. (Del francés antiguo *caboche*).

Cabriole leg: Pata cabriolada. Tipo de pata curvada y en disminución de un mueble, generalmente con un pie decorativo, llamada de esta forma por su semejanza con la pata de una cabra; típico de los estilos Chippendale* y Reina Ana*. (Del latín *capreolus*).

Caduceus: Caduceo. Vara de Hermes (Mercurio) con dos serpientes y un par de alas en la parte superior.

Caisson: Casetón. ver **coffer***.

Calathus: Cálatos. Cuerpo del capitel corintio*. (Del griego *kalathos*).

Calatrava cross: ver **cross***.

Calcedony: Calcedonia. Variedad natural, traslúcida, de sílice.

(Del latín *chalcedonius*).

Caldarium: Caldarium. En la antigua Roma, sala para tomar baños calientes. (Del latín *calidus*).

Calif: ver **Caliph***.

Caliph: Califa. Título del cabeza espiritual y civil de un estado musulmán. (Del árabe *khalifah*).

Calligraphic painting: Pintura caligráfica. En China y Japón, tipo de pintura* con tinta llevada a cabo con el mismo pincel* que la escritura.

-Tendencia del arte moderno, por lo general abstracto* que enfatiza la pincelada realizándola de forma similar a la caligrafía*.

Calligraphy: Caligrafía. Escritura hermosa, contemplada como arte.

Calvary: Calvario. Representación escultórica de la crucifixión de Jesús.

Came: Emplomado. Finas tiras de plomo que se utilizan para unir las piezas de vidrio* de una vidriera* o de una ventana* emplomada.

Cameo: Camafeo. Gema u otra piedra labrada, con dos capas de colores* diferentes, grabada de forma que el diseño es de diferente color que el fondo. Opuesto al entalle*.

Camera lucida: Cámara clara o lúcida. Dispositivo óptico en el que mediante un prisma, se forman imágenes* en una pantalla sobre la cual pueden ser dibujadas dichas imágenes. (Latín).

Camera obscura: Cámara oscura. Caja oscura u oscurecida, con una pequeña abertura, a través de la cual se proyectan imágenes del exterior sobre una superficie plana.

Camp: Camp. En el arte moderno, estilo* cómico y conscientemente artificial, vulgar o amanerado, que se parodia a sí mismo, irónico con la cultura de masas.

Campanile: Campanil. Campanario* italiano, generalmente independiente del edificio. (Del latín tardío *campana*).

Campanulate: Campaniforme. Cerámica* con forma de campana.

Candelabrum: Candelabro. Candelero grande para una o más velas. (Del latín *candela*).

Canephora: Canéfora. Cariátide* con un cesto sobre la cabeza a modo de capitel*. (Del griego *kanephoros*).

Canon of proportion: Canon. Modelo, regla; en especial el ideal griego en relación a las proporciones del cuerpo humano.

Canopic vase: Canope. Vaso egipcio con tapa de madera y forma de cabeza humana o animal, destinado a conservar restos no embalsamados. (Del latín *Canopus*, una ciudad egipcia).

Canopy: Dosel. Cubierta ornamental suspendida del techo o saliente de una pared, sobre una estatua*, altar*, púlpito*, etc.

-ver **baldachin***, **tester***.

-Palio. Cubierta portátil sostenida sobre una persona en una procesión, sobre el papa o sobre una imagen.

Cantilever beam: Viga voladiza. Viga* sujeta solo en uno de sus extremos, y que soporta cargas* en el resto.

Canton enamel: Esmalte de Cantón. Esmalte* chino pintado en cobre*.

-ver **enamel***.

Canvas: Lienzo. Tela, generalmente de hilo, algodón o cáñamo, en el cual se realiza una pintura.

-Pintura en este material.

Capital: Capitel. Parte superior de una columna* o pilar* que sostiene el arquitrabe*. Cada orden clásico* tiene un capitel con diferente forma.

-ver **order***. (Del latín *capitellum*).

Capriccio: Capricho. Obra de arte, especialmente una pintura*, de los siglos XVII y XVIII, que no sigue las reglas tradicionales, representando aspectos tanto reales como ficticios de un paisaje*, elementos arquitectónicos, etc.

Caravansary: Caravansar, caravanserai. En los países orientales, edificio grande con patio que ofrecía refugio a las caravanas. (Persa *karwansarai*).

Carbon 14: Carbono 14. Isótopo radioactivo utilizado para fechar ruinas arqueológicas.

Caricature: Caricatura. Representación de una figura* en la que algunos rasgos han sido deliberadamente exagerados con intención cómica o satírica.

Carnation: Carnación. En pintura*, representación de la carne de la figura humana.

Carolingian: Carolingio. De o perteneciente al arte de Carlomagno y sus sucesores, especialmente en Europa del Oeste.

Cartoon: Cartón. Dibujo preparatorio para una pintura*, mural* o fresco*, generalmente hecho en papel.

Cartouche: Cartela. Lápida ornamental de forma oval, o voluta*, generalmente con una inscripción.

-Cartucho. Marco oval u oblongo que encerraba el nombre del faraón en el antiguo Egipto.

(Del italiano *cartoccio*).

Carve, to (stone, wood): Labrar. Trabajar artísticamente un objeto de madera o piedra.

-Tallar. Trabajar la madera haciendo figuras, dibujos, etc.

Caryatid: Cariátide. Escultura* femenina, utilizada como columna*, pilar*, etc. Ver también **atlantes***, **telamones***, **canephora***.

(Del griego *Karyatis*).

Casein: Caseína. Proteína de la leche utilizada en algunas pinturas al temple*.

Casemate: Casamata. Bóveda* muy resistente en la que pueden instalarse armas de artillería. (Del griego *chasmata*).

Casement: Casamento. Cada una de las partes en que se divide una obra para ser trabajada*, como un retablo*, mosaico*, etc.

-ver **casement window***.

(Del francés *casement*).

Casket: Arqueta. Cofre pequeño, generalmente decorado. (Del francés *casse*).

Casque: Casco. Pieza de armadura* para proteger la cabeza.

-Pieza resistente para proteger la cabeza, hecha de metal, cuero, etc.
(Del español *casco*).

Cassone: Cassone. Arcón italiano, generalmente con formas arquitectónicas y decoración labrada*, pintada* o incrustada*. (Italiano).

Casting: Vaciado. Procedimiento para la reproducción de un objeto artístico a partir de un molde*, es decir, mediante el vertido de un material derretido en dicho molde.

-Objeto obtenido por este procedimiento.

Catacombs: Catacumbas. Galerías subterráneas utilizadas por los cristianos como lugar de enterramiento y a veces como refugio. (Latín *catacumbas*).

Catafalque: Catafalco. Plataforma elevada temporal que sostiene el féretro de un muerto antes o durante el funeral.

Catapult: Catapulta. Antigua máquina militar para arrojar piedras, flechas, etc. (Del griego *katapeltes*).

Cathedra: Cátedra. Asiento de un prelado.
-Mueble de la antigua Roma parecido a una silla.
(Del griego *kathedra*).

Cathedral: Catedral. Principal iglesia de una diócesis, sede del obispo o arzobispo.

Catholicon: Catholicon. Nave* de una iglesia ortodoxa griega. (Griego).

Cave art: Arte Rupestre. Dibujos* y pinturas* prehistóricos existentes en algunas rocas y cuevas, como las de Altamira, España, que datan de aprox. 13000 a.C.

-**Rupestrian Art.**

Cavea: Cavea. Gradas de un circo* o anfiteatro* romano. (Del latín *cavus*).

Cavetto: Caveto. Moldura* cóncava de cuarto de círculo. (Del latín *cavus*).

Ceiling: Techo. Parte superior interior de una habitación.

Celadon: Celadon. Porcelana* vidriada china de color verde-gris. (Del francés *celadon*).

Cella: Cella. Pequeña habitación central de un templo* clásico. (Latín, pl. *cellas*).

Celtic art: Arte Celta. Arte del pueblo celta de la Europa occidental, implantado desde alrededor del siglo V a.C. hasta el siglo VIII d.C.. Tanto la iluminación de los manuscritos como la escultura* celta poseían una intrincada decoración espiral y geométrica; en el trabajo del metal utilizaban líneas incisas* curvas e incrustaciones* de coral y esmalte*.

Celtic cross: Cruz celta. ver **cross***.

Cement: Cemento. Material en polvo obtenido de piedra caliza* calcinada y arcilla*; se mezcla con agua y arena para elaborar mortero*.

Cenacle: Cenáculo. Comedor pequeño, generalmente en un último piso.

-Habitación donde tuvo lugar la Última Cena de Jesús.

(Del latín *cenaculum*).

Cenotaph: Cenotafio. Monumento funerario que no contiene los restos del cadáver.

(Del griego *kenotaphion*).

Censer: Incensario. Vaso para quemar incienso, generalmente de metal, que se hace oscilar en ceremonias religiosas.

Censor: Naveta. Receptáculo para incienso, con forma de barco pequeño, generalmente de metales preciosos trabajados.

Centaur: Centauro. En la mitología griega, ser con cabeza, brazos y torso humano y cuerpo y patas de caballo. (Del griego *kentauros*).

Centering: Cimbra. Estructura* provisional de madera que sostiene una bóveda* o un arco* durante la construcción.

Centring: ver **centering***.

Cera colla: Cera colla. Mezcla de cera* y cola disuelta en agua. (Italiano *cera cola*).

Ceramic: Cerámica. Objeto fabricado con arcilla* que se ha secado y cocido. (Del griego *keramikos*).

Ceramic tiling: ver **glazed tiles work***.

Ceramics: Cerámica. Arte y técnica de moldear* y cocer la arcilla*. (Del griego *keramikos*).

Cerberus: Cerbero. Perro con tres cabezas que guardaba la entrada del Infierno.

Cerography: Cerografía. Antigua técnica de pintura* que utilizaba el método encaústico*.

Ceroplastics: Ceroplástica. Arte y técnica de modelar* en cera*.

(Del griego *keroplastikos*).

Cerulean: Cerúleo. De azul claro y transparente. Azul cielo. (Del latín *caeruleus*).

Ceruse: Cerusa. ver **white lead***.

(Del latín *cerussa*).

Cestus: Caestus. Guante de púgil relleno de metal. (Del latín *caestus*).

Chacmool: Chacmool. Escultura mejicana pre-colombina que representa una figura masculina reclinada.

Chair rail: Listón salvaparedes. Moldura* de madera colocada en las paredes de una habitación como protección contra los respaldos de las sillas.

-ver **hand rail***.

Chakra: Chakra. En el arte hindú, disco o rueda, símbolo del sol y el arma del dios Vishnu. (Sánscrito).

Chalcedony: ver **calcedony***.

Chalcography: Calcografía. Técnica y arte del grabado* en cobre* y en acero.

Chalcolithic: Calcolítico. Período entre el Neolítico* y la Edad de Bronce*, caracterizado por el uso tanto de instrumentos de piedra como de metal.

Chalice: Cáliz. Copa sagrada para consagrar el vino en la Misa. (Del latín *calix*).

Chamfer: Chaflán. Esquina cortada para evitar una arista*.

Champlevé: ver **enamel***.

Chancel: Presbiterio. En una iglesia*, espacio delimitado por escalones o por el cancel, que contiene el altar mayor* y el coro*.
-Parte reservada para el clero.

Chantry chapel: Capilla votiva. Pequeña capilla en la que se dicen misas por el alma del fundador de la iglesia o catedral* donde se halla ubicada.

Chapel: Capilla. Pequeño edificio exento* o anejo dedicado al culto cristiano.
-Pequeño espacio dedicado a un santo dentro de una iglesia.
-ver **oratory***.
(Del latín *capella*).

Chapter house: Sala capitular. Edificio anejo a una catedral*, monasterio*, colegiata*, etc. donde se reúne el cabildo.

Charcoal: Carboncillo. Palillo o lápiz para dibujar hecho de polvo de carbón.
-Dibujo* hecho con este lápiz.

Charnel-house: Osario. Lugar, generalmente en una iglesia, donde son depositados cuerpos o huesos. (Del latín *carnalis*).

Chasuble: Casulla. Vestidura exterior sin mangas que el sacerdote lleva durante la Misa. (Del latín *casubula*).

Checkered: Ajedrezado. Motivo* decorativo en forma de damero o ajedrez.

Chequered pattern: ver **checkered***.

Cherub: Querubín. Representación de un niño alado o de la cabeza alada de un niño. (Del hebreo *kerubb*).

Chest: Cofre. Caja de madera o metal, con tapa y cerradura, para guardar objetos de valor. (Del griego *kiste*).

Chevron: Chevrón, cheurrón. Moldura* ornamental en forma de v o de zig-zag. (Francés *chevron*).

Chiaroscuro: Chiaroscuro. Técnica consistente en el tratamiento y distribución de luces* y sombras* en una pintura*, de forma que las figuras* iluminadas destaquen sobre un fondo* oscuro.

Chimera: Quimera. En la mitología griega, un monstruo que escupe fuego, parte león, parte cabra y parte dragón. (Del griego *chimaira*).

China ink: ver **India ink***.

Chinoiserie: Chinoiserie. Objetos del arte o decoración chinos imitados por las artes decorativas* occidentales.

Chippendale: Chippendale. Estilo mobiliario que toma su nombre del ebanista* inglés Thomas Chippendale (1718-1779). Sus diseños* se caracterizan por la influencia del estilo rococó*.

Chisel: Cincel. Instrumento cortante de hierro, acero, etc. con borde biselado, para tallar*, grabar*, etc. metal, madera o piedra.

Chiselling: Cincelado. Técnica de orfebrería que consiste en labrar* una pieza dando golpes de martillo sobre el cincel*.

Chlamys: Clámide. Manto corto griego utilizado por soldados, cazadores, etc., sujetado en el hombro con un broche. (Griego).

Choir: Coro. Parte de una iglesia, generalmente en el centro de la nave* central, delante del altar*, destinado al coro y los clérigos. (Del latín *chorus*).

Choir stalls: ver **stalls***.

Choreography: Coreografía. Arte de componer pasos de baile y cuadros de ballet. (Del griego *choreia*).

Christ: Cristo. Imagen de Cristo crucificado. (Del griego *kbristos*),

Christogram: Crismón. Monograma* de Cristo.

Chromatic: Cromático. Relativo al color*.

Chromolithography: Cromolitografía. Proceso de reproducción de una litografía* en color*.

Chronogram: Cronograma. Frase o inscripción en la que se da una fecha en letras con números romanos, por ejemplo V, L, C, M.

Church: Iglesia. Edificio destinado al culto cristiano.

Churrigueresque: Churrigueresco. Recargada decoración de la arquitectura barroca* española, que recibe su nombre del arquitecto José Benito de Churriguera (1665-1725). Puede encontrarse en España, Portugal e Hispanoamérica.

-Por extensión, ornamentación o estilo* recargado.

Ciborium: Copón. Receptáculo para guardar las sagradas formas. (Del griego *kiborium*).

-Ciborio. Baldaquino* pequeño sobre un altar*.

(Del griego *kiborion*)

Cincture: Moldura* alrededor del fuste* de una columna*.

Cinnabar: Cinabrio. Forma de sulfuro de mercurio de color rojo brillante o bermellón, utilizado como pigmento*. (Del griego *kinabari*).

Cinquecento: Cinquecento. En el arte italiano, el siglo XVI. (Italiano).

Cinquefoil: Quinquefolio. Ornamento con forma de flor con cinco pétalos.

-Ornamento labrado* con cinco lóbulos* u hojas.

-Pentafolio. Rosetón con un ornamento labrado formado por cinco lóbulos*.

(Del latín *quinquefolium*).

Cipher: Cifra. Dos o más letras enlazadas, a menudo formando un monograma*.

Cippus: Cipo. Pilar* pequeño erigido como sepultura conmemorativa.

Circus: Circo. Edificio romano ovalado u oblongo, con gradas a ambos lados y en uno de sus finales, utilizado para carreras, juegos, etc. (Del griego *kirkos*).

Cire perdue: Cera perdida. Técnica de moldear* en bronce*. Se hace una escultura* de cera* y sobre ella se lleva a cabo un molde* de arcilla* y yeso* con un pequeño agujero en la parte inferior y otro en la superior. Una vez cocido, la cera se ha fundido, saliendo por el orificio, convirtiéndose la arcilla en un molde duro; a continuación se vierte el bronce fundido dentro y se deja enfriar; ya frío, se rompe el molde de arcilla. De esta forma el bronce obtenido es una copia* exacta del original. Para obtener una escultura hueca, el modelo original de cera debe hacerse alrededor de un alma* de arcilla quemada.

-también llamado **lost wax**.

Cist: Cista. Pequeño receptáculo de bronce* que se utilizaba para guardar joyas u objetos preciosos.

-Pequeña cámara mortuoria.

(Del latín *cista*).

Cistercian: Cisterciense. Arquitectura* representativa de la Orden del Císter, fundada en 1098, caracterizada por su austeridad.

Citadel: Ciudadela. Fortaleza generalmente situada en un terreno elevado dentro de una ciudad.

City planning: Urbanismo. Ciencia y técnica que se aplica a la creación, desarrollo, reforma y progreso de los núcleos urbanos, con relación a las necesidades materiales de la vida humana.

Cladding: Revestimiento. Material utilizado para cubrir o adornar las superficies externas de un edificio.

Clapboard construction: Construcción de chillas. Típico sistema de construcción norteamericano que utiliza chillas o tablillas.

Classic: Clásico. Relacionado o perteneciente a la civilización Greco-Romana.

-Que se caracteriza por su equilibrio, regularidad, sencillez, armonía y pureza de formas.

-Período del arte griego comprendido entre el 480 y 330 a.C.

(Del latín *classicus*).

Classical: Clásico. Sinónimo de clásico*, referido a la cultura griega y romana.

Classicism: Clasicismo. Estilo* que enfatiza las cualidades consideradas características del arte de las antiguas Grecia y Roma, basado en el orden, serenidad, razón, objetividad. Antítesis del Romanticismo*.

Claw and ball: Claw and ball. Terminación de las patas de algunos muebles imitando una garra que sujeta una bola, muy característico del estilo Reina Ana* en el siglo XVIII. (Inglés, zarpa y pelota)

Clay: Arcilla. Mezcla de silicato de aluminio, sílice y fragmentos orgánicos que se vuelve plástica cuando está mojada, y al calentarla se endurece.

Clearstory: ver **clerestory***.

Clerestory: Clerestory, claristorio. Parte superior de la nave* central, con una hilera de ventanales por encima del tejado de la nave* lateral.

Cliché: Cliché. Negativo de una fotografía.
-Estereotipo.

Clipeus: Clípeo. En arquitectura*, ornamento circular, generalmente un medallón* representando a una persona fallecida. (Del latín *clipeus*).

Cloisonné: Esmalte alveolado. Técnica de esmaltar, que data del siglo VI, en la cual se vierten esmaltes* de colores en pequeñas celdas o alveólos formados por laminillas de metal soldadas a una placa. (Del francés *cloison*).

Cloisonnisme: Cloisonnisme. Técnica pictórica que consiste en separar los colores* planos con líneas* azul fuerte o negras. Su nombre deriva del esmalte cloisonné*. (Francés).

Cloister: Claustro. Galería* cubierta alrededor de un patio, generalmente de forma cuadrangular y contigua a una iglesia, monasterio*, catedral*, etc. (Del latín *claustrum*).

Cloister vault: ver **vault***.

Coade stone: Piedra Coade. Tipo de piedra artificial utilizada en decoración arquitectónica y en escultura*, concebida y realizada por Eleanor Coade en Londres en 1769.

Coat: Baño. Capa o película que cubre la superficie de un objeto, por ejemplo barniz*, oro*, laca*, esmalte*, etc.

Coat of mail: Cota de mallas. Tipo de armadura* flexible formada por anillas remachadas, escamas o eslabones.

Coated paper: Papel couché. Tipo de papel brillante.

Cob: Adobe. ver **adobe***.

COBRA: COBRA. Grupo de artistas europeos formado en 1948 por el holandés Karel Appel en París. Su nombre es una combinación de las iniciales de las ciudades donde algunos de ellos vivían: Copenhague, Bruselas, Amsterdam. Desarrollaron una dinámica forma de pintura abstracta*. El grupo se disolvió tres años más tarde.

Cock, to: Engatillar. Encajar el extremo de una pieza en un agujero de otra.

Codex: Códice. Manuscrito medieval de importancia histórica o literaria. (Latín).

Codex aureus: Codex aureus. Código medieval ornamentado con oro en su iluminación*, caligrafía*, etc. (Latín).

Coffer: Artesón. Panel* hundido ornamental, de forma cuadrada, octogonal, hexagonal o de rombo, utilizado en la decoración de bóvedas*, cúpulas* y techos.
-caisson*, lacuna.
(Del griego *kophinos*).

Coffered ceiling: Artesonado. Techo o bóveda* decorado con artesones* o casetones*.

Coin: Moneda. Pieza de metal, oro, plata, cobre, etc. generalmente con forma de disco, acuñada por la autoridad gubernamental, utilizada como medida en cambios y transacciones.

Cold color: Color frío. Color* que absorbe luz*.

Collage: Collage. Técnica plástica* que consiste en adherir trozos de papel, madera, tela, etc. de formas* y colores* diferentes a una superficie plana.

Collar beam: Nudillo. Pequeña viga* horizontal que une dos pares* gemelos de una armadura*. Esta armadura se denomina de par y nudillo.

Collection: Colección. Grupo de objetos que poseen un valor artístico o histórico. (Del latín *collectio*).

Collegiate church: Colegiata. Iglesia que tiene cabildo de canónigos sin ser catedral*.

Colonette: Ajimez, parteluz. Elemento vertical que divide el hueco de una ventana* con parteluz.
-Columnilla.

Colonnade: Columnata. Hilera de columnas*.

Colophony: Colofonia. Sustancia ámbar translúcida utilizada en barnices*, tintas de imprimir, etc. (Del latín *colophonia*).

Color: Color. Calidad de los objetos que les permite dejar pasar o reflejar ciertos rayos de luz* y absorber otros, produciendo en la retina una sensación específica. Los colores son clasificados principalmente de la siguiente manera: colores primarios -azul, rojo y amarillo-; al mezclar dos o tres de ellos se obtienen los colores secundarios -naranja: rojo más amarillo, verde: azul más amarillo, y violeta: azul más rojo.

Colorimetry: Colorimetría. Técnica de medir y analizar la intensidad y calidad del color*.

Coloring: Colorido. Los colores* de una obra de arte.

Colorist: Colorista. Artista que da mayor énfasis al color* que a la línea* o a la forma*.

Colossal: Colosal. De inmenso tamaño.

Colossus: Coloso. Estatua* gigantesca.

Columbarium: Columbario. En la antigua Roma, cámara sepulcral con nichos para urnas funerarias. (Del latín *columba*).

Column: Columna. Pilar* vertical exento*, de sección circular, generalmente compuesto de basa*, fuste* y capitel*.

Algunos tipos de columnas:

–**baluster column:** columna abalaustrada.

–**barley-sugar column:** salomónica.

–**colonette:** columnilla.

–**Corinthian column:** corintia. ver **order***.

–**coupled column:** geminada.

–**Doric column:** dórica. ver **order***.

–**embedded column:** adosada, embebida.

–**estipite column/pilaster:** estípite.

–**fluted column:** estriada.

–**herm column:** hermética.

–**rusticated column:** fajada, almohadillada.

–**rostral column:** rostrada.

–**Salomónica:** Salomónica.

–**Solomonic:** Salomónica.

–**tapered:** ver **estipite***.

–**twisted column:** ofídica.

Combine painting: Combine painting. Técnica pictórica mediante la cual diversos objetos, planos o tridimensionales, son añadidos a la superficie de una composición.

Commode: Cómoda. Mueble con varios cajones.

Commodity exchange: Lonja. Edificio público donde se compra, comercia o cambia.

–Pequeña plaza porticada.

Compagnie des Indes: Compagnie des Indes. Porcelana* china del siglo XVIII fabricada para el mercado europeo. (Francés).

Compluvium: Compluvium. Gran abertura rectangular en la cubierta de una casa de la antigua Roma, sobre el atrium*, para dejar pasar luz y aire, a través de la cual la lluvia caía sobre el impluvium*. (Latín).

Composition: Composición. Disposición de los elementos de una obra en apropiada proporción* y relación entre ellos y con el conjunto.

Computer Art: Arte Computado. Arte en el que los ordenadores se utilizan como ayuda de la creación plástica*. Apareció a mediados de los años cincuenta.

Conceptual art: Arte Conceptual. Tendencia artística de los años cincuenta a los ochenta, que presenta ideas a través de esbozos* y diseños* en vez de trabajos acabados, intentando estimular la imaginación del espectador. Algunos de los artistas asociados con este arte son Sol Lewitt (1928-), Bruce Nauman (1941-), Lawrence Weiner (1942-) y Joseph Kosuth (1945-), aunque también pueden ser considerados como Minimalistas*.

Concrete: Hormigón. Tipo de material de construcción compuesto de una mezcla de arena, cemento*, piedra y agua.

–**cast concrete:** hormigón moldeado.

–**plain concrete:** hormigón común, no armado.

–**pretensioned, pre-stressed concrete:** hormigón pretensado.

–**refractory concrete:** hormigón refractario.

–**reinforced concrete:** hormigón armado.

–**vibrated concrete:** hormigón vibrado.

Confessio: ver *crypt**.

Connoisseur: Connoisseur, connoisseur. Persona entendida en arte*. (Francés).

Console: Consola. Mesa sin cajones adosada a la pared.

–Ménsula* ornamental.

Constructivism: Constructivismo. Movimiento de arte abstracto* fundado en Moscú hacia 1917 por V. Tatlin (1885-1953) que exploró las formas* y el movimiento en la escultura*; utilizaban plástico, vidrio y madera en sus obras, desarrollando un arte geométrico, funcional. El pintor y escultor A. Pevsner (1886-1962), el escultor Gabo (1890-1979), A.M. Rodchenko (1891-1956) fueron importantes miembros de este grupo. Sus ideas fueron publicadas en el *Realistic Manifesto* de Gabo en 1920.

Consular diptych: ver *diptych**.

Consulat style: Estilo Consulat. Estilo* francés caracterizado por la utilización de motivos* egipcios.

Content: Contenido. Tema* o idea de una obra.

Continuous representation: Representación continua. Técnica que representa episodios consecutivos sobre un fondo* continuo, muy utilizado en los bancos de los retablos* o predelas* del arte medieval europeo.

Contour: Contorno. Conjunto de líneas que limitan externamente una figura*.

Contrapposto: Contrapposto. Representación asimétrica de las diferentes partes del cuerpo humano, colocándolas en diferentes planos, evitando la simetría* y la rigidez. Fué muy utilizado por los escultores griegos. (Italiano).

Contrast: Contraste. Especial disposición de elementos opuestos en una obra para realzar sus características. Estas características pueden ser luz*, color*, volumen*, forma*, etc.

Conversation piece: Conversation piece. Pintura* que muestra un grupo de personas ocupadas en tareas cotidianas, conversando, etc.; este tipo de pintura se hizo popular en el siglo XVIII. (Inglés).

Cool color: ver *cold color**.

Coping: Albardilla. La hilada* superior de un muro.

Copper engraving: ver *engraving**.

Coptic art: Arte Copto. Arte de los egipcios cristianos entre los siglos V y VIII d.C.

Copy: Copia. Duplicado de una obra no llevado a cabo por el autor del original*. (Del latín *copia*).

Corbel: Can. Ménsula* de ladrillo o piedra.

Corded ceramic: Cerámica de cordoncillo. Cerámica* adornada con una cuerda que forma dibujos*.

Core: Alma. Forma sólida en el interior de un molde*, alrededor de la cual se vierte metal fundido para realizar una estatua*.

Corinthian: Corintio. ver **orders of architecture***.

Corinthian vases: Vasos corintios. Vasos producidos en la ciudad griega de Corintio en el período comprendido entre los siglos VII y VI a.C. Son de una pasta fina decorada con figuras* negras.

Cornice: Cornisa. Parte superior saliente de un entablamento*.

-Moldura* ornamental que corre a lo largo de la parte superior de un edificio.

-Moldura* o parte superior de un pedestal*. (Del latín *cornice*).

Cornucopia: Cornucopia. Cuerno de la abundancia.

Corona: Corona. En la antigüedad, guirnalda entregada como recompensa por griegos y romanos.

-Parte saliente superior de la cornisa*.

-Aureola*.

(Latin)

Corselet: Coselete. Armadura* ligera de un soldado.

Cortile: Cortile. Patio italiano interior rodeado de arcadas*. (Italiano).

Cothurn: ver **cothurnus***.

Cothurnus: Coturno. Bota griega que llegaba hasta la rodilla, utilizada por los actores en Grecia y Roma. (Del griego *kothornos*).

Counterscarp: Contraescarpa. Lado externo del foso frente al parapeto* de una fortificación.

Course: Hilada. Serie continua horizontal de ladrillos* o sillares*. (Del francés antiguo *cours*).

Cover tile: Cobija. Teja colocada con la parte convexa hacia arriba.

Cowl: Sombrerete. Caperuza metálica de una chimenea que gira con el viento.

Crackle: Craquelado. Aspecto producido por el cuarteado del barniz* de una cerámica*, porcelana*, etc. que forma una fina red de grietas o fisuras. Este aspecto puede estar causado bien por el paso del tiempo o bien conseguido deliberadamente como efecto decorativo.

-ver **craquelure***.

Cramp: Grapa. En arquitectura*, pieza de metal que se utiliza para unir dos elementos.

Craquelure: Craquelado. Red de pequeñas grietas que se forman en la superficie de una pintura* antigua debido al paso del tiempo o al deterioro del barniz* o del pigmento*.
-ver **crackle***.

Crater: Crátera. En Grecia y Roma, vasija* grande para mezclar agua y vino.
-**krater***.
(Del griego *krater*).

Crayon: ver **pastel***.

Crazing: ver **craquelure***, **crackle***.

Credence table: Credencia. Mueble cercano al altar* sobre el que los elementos eucarísticos están colocados antes de ser consagrados.
(Del francés *crédence*).

Cremorne bolt: ver **espagnolette***.

Crenellation: ver **battlement***.

Crepidoma: Crepidoma. En un templo griego, base con tres escalones.

Crest: Cimera. Adorno en la parte superior de un casco*.
-Cresta. Elemento de una crestería*.

Cresting: Crestería. Serie de ornamentos que coronan la parte superior de un edificio, tejado*, pared, techumbre*, etc. (Del francés antiguo *creste*).

Cribbing: Entibación. Estructura de pesados maderos utilizada en la construcción de cimientos, minas, etc.

Cribwork: ver **cribbing***.

Crocket: Cardina. En arquitectura gótica, adorno tallado que termina en una hoja curvada.

Cromlech: Cromlech. Monumento megalítico formado por un círculo de menhires*. (Del galés *cromllech*).

Cross: Cruz. Figura* formada por dos líneas* que se cortan. Diferentes tipos de cruces: **Alcantara cross:** cruz de Alcántara. **Ansate cross:** cruz ansata. **Calvary cross:** cruz del Calvario. **Celtic cross:** cruz Celta. **Decussate cross:** Decussata. **Swastika:** cruz gamada. **Greek cross:** cruz griega. **Jerusalem cross:** cruz de Jerusalén. **Latin cross:** cruz latina. **Cross of Lorraine:** cruz de Lorena. **Maltese cross:** cruz de Malta. **Papal cross:** cruz papal. **St. Andrew's cross:** cruz de San Andrés. **Tau cross:** cruz de tau.

Cross garnet: Alguaza, gozne. Bisagra decorada de puerta o ventana*.

Crossing: Crucero. En un templo, espacio en que se cruza la nave* principal con el transepto*.

Crossing tower: Cimbório. Torre* elevada sobre el crucero*, de planta* cuadrada u octagonal, coronada a veces por un chapitel*.

Crosspiece: Travesaño. Pieza horizontal colocada entre otras dos o más verticales.

Crown: Corona. Cerco ornamental, generalmente de metales preciosos, que se utiliza como símbolo de dignidad.

(Del latín *corona*).

Crucible: Crisol. Vaso o recipiente resistente al calor, de barro, grafito, oro, plata, etc. en el que se calientan materiales a altas temperaturas.

(Del latín *crucibulum*).

Crucifixion: Crucifixión. Representación artística de la muerte de Cristo.

Cruciform: Cruciforme. En forma de cruz*.

Crypt: Cripta. Habitación o cámara subterránea, bajo una iglesia, utilizada como capilla* o lugar de enterramiento. (Del griego *krypte*).

Crystal: Cristal. Vidrio* transparente, incoloro, de gran calidad. (Del griego *krystallos*).

Cubicle: Cubículo. Dormitorio de una casa romana.

-Habitación pequeña.

(Del latín *cubiculum*).

Cubism: Cubismo. Movimiento artístico de la pintura* de principios del siglo XX. Sus fundadores Pablo Picasso (1881-1973) y Georges Braque (1882-1963) se inspiraron en la obra de Paul Cézanne (1839-1906). Mientras que hasta entonces el artista observaba única-

mente desde un punto de vista fijo, los cubistas intentaron representar en una superficie plana todas las facetas de lo que el artista veía en tres dimensiones, a menudo con formas geométricas, con diferentes aspectos del objeto simultáneamente, y a veces con inclusión de materiales diversos. El Cubismo atravesó tres etapas principales: Cubismo analítico, Cubismo hermético y Cubismo sintético.

Cucullus: Cucullus. Capucha o capuchón de un vestido clásico*.

Cuerda seca ceramic: Cerámica de cuerda seca. Técnica decorativa de cerámica* con la que por medio de líneas* dibujadas con una mezcla de manganeso y grasa, se mantienen separados esmaltes* de diferentes colores*. Se utilizó en España desde el siglo XVI. (Español).

Cufic: ver **kufic***.

Cuirass: Coraza. Armadura* formada por el peto* y el espaldar* o epaulière.

Cuneiform: Cuneiforme. Caracteres con forma de cuña de algunas inscripciones de Mesopotamia y del Próximo Oriente, con orígenes en el III milenio a.C. (Del latín *cuneus*).

Cupola: Cupulino. Pequeña estructura* que remata una cúpula*. (Del latín *cupula*).

Curia: Curia. En la antigua Roma. lugar en el que se reunían los senadores.

-Curia Romana: gobierno pontificio de la Iglesia Católica Romana.

Curtain wall: Cortina. Parte de una muralla* entre dos torres*.

Curvature: Cintra. Curvatura de una bóveda* o de un arco*.

Curve: Vuelta. Curva del intradós de un arco*.

Cusp: Puntilla. En tracería*, punto formado por la intersección de dos lóbulos*.

Cut, to: Tallar. Dar forma, cortar gemas o piedras preciosas.

-Labrar* o esculpir* un material duro, como la piedra.

Cyathos: Cyathos. Pequeño tazón griego con un asa vertical de largo tamaño. (Griego).

Cybernetic art: Arte cibernético. Obras de arte*, esculturas* mecánicas por ejemplo, que son capaces de responder a estímulos externos, como voces, ruidos, etc.

Cycladic art: Arte Cicládico. Arte de las islas griegas Cícladas. Estilizadas figuras* femeninas y vasos de mármol, jarras de cerámica*, etc. son característicos de este arte. (2600-1700 a.C.) (Del griego *Kikladhes*).

Cyclopean: Ciclópeo. Muro hecho con grandes piedras y sin argamasa*.

Cyma: Cima. Moldura* de doble curva.
-ver **cyma recta***, **cyma reversa***.

Cyma recta: Cima recta. Moldura* de doble curva, cóncava en la parte superior y convexa en la inferior.

Cyma reversa: Cima invertida. Moldura* de doble curva, convexa en la parte superior y cóncava en la parte inferior.

Cymatium: Cimacio. Parte superior de una cornisa*.

D

Dada: Dada, Dadaísmo. Movimiento artístico (su nombre fué elegido al azar en un diccionario) fundado en 1915, por el escultor francés Jean Arp (1887-1966), el poeta rumano Tristan Tzara (1896-1963) y otros artistas en Zurich, con espíritu de rebeldía, humor incongruente, violenta sátira que cuestionaba las reglas y los valores artísticos establecidos; representa una reacción a la desilusión de la posguerra. Fomentaron una forma irracional de no-arte o anti-arte.

Dadaism: ver **Dada***.

Dado: Dado. Parte central de un pedestal*. (Del latín *datum*).

Daguerreotype: Daguerrotipo. Primer procedimiento fotográfico, inventado en 1838 por Louis Daguerre (1789-1851), en el que la imagen se producía en una lámina de plata sensibilizada con yodo y vapor de bromo.

-Retrato* obtenido mediante este proceso.

Dalmatic: Dalmática. Túnica con amplias mangas que visten sobre el alba* sacerdotes y obispos. (Del latín *dalmatica*).

Damascening: Damasquinado. Técnica de decoración de metal, hierro, acero, etc. que utiliza la incrustación* de otros metales, generalmente oro o plata. (Del latín *damascenus*).

Damask: Damasco. Rica tela de seda, lino o lana, reversible, con un elaborado dibujo tejido en ella. (De *Damascus* lugar en que originalmente se elaboraba).

Dance of Death: Danza de la Muerte. Representación pictórica, literaria o musical de una danza, que se encuentra a menudo en el arte medieval, en la que la Muerte representada como un esqueleto, conduce a hombres de toda condición hacia la tumba.

Danse macabre: ver **Dance of Death***.

Danube School: Escuela del Danubio. Grupo de pintores, escultores, arquitectos e impresores que trabajaron en el área del Danubio durante la primera mitad del siglo XVI. Lucas Cranach (1472-1553) y Albrecht Altdorfer (1480-1538), quien fomentó la importancia del paisaje*, son los artistas más importantes de esta Escuela*.

Data: Data. Serie de observaciones o hechos de los que se pueden sacar conclusiones. (Latín, plural de *datus*).

Dau al set: Dau al set. Grupo artístico de inspiración Dadá y surrealista, surgido en Barcelona, alrededor de la revista del mismo nombre, en 1948. Dos de sus más destacados miembros son los pintores barceloneses A. Tàpies (1923-) y M. Cuixart (1925-). (Catalán).

Decadent Movement: Decadentismo. Grupo de escritores franceses e ingleses de finales del siglo XIX, asociados al Simbolismo*, caracterizados por el refinamiento de estilo* y una tendencia hacia lo artificial y lo anormal. La novela de Joris Karl Huysmans (1848-1907) "A rebours" (1884), constituye un símbolo de este movimiento.

Decastyle: Decástilo. Edificio o templo* con diez columnas* en el pórtico*. (Del griego).

Deckle edge: Barbas. Borde irregular de papel hecho a mano, que a veces se deja como decoración en libros de fina encuadernación.

Décollage: Décollage. Técnica artística que se basa en la destrucción de algunos materiales, utilizándolos más tarde en un nuevo trabajo. (Francés).

Decorated style: Decorated style. Estilo* de la arquitectura* gótica inglesa desde finales del siglo XIII hasta últimos del siglo XIV, que

se caracteriza por el uso del arco conopial*, decoración con motivos* florales y tracería* geométrica. (Inglés).

Decorative art: Arte decorativo. ver **Applied art***.

Decorative: Decorativo. Ornamental, apropiado para decoración.

Découpage: Découpage. Proceso mediante el cual se decora una superficie con recortes de papel, cartulina, etc. (Francés).

Decussate cross: ver **cross***.

Deesis: Déesis. Representación bizantina de Jesucristo entre la Virgen y San Juan el Evangelista. (Griego).

Degenerate art: ver **Entartete Kuns***.

Deification: Deificación. Representación de un ser con los atributos de un dios.

Deinos: Dinos. Vasija* griega sin asas. (Griego).

Delft: Cerámica de Delft. Tipo de loza de colores inspirada en la porcelana* china, fabricada en Delft, Holanda, desde mitad del siglo XVII, con una típica decoración azul en fondo blanco.

Delineation: Delineación. Acción de trazar la forma* o contorno* de una figura*. (Del latín *delineatus*).

Demotic writing: Escritura demótica. Forma simplificada del alfabeto hierático* del antiguo Egipto, utilizada por la clase literaria común. (Del griego *demotikos*).

Denarius: Denario. Moneda* de plata de la antigua Roma equivalente a diez ases*. (Latín).

Dendrochronology: Dendrocronología. Estudio del crecimiento de los anillos de los árboles, utilizado para fechar hechos pasados.

Denticulate: Denticulado. Que tiene denticulos*.

Dentil: Denticulo. Pequeño bloque saliente, cuadrado o rectangular, generalmente bajo una cornisa* clásica. (Francés medieval *dentille*).

Design: Diseño. Trabajo preliminar en las artes plásticas* o gráficas*.

-Esbozo*.

-Proyecto. Perspectivas*, alzados*, secciones, cálculos, etc. necesarios para llevar a cabo la construcción de un edificio, puente, etc.

-ver **plans and specifications***.

Deunx: Deunx. Moneda* romana. (Latín).

Deus ex machina: Deus ex machina. En el drama griego y romano, dios que aparecía en el escenario a través de un artefacto mecánico y que resolvía la trama. (Latín).

Device: Emblema. Monograma* utilizado como firma de un artista.

-Lema heráldico.

(Del francés antiguo *devise*).

Dextans: Dextans. Moneda* romana. (Latín).

Diaconicon: Diaconicon. En las iglesias* bizantinas, sacristía* situada al sur del santuario*. (Griego).

Diadem: Diadema. Adorno enjorado en forma de círculo que se lleva en la cabeza. (Del griego *diadema*).

Diamond: Diamante. Mineral de gran dureza formado por carbono cristalizado; cuando es puro constituye una gema de gran valor, especialmente una vez tallada. (Del latín tardío *daimas*).

Diaper work: Diapreado. Tipo de decoración de superficies, compuesta por un pequeño dibujo* que se repite, especialmente flores en un cuadrado, rombo o similar ornamento. (Del griego *diaspros*).

Diaphragm arch: ver **arch***.

Diastyle: Diástilo. Edificio con columnas* separadas entre sí unos tres diámetros. (Del griego *diastilos*).

Diathesis: Diáthesis. Principio clásico que regula la armoniosa disposición de los elementos arquitectónicos. (Griego).

Die: Cuño. Molde* para grabar piezas de metal, como monedas*, medallas*, etc.

-Neto. ver **dado***.

Dinanderie: Dinanderie. Objetos de cobre* o latón fabricados en Dinant, Bélgica. (Francés).

Dinos: ver **Deinos***.

Dionysiac: Dionisiaco. Relativo a Dionisos (Baco), dios del vino, y su culto.

Diorite: Diorita. Piedra dura de color verde, utilizada en la escultura* antigua. (Del griego *diorizein*).

Dipteral: Díptero. Edificio rodeado por una doble fila de columnas*. (Del griego *dipteros*).

Diptych: Díptico. Par de pinturas* o bajorrelieves* realizados en dos paneles*, generalmente engoznados como un libro. (Del griego *diputkbos*)

-Consular diptych: Díptico consular. Díptico de marfil con un retrato del cónsul romano.

Directoire style: Estilo Directorio. Estilo* decorativo francés de finales del siglo XVIII, contemporáneo del Directorio (1795-1799). Combinaba elementos neoclásicos* y egipcios con símbolos republicanos, por ejemplo el gorro frigio.

Discharging: Descarga. Peso o empuje* de un elemento arquitectónico transmitido a otro.

-ver **discharging***, **relieving arch***.

Discharging arch: ver **arch***.

Discobolus: Discóbolo. Representación de un lanzador de disco.

Divan: Diván. Sofá sin respaldo, con cojines o almohadas, diseñado* para ser apoyado contra la pared.

-Colección de poemas árabes, también denominado **diwan**.

(Del persa *devan*).

Dividing wall: Medianero. Muro que separa dos casas.

Divisionism: Divisionismo. El puntillismo*, así denominado por los neo-impresionistas*.

Diwan: Diván. ver **divan***.

Doctors of the Church: Doctores de la Iglesia. ver **Fathers of the Church***.

Dodecastyle: Dodecástilo. Edificio o templo* con doce columnas* en el pórtico*. (Del griego).

Dog-tooth: Diente de perro. Elemento arquitectónico formado por cuatro salientes en forma de hoja, parecido al diente de un perro.

Dolium: Dolium. Vasija* grande romana utilizada para almacenamiento, parecida al pithos* griego. (Latín).

Dolmen: Dolmen. Monumento funerario megalítico*, formado por una gran piedra horizontal sostenida por varias verticales.

Dome: Cúpula. Bóveda* semiesférica que cubre un espacio de planta* circular, cuadrada, elíptica o poligonal.
partes de una cúpula:

–**drum**: tambor.

–**eye**: óculo.

–**lantern**: linterna.

–**pendentive**: pechina.

–**squinch**: trompa.

Donjon: Donjon. Torre* principal o torre del homenaje de un castillo. (Francés).

Donor: Donante. Persona que encarga una pintura* religiosa y aparece retratado en dicha pintura.

Doric: Dórico. Un de los órdenes* clásicos.
–ver **order***.

Dormer window: Buhardilla. Ventana* en un tejado* inclinado.

Dormition: Dormición. Pintura* que representa la muerte de la Virgen, la cual parece estar simplemente dormida.

Dosseret: Cimacio. Doble capitel* o bloque de piedra sobre el capitel, generalmente característico del arte Bizantino* y Románico*.

Doublet: Jubón. Vestidura ceñida que cubre desde los hombros hasta la cintura.

Dovetail: Cola de milano. Tipo de ensamble parecido a la cola de un pájaro.

Dowel: Espiga. Clavija de metal o de madera que encaja en su correspondiente agujero para unir dos piezas.

Drachma: Dracma. En la antigua Grecia, moneda* de plata y unidad de medida. (Del griego *drachme*).

Dragon: Dragón. Monstruo mítico alado con forma de serpiente, que se representa exhalingo fuego. (Del griego *drakon*).

Drapery: Paño. En pintura* o escultura*, caída de la tela.

Drawing: Dibujo. Representación gráfica por medio de líneas* hecha con un lápiz, una pluma, etc.

Drier: Secante. Sustancia, por ejemplo aceite, que se añade a la pintura para acelerar su secado.

Drip: Vierteaguas. Moldura* saliente que se encuentra encima de puertas, ventanas*, arcos*, etc. para arrojar la lluvia lejos del muro que está debajo.

Dripstone: ver **drip***.

Dripping: Dripping. Técnica pictórica consistente en hacer gotear la pintura* directamente sobre el lienzo* que está en el suelo. El pintor americano Jackson Pollock (1912-1956) es una importante figura de esta técnica. (Inglés *goteo*).

Drollery: Drôlerie. Dibujo* cómico o extraño que aparece en el margen de un manuscrito* medieval iluminado*.

Dromos: Dromos. En Grecia y Roma, avenida flanqueada por esfinges*. (Griego).

Drum: Tambor. Bloque de piedra cilíndrico que forma parte del fuste* de una columna*.

-Muro o estructura* sobre el que se sustenta una cúpula*.

-también llamado **tambour***.

Dry cord ceramic: ver **cuerda seca ceramic***.

Dry point: Punta seca. Estilete de acero utilizado para hacer incisiones en planchas de metal.

-Técnica de grabado* mediante la cual una plancha de metal es hendida con un estilete de acero o punta seca, sin utilizar ácido.

Dryer: ver **drier***.

Duecento: Duecento. El siglo XIII en el arte italiano. (Italiano).

Duomo: Duomo. Catedral* o iglesia principal. (Italiano).

Dupondius: Dupondio. Moneda* romana que valía medio sestercio*. (Latín).

Dutch gable: Muro de piñón tipo holandés coronado por un pequeño frontón.

E

Early English: Early English. Primero de los tres períodos de la arquitectura gótica* inglesa, de los siglos XII y XIII, caracterizado por el uso de tracería*, arcos* apuntados y ventanas* alancetadas. (Inglés).

Earth Art: Earth Art. Término que describe trabajos artísticos, ya sea expuestos en galerías de arte o al aire libre, en los que se han utilizado materiales naturales, como rocas, tierra, césped, etc. (Inglés *Arte de la Tierra*).

Earthenware: Loza. Arcilla* cocida con la que se hacen platos, tazas, vasijas*, etc.

Earthenware bowl: Lebrillo. Vasija* grande que se ensancha por su parte inferior.

Easel: Caballete. Estructura plegable de madera, generalmente con forma de trípode invertido, para sostener una pintura* durante su ejecución.

Easel painting: Pintura de caballete. Pintura* realizada en un caballete*, en oposición a la pintura mural*.

East end: Cabecera. Parte frontal de una iglesia* en la que está situado el altar* principal.
-Testero. Cabecera de una iglesia.

Eaves: Alero. Borde de un tejado que sobresale del muro. (Del inglés antiguo *efes*).

Ebony: Ébano. Madera muy dura, generalmente negra, utilizada en la artesanía mobiliaria. (Del griego *ebeninos*).

Ecce Homo: Ecce Homo. Representación de Cristo coronado con espinas. (Latín).

Ecclesia: Ecclesia. Representación artística de la Iglesia cristiana, que aparece como una figura femenina con una cruz* y un cáliz. (Latín).

Echinus: Equino. En una columna* del dórico griego*, moldura* entre el fuste* y el ábaco*.

Eclecticism: Eclecticismo. En arte, amalgama de estilos* y técnicas. (Del griego *eklektikos*).

École de Paris: ver **Paris School***.

Écorché: Écorché. Dibujo* o escultura* de una figura* humana o animal sin piel, de forma que son visibles los músculos. (Francés *desollado*).

Ectype: Ectipo. Vaciado* de un original en relieve*. (Del griego *ektypos*).

Edge: Borde. Canto de una moneda, medalla, etc.
-Canto. Espacio entre las dos caras de una moneda.

-Filo. Parte afilada de una espada.

-Marbete. Estrecha franja vertical que sobresale del muro, sin basa* ni capitel*.

Edition: Edición. Número total de copias, de una misma tirada, de un grabado o de un libro. (Del latín *editio*).

Effigy: Efigie. Retrato de una persona.
-En numismática, la figura de un rostro. (Del latín *effigies*).

Effigy vessel: Vaso efigie. Vaso* precolombino que representa una figura humana o animal. (Del latín *effigies*).

Eggs and darts: Ovas y flechas. Moldura* decorada con formas ovoides separadas por puntas de flechas.

Egis: ver *aegis**.

Egyptian cross: ver *cross**.

Eight, The: The Eight. Grupo de pintores estadounidenses que se constituyó en 1907; opuestos a la tradición académica, intentaron

acercar la pintura a la vida cotidiana. Sólo organizaron una exposición, en la Galería Macbeth de Nueva York en 1908. Sus componentes fueron M. Prendergast (1859-1924), A.B. Davies (1862-1928), R. Henri (1865-1929), G.B. Luks (1867-1933), W. J. Glackens (1870-1938), J. Sloan (1871-1951), Ernest Lawson (1873-1939) E. Shinn (1873-1953). (Inglés *Los Ocho*).

Einzelkunst: Einzelkunst. En el arte primitivo, representaciones de figuras humanas, animales u objetos sin relación entre ellos. (Aleman *cosas individuales*).

El Paso: El Paso. Grupo vanguardista* que introdujo el Informalismo* en España, fundado en Madrid en 1957. M. Viola (1916-1987), M. Chirino (1925-), M. Millares (1926-1972), A. Saura (1930-1998) y R. Canogar (1935-) son algunos destacados miembros del grupo.

Electrum: Electron. Aleación natural de oro* y plata* utilizada en joyería y a veces en numismática.

-Antiguamente, ámbar*.

(Del griego *elektron*).

Elevation: Alzado. Dibujo de las partes verticales de un edificio o estructura*.

-Diseño de la fachada* de un edificio.

Elizabethan style: Elizabethan style. Estilo* artístico y arquitectónico perteneciente al reinado de Isabel I (1558-1603), que combinaba elementos del Renacimiento*, del Gótico* y Flamencos. (Inglés).

Ell: En EEUU, ala* en forma de escuadra añadida al edificio principal.

Émail brun: Técnica utilizada en la Edad Media consistente en cubrir un objeto de cobre con aceite de linaza que al ser quemado confería al objeto un agradable color* marrón. (Francés).

Embedded column: Media columna. Columna* empotrada de la que sólo se ve la mitad.

Emblem: Emblema. Lámina alegórica, por lo general con un lema explicativo.

-Ornamento incrustado, mosaico* en relieve.

-Divisa heráldica.

-Dibujo* realizado en la parte central de un mosaico.

Emblem book: Libro de emblemas. Libro con pinturas alegóricas que contienen lecciones morales, característico de los siglos XVI y XVII.

(Del latín *emblema*).

Embrasure: Cañonera. Hueco en una muralla para los cañones.

-Retranqueo de una ventana* o una puerta para aumentar su tamaño en el interior.

(Del francés *embraser*).

Embroidery: Bordado. Labor ornamental de aguja hecha generalmente en tela, también en papel, cuero, etc. siguiendo diferentes patrones.

Emerald: Esmeralda. Piedra preciosa transparente verde brillante. (Del griego *smaragdos*).

Emery: Esmeril. Variedad negra del corindón, muy dura, que se utiliza para pulir y como abrasivo. (Del griego *smeris*).

Empaquetage: Empaquetage. Forma artística experimentada por el escultor búlgaro Christo Javacheff (1935-), que consistía en envolver objetos, algunos de ellos de gran tamaño, como edificios -el Reichstag de Berlín -, paisajes -el Valley Curtain de Colorado -puentes, coches, árboles, etc. Realizó sus primeros objetos empaquetados en 1958. (Francés *empaquetado*).

Empathy: Empatía. Apreciación estética de una obra de arte; proyección emocional del espectador hacia dicha obra. (Del griego *empathēia*).

Empire style: Estilo Imperio. Estilo neoclásico* de arquitectura, mobiliario y decoración que se hizo popular en la época del Imperio Francés, 1804-1815, durante el reinado de Napoleón I.

Enamel: Esmalte. Sustancia vítrea, semi opaca o translúcida, que se aplica mediante fusión a superficies de metal, vidrio* o cerámica*.

Algunas técnicas de esmalte:

-basse taille: basse taille.

-champlevé: campeado.

-cloisonné: alveolado, tabicado.

-en ronde bosse: sobre relieve.

-painted enamel: pintado.

Encaustic painting: Encáustica. Técnica pictórica que utiliza cera* caliente de color*. (Del griego *enkaustikos*).

Enfilade: Enfilada. En los palacios barrocos*, puertas internas de un grupo de habitaciones que se alinean de forma que cuando están todas abiertas se crea una vista a través de ellas.

English bond: Aparejo a soga y tizón. Aparejo* con sillares* a soga* y a tizón* alternos.

English work: ver *Opus Anglicanum**.

Engrailed: Angrelado. Decorado con pequeñas muescas o dentículos*. (Del francés antiguo *engresler*).

Engraving: Grabado. Proceso de señalar con incisión o labrar figuras*, dibujos*, etc. en una superficie de metal, madera o de otro material duro.

-Estampa obtenida por medio de tal superficie.

-Algunos tipos de grabado:

-aquatint: aguainta.

-copperplate engraving: grabado en cobre.

-copperplate engraving: grabado en talla dulce.

-crayon engraving: grabado punteado.

-dry point engraving: grabado a punta seca.

-etching: grabado al agua fuerte.

-intaglio: grabado en hueco.

-mezzotint: grabado en negro, al humo, mezzatinta.

-relief engraving: grabado en relieve.

-wood engraving: grabado en madera.

-xylography: xilografía.

Entablature: Entablamento. En los órdenes clásicos*, parte superior que consta de arquitrabe*, friso* y cornisa*.

Entartete Kunst: Entartete Kunst. Exhibición llevada a cabo en Munich, Alemania, en 1937, en la que se mostraba el arte moderno que el partido nazi rechazaba, el llamado Arte Degenerado. (Alemán).

Entasis: Éntasis. Ligera curvatura convexa del fuste* de una columna*; sin esta curvatura la columna* parecería cóncava.

Entrelacs: Superficie adornada con líneas entrecruzadas.

Environmental art: Environmental art. Obras artísticas espaciales o tridimensionales que intentan una interacción activa, en las que el espectador puede entrar. Los artistas estadounidenses K. Keinholz (1927-), C. Oldenburg (1929-) y J. Dine (1935-) fueron sus máximos exponentes durante los años 60. (Inglés *arte medioambiental*).

Eolith: Eolito. Objeto tosco de piedra, especialmente una herramienta, que parece trabajada por el hombre, cuando, de hecho, lo ha sido por la naturaleza.

Ephebe: ver **ephebus***.

Ephebus: Efebo. Joven griego nacido libre. (Del griego *ephebos*).

Epigraph: Epígrafe. Inscripción tallada en un edificio, tumba, monumento, etc. (Del griego *epigraphē*).

Epigraphy: Epigrafía. Estudio o interpretación de las antiguas inscripciones.

-Epígrafes en conjunto.

(Del griego *epigraphē*).

Epinaos: ver **opisthodomos***.

Epiphany: Epifanía. Representación artística de la adoración de los Magos al Niño Jesús. (Del griego *epiphaneia*).

Epistyle: ver **architrave***.

Epitaph: Epitafio. Inscripción funeraria de una tumba o monumento. (Del griego *epitaphios*).

Épreuve d'artiste: Primer ejemplar de una tirada que el artista conserva; suele venderse a un precio más elevado que el resto.

Eques: Eques. Gladiador que luchaba a caballo. (Latín).

Equestrian: Ecuestre. Representación artística de una persona a caballo.

Equinus: Equino. En un capitel*, moldura* convexa bajo el ábaco*. (Del latín *equinus*).

Escallop: ver **scallop shell***.

Escarp: Escarpa. En una fortificación, parte interior del foso.

-ver **counterscarp***.

Escarpment: Escarpa. Pronunciada inclinación artificial.

Escutcheon: Escudo. Superficie en la que aparece representado el blasón* de una familia, un país, etc. El fondo se denomina campo, la parte superior, jefe, la inferior, base o punta, el lado derecho diestra y el izquierdo, siniestra.

-Placa protectora ornamental alrededor del ojo de una cerradura.

(Del latín *scutum*).

Espagnolette: Española, falleba. Tipo de cerradura interna que consiste en una barra de metal acodada en sus dos extremos y una manija de bisagra, utilizada para cerrar ventanas* y puertas. (Francés).

Estampille: Estampilla. Sello* o marca de un artesano.

Esthetic: Estética. Criterio visual, moral o social utilizado para evaluar las obras artísticas.

(Del griego *aisthetikos*).

Esthetics: Estética. Rama de la filosofía que trata de los ideales de belleza en el arte.

(Del griego *aisthetikos*).

Ethos: Ethos. Características esenciales de una obra o género al que corresponde, en comparación con lo que es simplemente emocional, accidental y transitorio. (Griego).

Estipite: Estípite. Columna* que se estrecha por su base, utilizada en la arquitectura* española e hispanoamericana de los siglos XVII y XVIII. (Español).

Eurhythmy: ver **eurythmy***.

Eurythmy: Euritmia. Armonía* y adecuada proporción de líneas*, colores* y formas. (Del latín *eurythmia*).

Euston Road School: Escuela de Euston Road. Escuela* británica de arte liderada por W. Coldstream (1908-1987). La escuela, de corta existencia, 1937-1939, propugnaba un moderado naturalismo y se oponía a las tendencias modernistas extremas.

Evangelary: Evangelinario. Libro litúrgico, por lo general ricamente iluminado* y encuadernado, que contiene los evangelios.

Ex-libris: Ex-libris. En un libro, etiqueta o sello* que lleva el nombre del propietario o una representación artística. (Del latín *de los libros (de)*).

Ex-voto: Exvoto. Objeto, generalmente artístico, ofrecido a un dios para cumplir una promesa. (Latín).

Excised: Excisa. En cerámica*, decoración que se obtiene mediante la extracción de partes de materia de manera que se forman dibujos* en resalte. (Del latín *excidere*).

Exedra: Exedra. En la antigua Grecia y Roma, sala con bancos corridos para conversar.

-En una basílica* primitiva cristiana, banco semicircular para los presbíteros.

-Ábside*.

(Del griego *hedra*).

Exergue: Exergo. Pequeño espacio debajo del dibujo* central de una moneda o medalla, generalmente con una inscripción o la fecha y lugar de acuñación. (Del latín medieval *exergum*).

Expressionism: Expresionismo. Tendencia artística permanente, pero que se manifiesta especialmente a principios del siglo XX, como reacción contra el Impresionismo*; propugna la expresión sincera de las emociones y sentimientos del artista por encima de la representación realista del mundo exterior. Sus características principales son la angustia, la incertidumbre, el sentido de lo trágico, un gusto asumido por la búsqueda del efecto, la tendencia a distorsionar o a exagerar la apariencia natural con el fin de crear un reflejo de un mundo interior. El francés G. Rouault (1871-1958), el alemán M. Beckmann (1884-1950), el austriaco O. Kokoshka (1886-1980), el francés de origen lituano Ch. Soutine (1893-1943) y los grupos alemanes Die Brücke* y Der Blaue Reiter* son algunos destacados expresionistas.

Extrados: Trasdós. Superficie externa de un arco* o una bóveda*. (Del francés).

Eye: Óculo. Ventana* pequeña en un muro o una cúpula*, con forma de "o".

-Oculus*.

Eye-catcher: Construcción decorativa, por ejemplo un templete* con un diseño especial, utilizado para mejorar una vista o dar énfasis al trazado de un jardín o un parque.

F

Facade: ver **façade***.

Façade: Fachada. Parte exterior o cara principal de un edificio.

(Del latín *facies*).

Facet: Faceta. Cualquiera de las superficies planas talladas en una gema.

Facia: ver *fascia**.

Facing: Revestimiento. Plancha, capa de material o superficie aplicada a una pared o al exterior de un edificio como decoración, protección o como acabado.

Facsimile: Facsímil. Copia o reproducción exacta. (Del latín *fac simile*).

Facture: Factura. Forma de ejecución, manera en que una obra de arte está realizada. (Del latín *factura*).

Faïence: Fayenza. Fina loza obtenida de una mezcla de arcilla* cocida y sílice. Su nombre proviene de Faenza, Italia, donde fué fabricada durante el Renacimiento*.

-también llamada **majolica***.

(Del francés *faïence*).

Faiyum portraits: Retratos Faiyum. Retratos funerarios encontrados en El Faiyum, provincia del Alto Egipto, que datan de los siglos I al V d.C. Generalmente están hechos al temple* o a la encáustica.*

Fake: ver **forgery***.

Faldstool: Faldistorio. Sitial sin respaldo, de madera, marfil o metal, antiguamente plegable, utilizado por los obispos en ciertas ceremonias litúrgicas. (Del latín medieval *faldistolium*).

False ceiling: Falso techo. Un segundo techo bajo el nivel del original, construido para disminuir la altura de una habitación.

Famille: Famille. Tipo de porcelana* china que se caracteriza por su decoración con esmalte* de colores* y dibujos* sobre fondos diferentes: negro **famille noire**, verde **famille verte**, rosa **famille rose** y amarillo **famille jaune**. (Francés *familia*).

Fan vault: En abanico. Bóveda* cuyos nervios* están dispuestos en forma de abanico.
-También llamada **palmeada**.

Fancy painting: Fantasía. Pintura que no sigue los cánones establecidos.

Fanlight: Montante acristalado sobre una puerta, en forma de abanico.
-Pequeña ventana* sobre una puerta.
-EEUU **transom***

Farthingale: Guardainfante. Aro utilizado bajo las faldas en los siglos XVI y XVII.

Fasces: Fasces. En la antigua Roma, haz de varas alrededor de un hacha, símbolo del poder de los cónsules.
-Símbolo del fascismo.
(Del latín plural de *fascis*).

Fascia: Faja. Moldura* decorativa con forma de faja ancha y plana, en un arquitrabe*, cornisa*, etc.
-Guarda cabios: Maderos planos colocados en los extremos de los cabios* utilizados para sujetar los canalones del alero*.
(Latín).

Fathers of the Church: Padres de la Iglesia, Doctores de la Iglesia. Título con que se conoce a los ocho principales teólogos de la Iglesia Cristiana. Los santos Ambrosio, Agustín, Gregorio el Grande y Jerónimo fueron los cuatro Padres de la Iglesia latina y Anastasio, Basilio, Gregorio Nacianceno y Juan Crisóstomo lo fueron de la griega.

Fátima's hand: Mano de Fátima. Motivo* decorativo del arte árabe, en especial del marroquí.

Fattura: ver **facture***

Faun: Fauno. En la mitología romana, deidad de los bosques, mitad hombre, con orejas y pezuñas de cabra, cuernos y cola. (Del latín *Faunus*).

Fauvism: Fauvismo. Grupo de pintores franceses que surgió en 1905, caracterizado por el uso de brillantes y vibrantes colores*, audaces y libres composiciones y por su mayor interés en expresar sus propios sentimientos y emociones que en representar lo que veían, el mundo exterior. H. Matisse (1869-1954), M. de Vlaminck (1876-1958) y A. Derain (1880-1943), entre otros, expusieron juntos en el Salón de Otoño de París de 1905. El término lo acuñó el crítico Louis Vauxcelles al llamar a su exposición "une cage aux fauves", una jaula de fieras.

Favrile glass: Tipo de cristal irisado de colores inventado y fabricado por el diseñador estadounidense L. C. Tiffany (1848-1933).

Fayum portraits: ver **Faiyum portraits***

Fenestrate: Fenestrado. Que tiene ventanas*.
(Del latín *fenestra*).

Fenestrated: ver **fenestrate***

Fenestration: Fenestraje. Disposición de las ventanas* de un edificio. (Del latín *fenestra*).

Festoon: Festón. Adorno parecido a una guirnalda.

-**swag***.

(Del latín *festus*).

Fête champêtre: Fête champêtre, fête galante. Género* de pintura muy popular a principios del siglo XVIII, especialmente en Francia. Idílicas escenas en una atmósfera rococó* de gran sensualidad y frivolidad, con figuras de aristócratas, actores, etc. J. A. Watteau (1684-1721) fué su máximo exponente. (Francés *fiesta campestre*).

Fête galante: ver **fête champêtre***.

Fetich: ver **fetish***.

Fetish: Fetiche. En ciertas culturas, objeto que se cree es la personificación o la morada de un espíritu. (Del latín *facticius*).

Fibule: Fíbula. Broche decorativo de metal, parecido a un imperdible, hallado en Europa desde el 1300 a.C. (Del latín).

Fictile: Fictile. Hecho de arcilla*. (Del latín *fictilis*).

Fictive: Fingido. Elemento arquitectónico que parece real cuando de hecho está pintado o dibujado.

Field: Campo. Superficie de la cara* de una moneda o una medalla, libre de tipos*.

Figuline: Figulino. Hecho de arcilla*. (Del latín *figulinus*).

Figurative art: Arte figurativo. Arte que representa figuras* reconocibles, en oposición al arte abstracto*.

-también llamado **representational art***.

(Del latín *figura*).

Figure: Figura. Representación de la forma de una persona o de un animal. (Del latín *figura*).

Figurehead: Mascarón de proa. Figura* tallada ornamental situada en la proa de algunos veleros.

Filagree: ver **filigree***.

Filigree: Filigrana. Elaborado trabajo ornamental de hilos trenzados de oro* o plata*.

-Labor fina y delicada.

(Del italiano *filigrana*).

Fill up, to: Macizar. Llenar un vano* con material bien apretado.

Fillagree: ver **filigree***.

Fillet: Filete, listel. Moldura* estrecha y plana, que generalmente separa otras molduras más grandes.

-Estrecha banda entre dos estrías* adyacentes de una columna*.

(Del latín *filum*).

Fin de siècle: Tendencias artísticas de finales del siglo XVIII.

-Decadente.

(Francés).

Fineness: Ley. Grado de pureza de una aleación* o de un metal.

-Sterling: Grado oficial de pureza de las monedas británicas.

Finial: Remate. Ornamento en el vértice de un gablete*, pináculo*, aguja*, etc. (Del latín *finis*).

Finishing coat: Enlucido. Capa de cemento*, mortero*, cal*, etc., que se aplica a una superficie después del enfoscado*.

Firing: Proceso de cocer objetos de cerámica*, esmalte* o vidrio* en un horno.

Fixation: Fijación. En arte, dar permanencia a un color* por medio de un fijador* para evitar que se desprenda.
(Del latín *fixus*).

Fixative: Fijador. Solución transparente, generalmente resina, disuelta en alcohol y aplicada a la pintura al pastel* y dibujos al carboncillo* para fijarlos.
(Del latín *fixus*).

Flabellum: Flabelo, flabellum. Abanico antiguo.

-En la iglesia católica, gran abanico ceremonial.
(Latín).

Flaking: Desconchado. Desprendimiento de pequeños trozos de pintura*, esmalte*, yeso*, etc. de superficies recubiertas.

Flamboyant style: Estilo Flamígero. Último período de la arquitectura gótica* francesa, caracterizado por el trabajo decorativo con formas de llamas en ventanas*, tracería*, etc. (Francés).

Flan: Flan, cospel. Pieza de metal dispuesta para la acuñación de una moneda.
-también llamado **planchet, blank**.

Flanking tower: Torre albarrana. Torre* utilizada para la defensa y como atalaya*.

Flashing: Sellado de las juntas* de un tejado* mediante un material impermeable.
-Junta de solapa, generalmente de metal, para mantener estanco un tejado.

Flèche: Flecha. Aguja* muy fina, en particular sobre la intersección de la nave central* con el crucero*.
-también llamada **spirelet**.
(Francés).

Fleur-de-lis: Flor de lis. Emblema* heráldico, utilizado a menudo en representaciones artísticas. (Francés).

Fleur-de-lys: ver **fleur-de-lis***.

Flight of steps: Tramo. Parte de la escalera* entre dos rellanos.

Floor tile: Baldosa. Fina pieza de arcilla*, piedra o mármol, etc., a menudo decorada, que se utiliza como ornamento y en suelos y paredes.

Flooring: Solería. Material utilizado para revestir la superficie de un piso.

Flower-de-luce: ver **fleur-de-lis***.

Flute: Estría. Acanaladura ornamental vertical en el fuste* de una columna*.

Fluted column: Columna estriada. Con estrías* en el fuste*.

Fluting: Acanaladura, estriado. Estrías* paralelas y verticales en el fuste* de una columna*, en una pilastra*, etc., utilizadas también en las artes decorativas*.

Flying buttress: Arbotante. Arco* rampante que transmite el empuje* de las bóvedas* a un contrafuerte* exterior.

Foil: Lóbulo. ver **lobe***.
-Fina lámina de metal, oro* o plata*.

Foliage: Fronda. Decoración con forma de hoja utilizado en la arquitectura gótica*. (Del latín *folium*).

Foliation: Decoración a base de lóbulos*, puntillas, hojas o frondas.
-Uno de estos ornamentos.
(Del latín *foliatum*).

Fontainebleau School: Escuela de Fontainebleau. Grupo de artistas que trabajaron en la corte del rey Francisco I de Valois en Fontainebleau; introdujeron el manierismo* en Francia. Rosso (1494-1540), F. Primaticcio (1504-1570) y J. Goujon (1510-

1568) fueron tres destacadas figuras de esta escuela*.

Forechurch: ver **antechurch***.

Foreground: Primer plano. En una pintura*, la parte representada que parece más cercana al espectador.

Foreshortening: Escorzo. Representación, según las reglas de la perspectiva, de un objeto, figura*, etc. que se extiende en sentido perpendicular u oblicuo al plano del papel o lienzo* sobre el que se dibuja o pinta, creando una ilusión de profundidad y distancia.

Forge: Forja. Técnica para dar forma a un metal calentándolo y modelándolo con un martillo.

Forgery: Falsificación. Imitación dolosa de una obra de arte.

Form: Forma. Conjunto de líneas y superficies que configuran el contorno de un cuerpo. (Del latín *forma*).

Formalism: Formalismo. En arte, predominio de la forma* sobre el contenido.

Formwork: Encofrado. Cerco de madera o metal que se utiliza para dar forma al hormigón* mientras se fragua.

Forum: Foro. En una ciudad de la antigua Roma, el más importante espacio público abierto, centro de asuntos legales y políticos, también utilizado como mercado. (Latín).

Found object: ver **objet trouvé***.

Foundation: Cimientos. Estructura que sostiene un edificio, sobre la cual se levanta, construida bajo tierra.

Free standing sculpture: ver **ronde bosse***.

Freestone: Tipo de piedra caliza o arenisca apta para albañilería de calidad ya que se puede labrar en cualquier dirección.

Fresco: Fresco. Pintura realizada en paredes y techos con colores* disueltos en agua de cal* y extendidos sobre una capa de cal fresca. Para evitar que los colores pierdan intensidad, se aplica otra capa, el "arriciato", y posteriormente una última capa de cal llamada "intonaco"; este método es llamado "buon fresco" siendo de mayor duración y resistencia que el "fresco secco" que se lleva a cabo sobre una capa de cal seca.

Fret: Fretes. Molduras* con líneas entrecruzadas que se repiten.

-ver **Greek fret***.

Frieze: Friso. En un entablamento* clásico, parte entre la cornisa* y el arquitrabe*, generalmente decorado con esculturas*.

-Franja horizontal decorativa de una pared.

Frit: Frita. Materia parcialmente fundida utilizada en vidrios* y vidriado para cerámica*.

Fritt: ver **frit***.

Frock: Cogulla. Hábito* de un monje.

Frontality: Frontalidad. Término acuñado por el arqueólogo danés Julius Lange en su libro "Die menschliche Gestalt in der bildenden Kunst", 1899, para describir el uso, especialmente en el arte egipcio y en el griego, de la representación frontal, es decir, la representación de una figura con la cabeza de perfil* y el cuerpo de frente, sin perspectiva*, tanto en pintura* como en escultura*.

Frontispiece: Frontispicio. Dorso de la primera hoja de un libro, que queda enfrente de la portada y que generalmente contiene el título y alguna ilustración.

-Fachada* principal de un edificio.

-Frontón* decorado.

(Del latín *frontispicium*).

Frottage: Frottage. Técnica consistente en frotar un lápiz* sobre una hoja de papel colocada en una superficie irregular, como la madera, para reproducir su textura. Fue utilizada a menudo por los surrealistas*. (Francés *frotado*).

Functionalism: Funcionalismo. En arte, arquitectura*, etc. teoría que sostiene que el uso de un objeto debe determinar su forma. El arquitecto estadounidense L. H. Sullivan (1856-1924) afirmaba a finales del siglo XIX que "la forma prosigue a la función".

Futurism: Futurismo. Movimiento artístico fundado por el poeta italiano F. Marinetti, quien en 1909 publicó el Manifiesto Futurista. En pintura* y escultura*, los futuristas se caracterizan por el estudio del movimiento y la velocidad, por ejemplo tratando de captar el dinamismo de un coche veloz, la simultaneidad, formas des-

compuestas por penetrantes rayos de luz, movedizos planos geométricos, colores* vibrantes, etc. con lo que tratan de infundir un movimiento dinámico a su trabajo. G. Balla (1871-1958), C. Carrá (1881-1966), U. Boccioni (1882-1916) y G. Severini (1883-1966) son sus más claros exponentes.

G

Gable: Aguilón. Parte superior triangular de un muro en una cubierta de dos aguas*.

-Madero diagonal en una armadura de faldón*.

-Hastial: Parte superior triangular del muro de un edificio formada por las dos vertientes del tejado*.

-shaped gable: hastial curvilíneo.

-stepped gable: hastial escalonado.

Gable overhang: Visera. En un tejado*, parte que vuela sobre el hastial*.

Gable window: Ventana* con frontón* curvo o situada en un hastial*.

Gablet: Gablete. Remate sobre arcos* formado por dos líneas rectas que forman un ápice agudo, característico de las fachadas* góticas*.

Gadroon: ver **godroon***.

Galilee: Galilea. En Inglaterra y Francia, pórtico* o capilla* a los pies de una iglesia* o catedral* medievales, utilizados por los penitentes durante la Edad Media.

-En España, atrio* con tumbas, o habitación fuera de la iglesia, utilizada como cementerio.

Gallery: Galería. Corredor descubierto o con vidrieras*.

-Larga y estrecha pieza con ventanas* vidrieras* o arcos*.

-Balcón cubierto, a menudo con columnas* en su parte exterior.

-En una iglesia, piso superior sobre la nave lateral*, abierto sobre la nave central*.

-En un teatro*, plataforma o piso alto que se abre sobre el espacio central.

-(EEUU). En el Sur, una veranda*.

-Galería de arte: Pieza o edificio para exponer obras de arte.

-Pequeño adorno de metal o madera con columnitas, alrededor de la parte superior de un mueble.

(Del latín medieval *galeria*).

Galleting: Guijarros o pequeños trozos de piedra que se añaden al mortero cuando todavía está fresco; chinado decorativo.

Galloon: Galón. Estrecha banda de seda, cuerda o bordado, a veces de hilos de oro* o plata*, utilizada en ropa y muebles.

Galvanoplastics: ver **galvanoplasty***.

Galvanoplasty: Galvanoplastia. Método para obtener copias metálicas de un objeto mediante electrolisis.

Gargoyle: Gárgola. Desagüe saledizo de un tejado* para arrojar lejos de los muros el agua del canalón, generalmente de piedra y esculpido con forma de monstruos, bestias y con figuras grotescas humanas y animales, especialmente en un edificio clásico* o gótico*.

Garland: Guirnalda. En pintura* y escultura*, motivo* decorativo formado por flores, hojas, etc. unidos por cintas que cuelgan de sus extremos.

-ver **festoon***.

Garniture: Guarnición. Adorno utilizado para embellecer algo.

Garret: Buhardilla, desván. Espacio, habitación o piso bajo un tejado inclinado*.

Garzone: Durante el Renacimiento*, chico que servía de aprendiz en el estudio de un artista italiano. (Italiano *aprendiz*).

Gatehouse: Torre de entrada de una fortificación, generalmente de planta cuadrada que, especialmente durante la Edad Media, tenían los castillos, abadías e incluso las ciudades amuralladas.

Gauferred: ver **goffered***.

Gazebo: ver **belvedere***.

Geminate: Geminados. Unidos de dos en dos, como columnas*, ventanas*, vanos*, etc. (Del latín *geminare*).

Genre: Género. Término que describe un tipo de pintura de acuerdo con su contenido, por ejemplo, naturaleza muerta*, pintura histórica*, paisajismo*, etc.

Genre painting: Pintura de género. Pintura que representa escenas domésticas de la vida cotidiana.

Geometric art: Arte geométrico. Arte que se caracteriza por el uso de formas geométricas. -Arte griego durante los siglos X al VIII a.C.

Georgian style: Estilo Georgiano. Estilo* que predominó en Inglaterra durante los reinados de los reyes Jorge I-II-III y IV, (1714-1830), prevaleciendo los conceptos artísticos de Palladio*.

German silver: Alpaca. Aleación blanca de cobre, níquel y cinc, utilizada en cuberterías y orfebrería.

-también llamada **nickel silver**.

Gesso: Gesso. Base de yeso* y cola* utilizada en pintura*. (Del latín *gypsum*).

Gestatorial chair: Silla gestatoria. Silla ceremonial portátil utilizada por el papa.

Gestural painting: Gestualismo, pintura gestual. Término genérico que indica el gesto con que el artista realiza la acción de pintar, que ex-

presa en el lienzo su personalidad así como sus emociones en ese preciso momento.

Ghat: Ghat. En la India, escalones que llevan hasta la orilla de un río. (Hindi).

Gilded: Sobredorado. Revestido con oro* o imitación de oro.

Gilding: Dorado. Procedimiento mediante el cual se recubre con oro* un objeto, superficie, etc.

Girandole: Aplique generalmente con un espejo detrás. (Del italiano *girandola*).

Girder: Jácena. Viga* principal.
-Viga maestra*.

Girola, capilla de: Radial chapel. Capilla situada en el ambulatorio* o girola* de una iglesia* o una catedral*.

Gladiator: Gladiador. En la antigua Roma, hombre que luchaba en la arena para el entretenimiento popular. (Del latín *gladius*).

Glasgow School: Escuela de Glasgow. Grupo de pintores escoceses que trabajaron en Glasgow a finales del siglo XIX; se apartaron del convencionalismo académico, siendo influenciados por algunos aspectos tanto del Impresionismo* francés como de la pintura al aire libre* de la escuela Barbizon. Sir J. Lavery (1856-1941), G. Henry (1858-1943), Sir J. Guthrie (1859-1930) y E. A. Hornel (1864-1933) fueron algunos de sus miembros.

Glass: Vidrio. Sustancia dura, frágil, transparente o translúcida, que se obtiene por la fusión de sílice con potasa o sosa o algún otro álcali.

Glaucous: Glauco. Color* verde azulado o verde mar. (Del griego *glaukos*).

Glaze: Barniz. Capa vítrea utilizada para decorar cerámica.

-Veladura. En pintura*, capa de color* semitransparente que modifica el tono*.

(Del inglés antiguo *glasen*).

Glazed tiles work: Alicatado. Muro recubierto con azulejos*.

Glyph: Glifo. Acanaladura* ornamental vertical. (Del griego *glyphē*).

Glyptics: Glíptica. Arte de grabar piedras preciosas y piedras duras. (Del griego *glyptikos*).

Gnomon: Gnomon. Pieza triangular que proyecta sombra en un reloj de sol.

(Del griego).

Gobelins: Gobelinos. Fábrica parisina de tapices de la familia Gobelin que comenzó esta industria en 1440, atravesando su mejor período durante el reinado de Luis XIV al convertirse en fábrica real.

-Término genérico de tapiz.

Godroon: Gallón. Moldura* curva.

-Moldura con estrías convexas utilizada en orfebrería.

(Del francés *godron*).

Goffered: Gofrado. Libro decorado con motivos* labrados realizados con hierros calientes. (Del francés *gaufre*).

Gold: Oro. Metal blando, dúctil, maleable, amarillo, resistente a la oxidación, utilizado como tipo monetario, y en joyería.

-beaten gold: oro batido.

-gold dust: polvo de oro.

-gold leaf: hoja de oro, pan de oro.

-pure gold: oro de ley.

-white gold: oro blanco.

Gold leaf: Pan de oro. Fina lámina de oro* utilizada en el dorado de diferentes superficies.

Golden section: Sección áurea. Proporción que resulta al dividir una línea en dos, de forma que la longitud menor es a la mayor lo que la mayor es a la suma de las dos. Esta euclidiana proporción fué utilizada a menudo durante el Renacimiento*.

Goldsmithery: Orfebrería. Arte de trabajar metales preciosos.

Gonfalon: Gonfalon. Pendón utilizado en procesiones eclesiásticas.

-Enseña, banderola, bandera de guerra.

Good Shepherd: Buen Pastor. Representación artística que aparece a menudo en el arte primitivo cristiano, mostrando a Cristo con una oveja sobre sus hombros; hace referencia a la parábola del buen pastor.

Gordian knot: Nudo gordiano. Nudo complejo que de acuerdo con un oráculo, sería deshecho únicamente por el hombre que habría de regir Asia; Alejandro el Grande lo cortó en dos con su espada.

Gorgerin: Gorguera. Moldura* entre el fuste* y el capitel* de una columna*.

-neck*.

Gorgon: Gorgona. En la mitología griega, mujer monstruosa con serpientes por cabellos, tan espantosa que convertía en piedra al curioso. (Del griego *Gorgo*).

Gorgoneion: Gorgoneion. Representación de una máscara de Medusa o la cabeza de Gorgona. (Del griego *gorgoneios*).

Gospel books: Sinónimo de Evangelary*.

Gothic: Gótico. Estilo* que se produjo en Europa desde el siglo XII hasta el XV, es decir, desde el fin del Románico* hasta el Renacimiento*. Originalmente fué un término peyorativo, que aludía a los godos y su "arte bárbaro y primitivo". En arquitectura*, algunas de sus principales características fueron una mayor altura en los espacios interiores, desaparición de los grandes muros, contrafuertes* menos pesados, arcos* de ojiva*, bóvedas de crucería*, arbotantes*, y tracería* en ventanas*; las vidrieras* sustituyen a los murales*, las fachadas* de las iglesias muestran múltiples figuras esculpidas, etc. En la Europa continental los principales períodos fueron: **Gótico primitivo**, 1140-1200, con la abadía de

Saint Dennis en Francia; su apogeo en España tuvo lugar entre el 1200 y el 1250 con las catedrales de Burgos, Toledo y León y en Francia las de París, Reims, Bourges y Chartres. El **Gótico radiante** del siglo XIV así llamado por las capillas radiales* desde el ábside*; los enormes rosetones* de la catedral de Colonia en Alemania son un buen ejemplo de este período. El **estilo flamígero***, florido o gótico tardío constituye la fase final. En Inglaterra se divide en **Early English***, **Decorated** y **Perpendicular style***.

Gothic Revival: ver **Neo-Gothic***.

Gouache: Aguada. Técnica pictórica que utiliza colores* opacos mezclados con agua y pigmentos* aglutinados con goma. A diferencia de la acuarela* utiliza el color* blanco.
-también llamada **body color**, **poster paint**.

Gradin: Grada. Escalón elevado o plataforma detrás de un altar*.
-Uno de una serie de asientos o escalones colocados en declive, por ejemplo en un anfiteatro*.
(Del latín *gradus*).

Graffiti: Grafitos. Dibujos*, lemas* o mensajes, a veces obscenos, dibujados en las paredes de lugares públicos.
(Del griego *graphein*).

Graffito: Esgrafiado. Técnica de decoración que consiste en rascar una capa húmeda de escayola* que está sobre una seca de distinto color*.

Granulation: Granulado. Decoración utilizada en joyería, formada por diminutos gránulos o bolitas de oro* o plata* soldadas.

Graphic: Gráfico. Relativo a la escritura.

-Hecho por medio de signos o figuras*.

-Escrito o grabado por medio de letras o inscripciones.

-Descrito muy expresivamente o con viveza.
(Del griego *graphikos*).

Graphical: ver **graphic***.

Graphite: Grafito. Variedad blanda, negra, de carbono casi puro utilizado en la fabricación de lápices de dibujo.
(Del griego *graphein*).

Graver: Butil. Instrumento punzante, de acero templado, que se utiliza para grabar en metal.
-también llamado **burin***.

Greek cross: ver **cross***.

Greek fret: Greca. Adorno que consiste en un faja con elementos decorativos de forma geométrica que se repiten.

Greek vases: Vasos griegos. En la antigua Grecia, vasijas* cerámicas de diferentes formas.

Gremial: Gremial. Paño de seda colocado sobre las rodillas de un obispo mientras está sentado durante la Misa. (Del latín *gremium*).

Griffin: Grifo. En la mitología griega, ser alado con cabeza de águila y cuerpo de león. (Del griego *gryps*).

Griffon: ver **griffin***.

Grille: Reja. Enrejado de metal, generalmente con algún trabajo ornamental, que se utiliza como separación en una iglesia*, catedral*, etc..

-ver **chancel rail***, **cancello***, **irongate***.
(Del francés antiguo *graille*).

Grisaille: Grisalla. Pintura monocroma en tonos grisáceos, imitando el bajo relieve*. (Francés).

Groin vault: Bóveda de arista. Formada por el cruce de dos bóvedas* de cañón* de igual flecha*.

Grotesque: Grutesco. Tipo de decoración, característico del Renacimiento*, con motivos* a base de formas humanas, animales y de plantas mezcladas y distorsionadas. El término proviene del italiano *grotta*, gruta, ya que se encontraron en ruinas subterráneas decoraciones de la antigua Roma durante dicho período.

Ground plan: ver **floor plan***.

Grout: Lechada. Mortero fino de cemento utilizado para rellenar juntas entre tejas, ladrillos, etc.

Gryphon: ver **griffin***.

Guide line: Hilera maestra. Hilera* de piedras que sirve de guía en una construcción.

Guilloche: Guilloqueado. Decoración consistente en una trenza de bandas entrelazadas. (Del francés *guillochis*).

Gum arabic: Goma arábiga. Goma seca amarilla obtenida de diversas acacias, utilizada en la fabricación de tintas, aglutinantes, etc.

Gutta: Gota. Pequeño ornamento cónico con forma de gota, bajo los mótulos* y las régulas* de un entablamento*. (Latín).

Guttus: Pequeña vasija* con forma de lágrima que se utilizaba en la antigua Roma para verter líquidos gota a gota. (Latín).

Gymnasium: Gimnasio. En la antigua Grecia, lugar destinado al ejercicio físico y a los debates intelectuales.

Gynaeceum: ver **gyneceum***.

Gyneceum: Gineceo. En una casa griega, parte reservada a las mujeres. (Del griego *gynaikeion*).

Gypsum: Yeso. Mineral blanco, sulfato de cal hidratado, utilizado en la fabricación de tiza*, yeso mate o de París*, cemento, etc. (Del griego *gypsos*).

H

Haggadah: Haggadá. Libro iluminado* que contiene el ritual de la cena de la Pascua judía, el "Séder". La parte principal es la historia del Éxodo. (Del hebreo *bagged*).

Hagiography: Hagiografía. Estudio de la vida de los santos.

-Biografía de los santos.

(Del griego *bagios*).

Halberd: Alabarda. Arma formada por una hoja de hacha, una punta y un asta larga. (Del francés antiguo *ballebarde*).

Half bat: Media asta. Anchura de una pared de la mitad de un asta.

Half-length: Pintura* o retrato* de medio cuerpo.

Half relief: ver **relief***.

Half-timbered: Casa con entramado de madera; fueron muy habituales en el norte de Europa durante los siglos XVI y XVII.

Halo: ver **nimbus***.

Hallenkirche: Hallenkirche. Iglesia con la nave* central y las laterales de igual altura. (Alemán *iglesia de sala*).

Hallmark: Contraste. En Gran Bretaña, marca que se estampa en artículos de oro o plata para garantizar su pureza.

Hallstattian: Hallstático. Perteneciente a la primera de las dos principales divisiones de la Edad de Hierro en Europa. (De *Hallstatt*, Austria, donde se encontraron restos).

Hance: ver **haunch***.

Hanchement: Hanchement. Postura de algunas esculturas góticas* de la Virgen con el Niño, el cual reposa sobre uno de los brazos de María. (Francés).

Happening: Happening. Acontecimiento consistente en una planeada improvisación artística en la que el público interviene tomando parte en la actividad teatral; típico de los años 60 y 70. (Inglés *acontecimiento*).

Haram: Haram. Lugar sagrado de una mezquita* destinado a la oración. (Árabe).

Hard-edge: Hard-edge. Término que describe un estilo de pintura que utiliza colores* planos y motivos* claramente delineados. (Inglés).

Hardness: Dureza. Capacidad de un material para rayar otros.

Harpy: Arpía. En la mitología griega, monstruo con cabeza de mujer y cuerpo de pájaro. (Del griego *harpazein*).

Hathoric: Hathórico. Relativo a Hathor, diosa egipcia del amor y de la creación, que se representa con cabeza de vaca; generalmente se encuentra reproducida en columnas* con capiteles* con esculturas de su cabeza.

Hauberk: Cota. Cota de mallas* larga, generalmente sin mangas. (Del alemán antiguo *hauberc*).

Haunch: Riñón. Distancia entre el primer y segundo tercio de la flecha* de un arco*.

Headband: Cabecera. Banda ornamental en la parte superior de la página de un libro.

Heddle: Lizo. Cada uno de los hilos que forman la urdimbre* de un telar.

Height: Altura. Dimensión vertical. (Del inglés antiguo *hieþbu*).

Helicoid: ver **helicoidal***.

Helicoidal: Helicoidal. Con forma de espiral. -helicoidal vault: bóveda helicoidal. Bóveda* que cubre un escalera de caracol*.

Helix: Hélice. Pequeña voluta*, fragmento de espiral que se encuentra en los capiteles*. (Griego).

Hellenistic: Helenístico. Característico del último período del arte griego, que se inicia con la muerte de Alejandro Magno y finaliza 300 años más tarde.

Hellenistical: ver **Hellenistic***.

Helmet: Yelmo. Parte de una armadura* que resguardaba la cabeza y el rostro.

-Casco. Pieza resistente para proteger la cabeza, de metal, cuero, etc. utilizada por soldados, policías, etc.

Hemicycle: Hemiciclo. Semicírculo.

-Estructura, habitación, arena, graderío, etc.

Hepplewhite style: Estilo Hepplewhite. Estilo neoclásico* que recibe su nombre del mueblista y diseñador inglés George Hepplewhite, muerto en 1786, quien desarrolló un elegante estilo caracterizado especialmente por los respaldos ovales, y fina artesanía de madera, principalmente caoba.

Heraldry: Heráldica. Arte y ciencia que trata de los blasones*.

Herm: ver **herma***.

Herm column: Hermética. Columna* con el capitel* con forma de cabeza humana. (Del griego *Hermes*).

Herma: Hermes. En la antigua Grecia, busto de piedra, generalmente con la cabeza de Hermes, colocado sobre un pilar*, más ancho en su base, utilizado para marcar límites de estados, cruces de caminos, calles, etc.

-term*.

(Del griego *Hermes*).

Hermitage: Ermita. Pequeña capilla en las afueras de una población.

-Celda de un ermitaño.

(Del griego *eremites*).

Heroic: Heroico. En escultura*, mayor que de tamaño natural y menor que colosal*.

Herringbone: Espina. Ladrillos* dispuestos en hiladas* de líneas paralelas, con las líneas de las hiladas adyacentes inclinadas en direcciones opuestas.

Herringbone work: Espinapez. Obra de ladrillos* dispuestos inclinados en sentido opuesto alternativamente.

Hewn stone: ver **ashlar***.

Hexastyle: Hexástilo. Edificio o templo con seis columnas* en el frente. (Del griego *hexastylos*).

Hibernaculum: Hibernaculum. En una casa de la antigua Roma, parte orientada hacia el sur para paliar los fríos del invierno. (Latín).

Hidden door: Postigo. Puerta* oculta.

-Puerta pequeña abierta en una más grande.
-Contraventana.

Hieratic writing: Escritura hierática. Forma cursiva de escritura egipcia, que procede del jeroglífico*, utilizada en documentos oficiales, rituales, etc. (Del griego *hieratikos*).

Hieroglyph: Jeroglífico. Tipo de escritura, utilizada especialmente en el antiguo Egipto, con pinturas* o símbolos* que representan objetos, conceptos o sonidos. (Del griego *hieroglyphikos*).

Hieroglyphics: ver **hieroglyph***.

High altar: Altar mayor. Principal altar* de una iglesia*.

High Renaissance: ver **Renaissance***.

Highlight: En arte, parte más clara o con toques de luz, de una pintura*.

Himation: Himación. En la antigua Grecia, gran pieza oblonga de tela utilizada como manto por hombres y mujeres. (Griego).

Hip: Lima. Ángulo externo que se forma donde se unen las dos vertientes* de un tejado*.

Historiated: Historiado. Decorado con motivos* florales o animales.
(Del latín *historia*).

Historiated initials: Iniciales historiadas. En la iluminación* de manuscritos*, iniciales

decoradas con diversos motivos* vegetales, animales, etc.

(Del latín *historia*).

History painting: Pintura histórica. Pintura de género* cuyos temas son hechos históricos, cuentos mitológicos, leyendas religiosas, etc. Fué especialmente popular durante los siglos XVIII y XIX.

Holy of the Holies: ver **Sanctum Sanctorum***.

Holy Family: ver **Sacra Famiglia***.

Hood: Capirote. Tocado flexible para la cabeza.

Hood-molding: ver **dripstone***.

Hoplite: Hoplita. En la antigua Grecia, soldado de infantería pesadamente armado. (Del griego *hoplites*).

Hoplon: Hoplon. En la antigua Grecia, escudo de gran tamaño. (Griego).

Hudson River School: Hudson River School. Grupo de paisajistas* estadounidenses de mitad del siglo XIX, cuyos principales temas fueron los espléndidos panoramas del valle del Hudson River y las montañas de Catskill del estado de Nueva York. El grupo estaba formado por, entre otros, A. B. Durand (1796-1886), T. Cole (1801-1848), y F.E. Church (1826-1900).

Hue: Matiz. Cada una de las gradaciones que un mismo color* permite sin cambiar sus características.

Humeral veil: Humeral. Paño litúrgico que lleva el oficiante sobre los hombros durante la Misa mayor, procesiones y bendición del Sacramento.

Hung ceiling: Cielo raso. Falso techo* bajo el real, para disminuir la altura de una habitación o para aislarla.

Hypaethral: ver **hypethral***.

Hyper Realism: Hiperrealismo. Movimiento artístico aparecido en los E.E.U.U. a finales de los años 60, basado en la imitación literal, minuciosa y deliberadamente fría de la realidad, con el propósito de reconstruir objetivamente diferentes aspectos de la vida contemporánea.

Hypethral: Hípetro. En un templo clásico, naos* o área central descubierta.

-Edificio sin cubierta.

(Del griego *hypaitbros*).

Hypocaust: Hipocausto. En la antigua Roma, espacio hueco bajo el suelo y entre dobles paredes por el que circulaba aire caliente para calentar el edificio. (Del griego *hypokauston*).

Hypostyle: Hipóstilo. Con el tejado* o la techumbre sostenidos por numerosas columnas*.

-En la arquitectura egipcia, gran sala con enormes columnas.
(Del griego).

Hypogeum: Hipogeo. Parte de un edificio, estructura o cripta* subterráneas.

-Sepulcro bajo tierra.
(Del griego *hypogeios*).

Hippodrome: Hipódromo. En la antigua Grecia y Roma, pista para carreras de caballos y carros. (Del latín *hippodromos*).

Hippogriff: Hipogrifo. En la mitología griega, monstruo con alas, cabeza y garras de águila y cuerpo de caballo. (Del griego).

Hippogryph: ver **hippogriff***.

Hispano-Moresque art: Arte hispanomusulmán. Arte de España con influencias musulmanas.

Holbein rugs: Alfombras de Holbein. Alfombras turcas así llamadas por aparecer en algunas obras del pintor alemán Hans Holbein;

estas alfombras de los siglos XVI y XVII tienen un fondo rojo con motivos* amarillos y azules y el borde con letras cúficas*.

Holkeion: Holkeion. Vaso* griego similar a la cratera*. (Del griego).

Hom: Hom. Árbol sagrado de los antiguos persas que aparece a menudo en su iconografía. (Del persa *baoma*).

Homa: ver **hom***.

Hortus Conclusus: Hortus Conclusus. Representación artística de la Virgen María con el Niño en un jardín. (Latín).

Hydra: Hidra. En la mitología griega, monstruo con nueve cabezas que reemplazaba con dos cada una que le era cortada.

Hydria: Hydria. En la antigua Grecia y Roma, vasija* para agua, grande, con tres asas.
-kalpis*.
(Del griego *budria*).

I

Icon: Icono. En las iglesias* griega y rusa, imagen* religiosa, por lo general pintada al óleo* en un panel de madera.

Iconoclast art: Arte iconoclasta. Arte sin imágenes religiosas, especialmente en la iglesia bizantina del el siglo VIII. (Del griego *eikonoklastes*).

Iconography: Iconografía. Estudio e interpretación de pinturas*, esculturas*, retratos*, etc. y sus significados simbólicos*; por ejemplo, en el arte cristiano el pez, cuyo significado es Cristo. (Del griego *eikonografía*).

Iconostasis: Iconostasis. En la iglesia oriental, reja con estatuillas* e iconos* que separa el bema o presbiterio* de la nave*. (Del griego *eikonostasis*).

Idealism: Idealismo. Tendencia del artista a alcanzar la perfección, incrementando y unificando en una sola forma, el conjunto de las mejores cualidades que se hallan en la naturaleza en diferentes figuras individuales.

Ideography: Ideografía. Representación gráfica de conceptos a través de caracteres simbólicos, por ejemplo, la escritura china.

Ikebana: Ikebana. En Japón, arte decorativa de arreglos florales.

Illuminate, to: Iluminar. Decorar con colores*, oro, plata, etc., especialmente libros y manuscritos* medievales.

Illusionism: Ilusionismo. En arte o decoración, la utilización de ciertas técnicas, como por ejemplo la perspectiva*, el escorzo*, con el fin de convencer a los espectadores que aquello que ven es real.

Illustration: Ilustración. Material pictórico, como una estampa, una pintura* o un grabado*, que se utiliza para explicar o decorar un texto. (Del latín *illustratio*).

(Religious) image: Imagen. Estatua* o pintura* de un ser celestial. (Del latín *imago*).

(Religious) imagery: Imaginería. Arte de tallar* o pintar* imágenes* religiosas.

Imago: Imago. En Roma, representación de la efigie* de un antepasado, generalmente hecha de cera* o metales preciosos. (Latín).

Imago pietatis: Imago pietatis. Representación de Cristo muerto de pie sobre la tumba. (Latín).

Imam: Imán. Musulmán que dirige la oración en una mezquita (Árabe).

Imari: Imari. Porcelana japonesa, ricamente decorada con esmalte* y oro, hecha en Arita, Japón, desde el siglo XVII.

Imbricate, to: Imbricar. Disponer tejas*, tablillas o pizarras de forma que se superpongan, como las escamas de un pez. (Del latín *imbricare*).

Impasto: Impasto, empasto*. Gruesa capa de pintura* que se aplica a la superficie de un lienzo* para darle relieve* o fuerza..

-Impasto. Técnica utilizada en dicha aplicación.

(Italiano).

Impluvium: Impluvium. En una casa de la antigua Roma, estanque rectangular en el atrium*, para recoger la lluvia que caía a través del compluvium*. (Latín).

Impost: Imposta. Hilada* voladiza de sillares* sobre la que se asienta un arco* o una bóveda*. (Del latín *impositus*).

Impresa: Impresa. Emblema o divisa, generalmente un lema, utilizada en Italia por gente relevante durante el Renacimiento*. (Italiano).

Impression: Impresión. Señal o marca hecha por presión. (Del latín *impressio*).

Impressionism: Impresionismo. Movimiento artístico originado en Francia a finales del siglo XIX. Los impresionistas pretenden describir, a través de la vivacidad y proximidad de la naturaleza y de la luz natural del aire libre, las impresiones causadas por los objetos en el artista. Utilizaban libremente colores* poco corrientes y una paleta* mucho más ligera. El nombre de este movimiento se deriva de una pintura de Monet titulada *Impression: Soleil levant* (1872). Algunos de los más importantes miembros de este grupo fueron C. Pissarro (1830-1903), E. Degas (1834-1917), P. Cézanne (1839-1906), A. Sisley (1839-1899) C. Monet (1840-1926), y P. Renoir (1841-1919).

Imprimatura: Imprimación. Primera capa que se aplica a un lienzo* o tabla* antes de comenzar a pintar, con el fin de hacerlo más brillante y menos absorbente. (Italiano).

In antis: In antis. Un templo clásico* con antae*, generalmente dos, en la fachada* en lugar de columnas*.

-Pórtico* retranqueado en la fachada de un edificio.

Incardine, to: Encarnar. En pintura* y tallas de madera, pintar con color* carne las áreas no ocultas del cuerpo.

Incised: Inciso. Decorado con cortes o hendiduras. (Del latín *incidere*).

Incunabulum: Incunable. Libro impreso antes del s. XVI d.C. (Latín).

India ink: Tinta china. Sustancia líquida obtenida de una mezcla de negro de humo, gelatina y agua.

Indian ink: ver **India ink***.

Indigo: Añil. Color* azul violáceo que se extrae de una planta, actualmente producido sintéticamente. (Del griego *Indikon*).

Industrial design: Diseño industrial. Aplicación de una idea artística a una actividad industrial.

Infula: Ínfula. Banda de lana que utilizaban los antiguos romanos alrededor de la cabeza. (Latín).

Infulae: Ínfulas. Las dos cintas que cuelgan por la parte trasera de la mitra de un obispo, cardenal, papa, etc.

Ingot: Lingote. Pieza de metal fundido.

Inlay, to: Incrustar. Decorar un mueble, etc., insertando pequeñas piezas de madera, marfil, mármol, metal, en la superficie de un objeto creando un diseño*.

Inro: Inro. Serie de pequeñas cajas lacadas que se llevan colgadas en el cinturón de un traje japonés, que no tiene bolsillos. (Japonés).

Intaglio: Entalle. Piedra preciosa, gema, etc. con un diseño* grabado* en hueco, en contraposición a un diseño* en relieve*, por ejemplo un camafeo*. (Italiano).

Intarsia: Intarsia. Tipo de marquetería*, mosaicos* incrustados con madera o marfil, utilizada en el Renacimiento* italiano, especialmente en paneles murales de madera y en siales. -también llamada **tarsia***.

Intercolumniation: Intercolumnio. Espacio comprendido entre dos columnas* adyacentes. (Del latín *intercolumnium*).

Interlace: Entrelazo. Decoración con líneas o bandas entrelazadas como si estuvieran tejidas.

International Gothic: Gótico internacional. Estilo que se extendió a través de toda Europa, pero especialmente en Italia, Francia, Países Bajos y España, a finales del siglo XIV y principios del XV. Se caracteriza por sus detalles decorativos y líneas refinadas, figuras* alargadas y el uso de ricos colores*.

Intonaco: Intonaco. Última capa de cal* sobre la que se pinta un fresco*. (Italiano).

Intrados: Intradós. Superficie interna de una arco* o una bóveda*. (Latín).

Ionic: ver **classical orders***.

Iron: Hierro. Elemento metálico maleable, dúctil y magnético, utilizado en estructuras e ingeniería.

- cast iron: hierro colado, hierro fundido.
- pig iron: hierro en lingotes.
- scrap iron: hierro viejo o chatarra.
- soft iron: hierro dulce.
- wrought iron: hierro forjado.

Iron Age: Edad del Hierro. Época de la Prehistoria, posterior a la Edad de Bronce, caracterizada por el uso de herramientas y armas de hierro, que comenzó en el Oriente Medio alrededor del 1200 a.C.

Iron gate: Cancela. Verja muy trabajada.

Isocephaly: Isocefalia. Arreglo artístico que alinea las cabezas de las figuras* a una misma altura.

Isometrical projection: Proyección isométrica. Proyección* de un dibujo* en tres dimensiones.

Istoriato: Istoriato. Cerámica* italiana de finales del siglo XV y siglo XVI, con la superficie decorada por completo con escenas históricas, mitológicas y bíblicas. (Italiano).

Ivory: Marfil. Sustancia blanca y dura, cubierta de esmalte*, que forma los colmillos de los elefantes, morsas, etc.

Iwan: Iwán. En la arquitectura* islámica y persa, gran sala abovedada.

Jacobean Style: Estilo Jacobino. Estilo de construcción y decoración que predominaba en Inglaterra durante el reinado de Jaime I

(1603-1625). Algunas de sus principales características fueron las plantas en forma de H o E, largas galerías, techos ricamente decorados con trabajos de escayola* y tallados* en madera.

Jade: Jade. Piedra semi-preciosa dura, verdusca o blanca que se utiliza para hacer adornos y en joyería. (Del español *pedra de ijada*).

Jamb: Jamba. Elemento vertical de una ventana* o puerta. (Del latín tardío *gamba*).

Japonaiserie: Japonaiserie. Imitaciones europeas del arte japonés. (Francés).

Japonisme: Japonisme. Influencia del arte japonés en el arte europeo. (Francés).

Jaspé: Jaspeado. Con superficie veteadas que simula jaspe*. (Del francés *jasper*).

Jasper: Jaspe. Cuarzo opaco y duro, de color* rojo, amarillo, verde o marrón, utilizado en joyería y decoración. (Del griego *iaspis*).

Jerkin: Colet. Chaleco de rica tela.

Jerusalem, cross: ver **cross***.

Jesuitic style: Estilo jesuítico. Rico y recargado estilo* de la arquitectura* barroca religiosa del Imperio Español. (Del latín *Jesuita*).

Jet: Azabache. Variedad dura, negra, brillante de lignito utilizada en pequeños adornos y en joyería.

Joist: Vigüeta. Una de una serie de vigas* paralelas de un suelo o techo*.

Jugendstil: Jugendstil. Nombre alemán del Art Nouveau*.

K

Kachina: Kachina. Representación escultórica de seres sobrenaturales que los indios norteamericanos Hopi creían eran sus antepasados. (Del hopi *qacina*).

Kakemono: Kakemono. Pintura japonesa en papel o seda, por lo general larga y estrecha, unida a un rollo, que se utiliza como colgante de pared. (Japonés)

Kakiemon: Kakiemon. Porcelana* japonesa decorada con más de una capa de esmalte* y generalmente con oro; el porcelanista Sakaida Kakiemon (1596-1666) importó esta técnica de China. La porcelana Kakiemon ha sido muy a menudo imitada por las fábricas más importantes de Europa. (Japonés).

Kalathos: Cálatos. Vaso* griego con forma de sombrero de copa y sin asas.

Kalighat painting: Pintura Kalighat. Escuela* india de pintura, que recibe su nombre del templo de la diosa Kali, construido en 1809 en Kalighat, cerca de Calcuta.

Kalpis: ver **hydria***.

Kantharos: Cantharos. Vasija* griega con dos asas. (Griego).

Kaolin: Caolín. Arcilla* blanca utilizada en la elaboración de la porcelana*. (Del chino *Kao-ling*, montaña china).

Kaoline: ver **Kaolin***.

Karamani: ver **Kilim***.

Katholicon: Katholicon. Iglesia* principal de un monasterio* bizantino.

Keep: Torre del Homenaje. Torre* principal de un castillo medieval.

Keystone: Clave. Pieza central o dovela* de un arco*.

-Piedra superior o central de una bóveda.
-ver **quoin***, **coign***.

Khalif: ver **caliph***.

Khan: ver **caravanserai***.

Kilim: Kilim. Alfombra tejida, sin pelo, del Oriente Medio, con un mismo y complicado diseño* en ambos lados. (Turco, persa).

Kinetic art: Arte cinético. Tendencia artística que utiliza técnicas ópticas (op art) y movimientos mecánicos o al azar, para crear una obra que se mueve o parece que se mueve, utilizando a veces un motor eléctrico. M. Duchamp (1887-1968), Gabo (1890-1979) o L. Chadwick (1914) son algunos de los "artistas cinéticos". Esta tendencia apareció en los comienzos del siglo XX, se hizo popular en los años treinta con los Móviles* de Calder (1898-1976), llegando a su plenitud en los cincuenta.

King post: Pendolón. En la armadura de un tejado*, poste vertical que soporta el caballete de una cercha triangular y descansa en un tirante*.

Kiosk: Templete, kiosko. Pequeño pabellón decorado, abierto por los lados. (Del turco *kiushk*).

Kirigami: Kirigami. Arte japonés que consiste en recortar y doblar papel dándole formas decorativas. (Japonés).

Kirigane: Kirigane. Decoración a base de pequeños trozos de hoja de metal dorado, por ejemplo en un papel o en una superficie lacada. (Japonés).

Kitsch: Kitsch. Arte vulgar o pretencioso de interés popular y escaso mérito estético. (Aleman *cursí*).

Kondo: Kondo. Principal edificio de un monasterio* budista japonés. (Japonés).

Kore: Koré. En el arte arcaico* griego, escultura* de una joven que se halla de pie.

-ver **kouros***.

(Griego).

Kotyle: Cotile. Copa honda griega con dos asas. (Griego).

Kouros: Kouros. En el arte arcaico* griego, escultura* de un joven desnudo, que se halla de pie.

-ver **kore***.

(Griego).

Kous: Kous. Vaso* griego para libaciones, utilizado en honor de Baco. (Griego).

Krater: ver **crater***.

Kufic: Cúfica. Caracteres árabes con los que fué escrito originalmente el Corán, utilizada en decoración de edificios, cerámica*, textiles, etc.

-también **Cufic***.

Kutani: Kutani. Porcelana* japonesa elaborada en Kutani en los siglos XVII y XVIII.

-Por extensión, cerámica japonesa estilo Kutani.

Kyathos: Cyathos. Pequeño tazón griego con un asa larga vertical. (Griego).

Kylix: Kylix. Copa griega para beber poco profunda, circular, con dos pequeñas asas a los lados y un pequeño y delgado pie.

L

La Tène: La Tène. Nombre de una cultura celta que pertenece a la Edad de Hierro, entre los siglos V y I a.C. Su nombre se deriva de *La Tène*, Suiza, donde se descubrieron restos de esta cultura.

Labarum: Lábaro. Estandarte militar con la cruz* y el monograma* de Cristo que utilizaba Constantino el Grande. (Del griego *labaron*).

Label: Tejuelo. Pieza pegada en el lomo de un libro en la que está escrito o grabado el título y nombre del autor.

-Vierteaguas. ver **drip***, **dripstone**.

Labors of the Months: Labores de los Meses. Serie de escenas que muestran la principal labor llevada a cabo durante cada mes del año, generalmente con su correspondiente signo del zodiaco, que se pueden encontrar en el Libro de Horas* así como en la escultura* y vidrieras* medievales.

Labyrinth: Laberinto. Complicado sistema de corredores, túneles o senderos, etc. El nombre proviene del laberinto construido en Creta por Dédalo para el rey Minos para confinar al Minotauro. (Del griego *labyrinthos*).

Lac burgauté: Lac burgauté. Laca negra con incrustaciones de madreperla. (Francés).

Lace: Encaje. Fina malla decorativa de hilos de algodón, seda, etc. realizado en diferentes diseños y figuras simétricos.

Lacquer: Laca. Barniz* duro, muy brillante y resistente al agua, originario del lejano oriente, que se obtiene del árbol *Rhus verniciflua*. Como generalmente se aplica en varias capas, es lo suficientemente resistente como para ser labrado*.

Lacunar: Lacunar. Techo*, sofito* o bóveda* con paneles artesonados*.

-Paneles de un techo* artesonado*.

Lady Chapel: Lady Chapel. En Gran Bretaña, capilla* de una iglesia* o catedral*, generalmente situada en la cabecera, dedicada a la Virgen María. (Inglés).

Lambrequin: Lambrequín. Adorno colgante en el borde de un alero*, una cornisa*, etc.

-Banda drapeada de tela que se cuelga en el borde de un estante, parte superior de una ventana*, etc.

(Del holandés *lamperkin*).

Lanceolate: Lanceolado. De figura semejante al hierro de una lanza.

Lancet window: ver **window***.

Landing: Meseta. Área en la parte superior de una escalera o entre dos tramos de la misma.

Landscape: Paisaje. Pintura* en la que se representa un escenario natural.

Landscape format: Apaisado. Pintura* o dibujo* que es más largo que ancho.

Lantern: Linterna. Pequeño torreón*, de planta poligonal o circular, sobre un tejado* o una cúpula*, con aberturas o ventanas* que dejan pasar luz o aire.

Lanx: Lanx. Bandeja romana, grande, plana, generalmente redonda, pero también ovoide o rectangular. (Latín).

Lapidarian: Lapidario. Grabado* en piedra o gema.

-Persona que talla, pule o negocia con piedras preciosas.

(Del latín *lapidarius*).

Larnax: Lárnax. Sarcófago o féretro de terracota*. (Griego).

Latin cross: ver **cross***.

Latten: Latón. Finas láminas de metal.

-Aleación de cobre* y zinc*.

Lattice: Celosía. Enrejado de tiras cruzadas de madera o metal, dispuestas de forma que se pueda ver sin ser visto, generalmente en el vano* de una ventana*.

Latticino: Latticino: Técnica, que proviene de Murano, Venecia, consistente en decorar cristal claro con hilos de cristal opaco blanco. (Italiano).

Laurel: Laurel. Guirnalda o corona hecha con las hojas de esta planta, que se ciñe en la cabeza indicando victoria, honores o gran mérito. (Del latín *laurus*).

Lavatory: Lavatorio. En un monasterio*, gran receptáculo donde son lavados los cadáveres de los monjes muertos.

-En una sacristía*, jofaina donde el sacerdote se lava las manos antes de vestirse para la Misa.

(Del latín *lavatorium*).

Lay figure: Maniquí. Figura de madera con articulaciones móviles, utilizada por los artistas en el estudio de las proporciones del cuerpo humano y del ropaje.

Leaf: Hoja. Cada una de las partes de una puerta, ventana* etc. que se pueden abrir y cerrar.

-double leaf: de doble batiente.

-single leaf: sencilla.

Lebes: Lebes. Caldero griego. (Griego).

Lebes gamikos: Lebes gámikos. Lebes* con dos asas semejante al dinos*, que se utilizaba como regalo de boda. (Griego).

Lectern: Atril. En una iglesia, mesa de lectura desde la que se cantan o leen algunos textos. -Facistol. En una iglesia, atril* de gran tamaño desde el que se leen o cantan textos. (Del latín *lectus*).

Lectionary: Leccionario. Libro que incluye los textos que se leen en los oficios divinos o en los maitines.

-Mesa de lectura o atril* para los servicios religiosos. (Del latín *lectionarium*).

Legend: Leyenda. Inscripción, título o divisa, por ejemplo en una moneda, monumento o escudo de armas*. (Del latín *legenda*).

Lekane: Lekané. Vaso* griego, con dos asas, pie y tapadera. (Griego).

Lekanis: ver lekane*.

Lekythos: Lecyθος. Vaso* griego, de cuello estrecho, boca pequeña y un asa vertical, utilizado para guardar aceite. (Griego).

Lemniscus: Lemnisco. En decoración arquitectónica, lazo enrollado alrededor de las guirnalda. (Del griego *lemniskos*).

Lesene: Banda lombarda. Moldura* vertical, o pilastra* alargada unida en su parte superior a otras por medio de arquillos* ciegos.

Levalloisian: Levalloisiense. Período del Paleolítico* Inferior que se caracteriza por el método de tallar las herramientas de piedra de forma que un lado del núcleo central quede plano y el otro abultado. Se hallaron restos por primera vez cerca de Levallois-Perret, Francia.

Leyden School: Escuela de Leiden. Escuela* de pintura, que se formó en la ciudad holandesa de Leiden, durante los siglos XVI y XVII. Sus más notables exponentes son Lucas van Leyden (1494-1533) y H. Rembrandt (1606-1669).

Liberal arts: Artes liberales. En la Edad Media las siete artes liberales estaban formadas por el **trivium**, gramática, retórica y lógica, y el **quadrivium**, aritmética, geometría, astronomía y música. (Del latín *artes liberales*).

Liberty: El Art Nouveau* en Italia.

Libra: Libra. En la antigua Roma, unidad de peso equivalente a 327 gms. (Latín).

Lichgate: Entrada cubierta a un cementerio.

Lierne: Ligadura. Nervio* secundario de una bóveda de crucería*. (Del francés).

Lime: Cal. Sólido caústico formado por un óxido de calcio, obtenido calcinando piedra caliza; mezclada con agua forma la **cal muerta**; se utiliza en los morteros*.

Limewash: Lechada de cal. Masa semi-líquida de cal, utilizada en el blanqueo*.

Line engraving: Grabado de trazo. Proceso de grabar a mano un metal con un buril*.

Linear: Lineal. Estilo* en pintura que logra los efectos a través de las líneas y no del color* o la luz*. (Del latín *linearis*).

Linga: Linga. Símbolo* fálico del dios hindú Shiva. (Sánscrito).

Lingam: ver **linga***.

Linoleum engraving: Grabado en linóleo. Técnica de grabado* en la que se utiliza una gruesa plancha de linóleo en vez de madera.

Lintel: Dintel. Viga* horizontal, sobre una puerta o una ventana*, que soporta el peso de la pared.

Listel: ver **fillet***.

Lithic: Lítico. De o relativo a la piedra. (Del griego *lithikos*).

Lithography: Litografía. Arte de reproducir dibujos*, imágenes o escritos previamente grabados en piedra.

Lithostroton: Lithóstroton. Decoración hecha con piedra o mosaicos*.

Liturgical Books: Libros litúrgicos. Libros que contienen los textos de la litúrgica Católica: Martirologio, Misal, Breviario, Pontifical, Ritual y Ceremonial de los Obispos.

Living Sculpture: ver **Body Art***.

Loaded brush: ver **impasto***.

Lobe: Lóbulo. Reborde con forma de onda. (Del griego *lobos*).
-ver **foil***.

Loculi: Loculi. Pequeños huecos o cámaras en un muro donde son depositados los cadáveres.
-ver **catacomb***.

Loggia: Logia. Galería* cubierta en uno de los laterales de un edificio, con una columnata* y abierta al menos en uno de sus lados. (Del italiano, del francés *loge*).

Loophole: Aspillera. Pequeño vano*, en un muro fortificado, a través del que pueden utilizarse armas pequeñas.

Lorraine, cross of: ver **cross***.

Lost wax process: ver **cire perdue***.

Lotus: Loto. Planta acuática con grandes hojas flotantes, considerada sagrada en el antiguo Egipto, utilizada a menudo en la talla* y arte decorativo. (Del griego *lotos*).

Lotto rug: Alfombra Lotto. Alfombra turca de los siglos XVI y XVII, así llamada en honor del pintor veneciano Lorenzo Lotto (1480-1556), ya que este tipo de alfombra solía aparecer en sus cuadros. Tienen un fondo rojo con hojas de palma azules y amarillas, y un borde con letras cúficas*.

Louis XIV style: Estilo Luis XIV. Barroco* y recargado estilo* en boga durante el reinado en Francia (1643-1715) del rey Luis XIV (1638-1715), llamado el *Rey Sol*. Su más famoso exponente es Versalles.

Louis XV style: Estilo Luis XV. Elegante y asimétrico estilo* de moda durante el reinado en Francia (1715-1774) de Luis XV (1710-1774). Es la versión francesa del rococó*.

Louis XVI style: Estilo Luis XVI. Estilo neoclásico* con trazas de barroco* predominante durante el reinado en Francia (1774-1792) del rey Luis XVI (1754-1793), destronado por la Revolución y guillotinado.

Louis Philippe style: Estilo Luis Felipe. Grupo de estilos decorativos, tales como el estilo imperio, el neo-gótico y el neo-rococó, de moda durante el reinado en Francia (1830-1848) del rey Luis Felipe (1773-1850) conocido como el *rey ciudadano*.

Low relief: ver **relief***.

Low warp: ver **basse lisse***.

Lozenge: Losange. En heráldica, escudo con forma de rombo.

-Rombo con dos ángulos agudos y dos obtusos.

(Francés).

Lucarne: Lucarna. Tipo de ventana de buhardilla. (Francés).

Lucerna: Lucerna. Candil antiguo. (Latín).

Luting: ver **barbotine***.

Lychgate: ver **lichgate***.

Lyrical Abstraction: Abstracción Lírica. Tendencia europea equivalente al Expresionismo Abstracto* norteamericano. (Del Francés *Abstraction Lyrique*).

M

Macellum: Macellum. Mercado romano. (Latín).

Machicolation: Matacán. En un castillo, parapeto* en voladizo, sostenido por grandes ménsulas*. (Del latín *machicolatus*).

Macramé: Macramé. Trabajo con nudos, parecido al de las toallas tradicionales turcas. (Del turco *maqramah*).

Macsura: Macsura. En una mezquita*, lugar elevado cercano al mihrab*, en el que oran el califa, el imán y otros dignatarios. (Árabe).

Madonna: Madona. Representación de la Virgen María. (Italiano).

Madonna della Misericordia: Madonna della Misericordia. Representación de la Virgen María cubriendo con su manto a un grupo de devotos (s.XIII-XIV). (Italiano).

Madrasah: ver **medrese***.

Maenad: Ménade. Bacante, mujer que toma parte en los ritos orgiásticos de Baco. (Del griego *mainas*).

Maenianum: Maenianum. En la antigua Roma, parte del graderío con forma de cuña. (Latín).

Maestà: Maestá. Representación de la Virgen María en el trono con el Niño y rodeados de ángeles o santos. (Italiano).

Magdalenian: Magdalenense. Última cultura paleolítica* en Europa. Su nombre proviene de La Madeleine, Dordogne, Francia, donde fueron encontrados restos de esta cultura.

Magic Realism: Realismo Mágico. Término acuñado en los años veinte, describiendo una tendencia artística alemana que representa de forma realista una imagen fantástica o surrealista*.

Magot: Magot. Figurilla oriental en postura grotesca. (Francés).

Mahlstick: Tiento. Varita larga que el pintor toma con su mano izquierda apoyándola en el lienzo*, de manera que sirva de sostén y guía a la otra mano. (Del holandés *maalstock*).

Mahogany: Caoba. Madera dura rojiza muy utilizada en ebanistería.

Main beam: Viga maestra. La viga* más importante de una techumbre*.

Main wall: Pared maestra. Cualquiera de las paredes principales de un edificio.

Maiolica: ver **Majolica**.

Majesty: Majestad. Representación de Cristo o la Virgen en la Gloria.

Majolica: Mayólica. Tipo de loza* con esmalte* metálico brillante, decorada con ricos colores* y dibujos renacentistas*. Producida en Mallorca, fué exportada a Italia donde se fabricó extensivamente durante el Renacimiento*. (Del latín *Majorica*).

Make moldings on (to): Bocelar. Formar boceles*.

Makimono: Makemono. Rollo horizontal utilizado en caligrafía o en pintura*. (Japonés).

Maltese cross: ver **cross***.

Mana: Mana. En las islas del Pacífico, fuerza o esencia sagrada de una persona o de un objeto inanimado.

Mandala: Mandala. En el arte budista y en el hindú, dibujo circular que simboliza el universo. (Sánscrito).

Mandorla: Mandorla, almendra. En el arte románico*, área de luz ovalada o almendrada que rodea la figura de Cristo en Majestad*.

-también llamada **vesica piscis**.

Maniple: Manípulo. Unidad militar romana de 120 soldados.

-Ornamento sagrado que lleva el celebrante en el brazo izquierdo, durante la Eucaristía. (Del latín *manipulus*).

Manises ceramic: Cerámica de Manises. Cerámica* producida en Manises, Valencia, especialmente entre los siglos XIV y XVIII.

Mannerism: Manierismo. Término acuñado en el siglo XX, que describe un estilo* del arte y la arquitectura* en Europa, especialmente en Italia, de entre 1520 y 1600, es decir, entre el Renacimiento* y el Barroco*. Representa una reacción contra las reglas del clasicismo* renacentista y se caracteriza por sus figuras alargadas y distorsionadas, gran refinamiento, sofisticación y sensualidad, la utilización del *contrapposto** y de los colores chillones, y el gusto por lo fantástico y lo dudoso. El término se ha ampliado abarcando cualquier estilo rebuscado.

Mansard: ver **dormer***.

Mansio: Mansio. En la antigua Roma, tipo de albergue o refugio construido en las calzadas para alojar a los viajeros, correos, etc. (Latín).

Mantel: Faldón de chimenea. Marco alrededor de su boca y su revestimiento decorativo. (Del latín *mantellum*).

Manueline style: Estilo manuelino. Estilo de arte y decoración, así llamado por Manuel I de Portugal (1469-1521), caracterizado por la utilización de elementos tardogóticos y motivos* marinos.

Maquette: Maqueta. Estudio* preliminar, a escala*, de una escultura*.

-ver **model***.

(Francés).

Marble: Mármol. Piedra caliza dura, cristalizada, de diferentes colores*, utilizada en escultura* y arquitectura*.

Marine painting: Marina. Pintura* en la que se representa un paisaje marino, un barco, una batalla naval, etc. (Del latín *marinus*).

Marquee: ver **marquise***.

Marqueterie: ver **marquetry***.

Marquetry: Marquetería. Incrustación de maderas finas.

-Taracea. Labor de incrustación en la madera, hecha con pequeñas piezas de nácar, marfil, metal u otras maderas que conservan su color natural.

(Del francés antiguo *marqueter*).

Marquise: Marquesina. Baldaquino* o estructura* en forma de tejado* sobre la puerta de un edificio. (Del francés *marquise*).

Martyrium: Martyrium. Pequeño templo, de planta central, donde los restos de un mártir cristiano eran venerados. (Latín).

Mascaron: Mascarón. Máscara* grotesca utilizada como ornamento.

Mascaron: ver **mascaron***.

Masjid: Masjid. Mezquita*. (Árabe).

Mask: Máscara. Trozo de cartón, tela, etc. que cubre parte o la totalidad del rostro.

-En el drama de la antigua Grecia y Roma, representación de una cara que llevaban los actores.

-En escultura o arquitectura, talla en forma de cara, utilizada como ornamento.

-Máscara funeraria, es decir, vaciado* del rostro tomado inmediatamente después de la muerte.

(Del árabe *maskbarab*).

Masonry: Albañilería. Técnica de construcción con piedra*, ladrillo*, etc.

Mastaba: Mastaba. En el antiguo Egipto, tumba o capilla* mortuoria, con muros inclinados, techo plano y planta rectangular. (Árabe).

Mastabah: ver **mastaba***.

Masterpiece: Obra maestra. En la Edad Media, trabajo que un artesano presentaba a un Gremio para ser calificado como maestro en su oficio. -Trabajo artístico realizado con consumada maestría.

-La obra más sobresaliente de un artista.
(Del alemán *Meisterstück*).

Mastic: Almáciga. Resina aromática amarilla que se obtiene del lentisco; se utiliza como barniz* y como fijador*. (Del griego *mastiche*).

Mastos: Mastós. Taza griega con forma de busto de mujer. (Griego).

Mat: Mate. Sin brillo.

Mater Dolorosa: Mater Dolorosa. Representación de la Virgen María sosteniendo el cuerpo muerto de Cristo, o con su corazón traspasado por una espada. (Latín).

Matt: ver **Mat***.

Matroneum: Matroneum. Galería* sobre las naves laterales de una basílica*, destinada a la asistencia de las mujeres. (Latín).

Maulstick: ver **mahlstick***.

Mausoleum: Mausoleo. Gran y majestuosa tumba; la palabra proviene de *Mausoleion*, la tumba del rey Mausolo de Caria, construida en Halicarnaso en el siglo IV a.C., una de las Siete Maravillas del Mundo*.

Maya art: ver **Mayan art***.

Mayan art: Arte Maya. Arte de los indios americanos que habitaron en Yucatán, Belice, Guatemala del Norte, Honduras y El Salvador, desde el 2.500 a.C. hasta la llegada de los conquistadores españoles.

Meander: Meandro. ver **Greek fret***.

Medal: Medalla. Pequeña pieza plana de metal, generalmente circular, con una imagen o una inscripción. (Del latín *metallum*).

Medallion: Medallón. Medalla* grande.

-En arquitectura*, motivo* oval o circular, generalmente con un retrato o un relieve*.

Medresah: ver **medrese***.

Medrese: Medresa. Escuela islámica, generalmente con patio, habitaciones para alojar a los estudiantes y biblioteca. (Árabe).

Meerschaum: Espuma de mar. Mineral blando, ligero, blanco o amarillento, silicato de magnesio hidratado, fácil de tallar*, utilizado para hacer pipas para tabaco. (Alemán).

Megalith: Megalítico. Piedra de gran tamaño, parte de un monumento prehistórico*.

Megalithic: Megalítico. En construcciones prehistóricas, hecho con piedras de gran tamaño o megalitos*.

Megaron: Mégaron. En un palacio micénico, sala rectangular con columnas*, probablemente el origen de la planta* del templo griego. (Griego).

Melting: Fundente. Sustancia utilizada en cerámica, esmalte*, etc. para posibilitar su fusión. (Del griego *meldein*).

Menad: ver **Maenad***.

Menhir: Menhir. Piedra larga, vertical, sola o formando parte de un monumento prehistórico*.

Meniano: see **Maenianum***.

Meniscus: Menisco. Objeto o diseño en forma de media luna o luna creciente. (Del griego *meniskos*).

Menology: Menologio. En la iglesia griega, libro litúrgico que contiene las vidas de los santos dispuestas según los meses y los días de los meses. (Del griego tardío *menologion*).

Menorah: Menorah. Candelabro judío con siete brazos utilizado en el Templo y también como motivo decorativo. (Hebreo).

Mensa: Mensa. Altar romano. (Latín).

Mermaid: Sirena. Legendaria criatura marina con cabeza y cuerpo de mujer y cola de pez.

Mertz: Mertz. Nombre inventado por el pintor, escultor y poeta dadá* alemán, K. Schwitters (1887-1948), para sus collages* en relieve* y esculturas* creadas con materiales de desecho. Mertz fué también el nombre de la revista dadaísta lanzada por Schwitters en los años veinte.

Mesolithic: Mesolítico. Período prehistórico entre el Paleolítico* y el Neolítico*.

Metaphysical painting: Pintura metafísica. Movimiento artístico fundado en 1917 en Italia por C. Carrá (1881-1966) y G. Chirico

(1888-1978). Representaban objetos reales en yuxtaposiciones incongruentes con los que intentaban retratar el mundo del subconsciente. Esta pintura influyó en gran medida en el Surrealismo*.

Metope: Metopa. En un friso* clásico, espacio cuadrado entre dos triglifos*. (Griego).

Mezzo rilievo: ver **relief***.

Mezzo rilievo: ver **relief***.

Milk of lime: Lechada. Masa líquida, de escayola* o cal*, utilizada para blanquear* o en vaciados*.
-limewash*.

Millefiori glass: Vidrio Millefiori. Tipo de vidrio* decorativo formado por múltiples piezas de brillantes colores* que componen un dibujo floral. (Italiano).

Milliary: Miliario. Mojón romano, situado a intervalos de 1.000 pasos. (Del latín *milliarius*).

Mina: Mina. Antigua unidad griega y asiática de peso y moneda, equivalente a una sexagésima parte de un talento* y a 15.4 onzas o 436,6 grs. (Del griego *mna*).

Minaret: Minarete, alminar. Torre* o torreta alta y estrecha de una mezquita*, con un balcón utilizado como plataforma desde donde el muezzin* o almuédano llama a la oración.

Ming porcelain: Porcelana Ming. Porcelana* china producida durante la dinastía Ming (1368-1644). El blanco y el azul son colores* característicos de esta porcelana.

Miniature: Miniatura. Pintura* de muy pequeño tamaño, generalmente un retrato*, realizada con acuarela* o gouache*.

-Pintura de muy pequeñas dimensiones, al temple* o al óleo*, realizada en marfil*, metal, etc.

-Iluminación* en un manuscrito.

(Del latín *miniare*).

Minimal art: ver **Minimalism***.

Minimalism: Minimalismo. Tendencia artística que busca la creación de formas visuales reducidas al mínimo, utiliza simples formas geométricas, minimizando expresividad y apariencia, lejos del arte tradicional. Esta tendencia apareció en los años 60; los artistas americanos D. Judd (1928-1994), D. Flavin (1933-1996) y C. Andre (1935-), son tres de los más importantes exponentes del Minimal art o Minimalismo.

Minoan: Minoico. Perteneciente a una cultura de la Edad de Bronce que floreció en Creta entre el 2300 y el 1100 a.C. aproximadamente, así llamada por el rey Minos de Creta.

Minor Arts: Artes menores. Artes Industriales*.

Minotaur: Minotauro. En la mitología griega, ser mitad hombre mitad toro. (Del griego *Minotauros*).

Minster: Iglesia de un monasterio*.

Mintage: Acuñación. Proceso de hacer monedas troquelando un metal.

Mirador: Mirador. Ventana en voladizo, galería* o balcón cubierto desde donde se puede contemplar una vista exterior. (Español).

Misericord: Misericordia. Pequeña pieza decorada que sobresale de la parte inferior de los asientos abatibles del coro*, en la que los canónigos podían apoyarse mientras permanecían de pie durante las oraciones. (Del latín *misericordia*).

Missal: Misal. Libro que contiene los servicios, ritos, oraciones, etc. de todo un año, para la celebración de la misa. (Del latín *missale*).

Missorium: Missorium. Disco de plata decorado ofrecido como presente por los emperadores y cónsules del Bajo Imperio romano. (Latín).

Miter: Mitra. Gorro alto con dos picos y dos bandas que cuelgan por la espalda, utilizado por el papa, cardenales, obispos, etc. (Del griego *mitra*).

Mobile: Móvil. Obra de arte, generalmente una escultura*, con partes móviles que se ponen en movimiento por medio de corrientes de aire, intervención del espectador o algún tipo de operación mecánica. (Del latín *mobilis*).

Model: Modelo. Arquetipo.

-Persona que posa para un escultor o un pintor.

-Maqueta. Reproducción a escala de una arquitectura*, estructura*, etc.

Modeling: Modelado. Ejecución de una figura* en barro, cera*, u otro material dúctil.

-En pintura*, representación precisa del relieve* de las figuras.

Modillion: Modillón. Elemento voladizo que sostiene y decora el saliente de una cornisa* por su parte inferior.

-Una de una serie de ménsulas* decorativas bajo una cornisa corintia* o compuesta*.

Module: Módulo. Unidad tipo de medida que regula las proporciones de un edificio.

-En la arquitectura clásica, la medida utilizada solía ser el diámetro o medio diámetro del fuste* de una columna*.

(Del latín *modulus*).

Modulor: Modulor. Sistema de medida desarrollado por el arquitecto suizo Le Corbusier (1887-1965), basado en las proporciones ideales del cuerpo humano.

Moire: Moaré. Tela, de seda generalmente, con dibujo* formando aguas u ondas. (Del francés *moire*).

Mold: Molde. Objeto hueco utilizado para dar forma definitiva a un material blando, cuando dicho material se solidifica.

Molding: Moldura. Elemento corrido de diferentes perfiles, liso o con diferentes diseños, utilizado para decorar una superficie, un trabajo de arquitectura, ebanistería, etc.

Algunos tipos de molduras:

-**ballflower:** botón.

-**bead:** junquillo.

-**bead-and-real:** contario y junquillo.

-**beading:** contario - baquetón.

-**billet:** taqueado - billete.

-**bolection:** acuerdo realzado.

-**cable:** de soga - funículo.

-**cavetto:** caveto - nacela.

-**chevron:** cheurrón - zig zag.

-**cyma recta:** cima recta - gola.

-**cyma reversa:** cima reversa - talón.

-**drip mold:** vierteaguas.

-**egg and dart:** ovas y flechas.

-**fillet:** filete.

-**flush bead:** bocel corrido.

-**guilloche:** guilloque.

-**half round:** bordón.

-**honeysuckle:** antema y palma.

-**listel:** listel.

-**nailhead:** punta de diamante.

-**ovolo:** cuarto bocel.

-**quarter round:** cuarto bocel.

-**scotia:** escocia.

-**torus:** toro - bocel.

Monastery: Monasterio. Grupo de edificios donde habitan personas, monjes especialmente, en retiro religioso; generalmente las características arquitectónicas van unidas a las reglas de la Orden a la que pertenecen sus ocupantes. (Del griego *monasterion*).

Monochrome: Monocromo. Pintura*, dibujo*, etc. realizado en un solo color*, o en una gama de tonos de un solo color. (Del griego *monokbromos*).

Monogram: Monograma. Dibujo* formado por dos o más letras entrelazadas, especialmente iniciales, que significan o simbolizan un nombre. (Del latín tardío *monogramma*).

Monolith: Monolito. Columna*, escultura*, monumento o elemento arquitectónico, hecho de un solo bloque de piedra. (Del griego *monolithos*).

Monopodium: Monopodium. Mesa romana sobre un solo pie macizo. (Latín).

Monopteron: Monóptero. Edificio clásico circular cubierto, rodeado por una sola fila de columnas*. (Del griego *monopteron*).

Monopteros: ver **monopteron***.

Monostylous: Monóstilo. Edificio formado por una sola columna*. (Del griego *monostylos*).

Monotype: Monocopia. Una única copia hecha sobre una plancha de metal o vidrio*, en la que se ha realizado un dibujo*, pintura*, etc.

Monstrance: Custodia. Objeto litúrgico, generalmente de oro o plata, en el que se expone la Hostia consagrada para su adoración. (Del latín *monstrare*).

Morbidezza: Morbidezza. En pintura* y escultura*, delicado, suave, tierno, especialmente aplicado a la carnación*. (Italiano).

Mordant: Mordiente. Sustancia utilizada para fijar colores* en textiles, cuero, etc.

-Ácido u otro líquido corrosivo utilizado en grabado*.

(Del latín *mordere*).

Moresque: Mocárabe. En el arte musulmán, decoración con prismas yuxtapuestos que simulan estalactitas. (Del árabe *muqarna*).

Mortar: Argamasa, mortero. Mezcla de cal*, arena y agua, utilizada en albañilería, enlucido*, etc.

-Vaso* en forma de cuenco en el que se machacan sustancias con una maja. (Del latín *mortarium*).

Mortar joint: Llaga. Junta entre dos ladrillos* de una misma hilada*.

Mortarboard: Birrete. Gorra académica negra coronada por una pieza horizontal cuadrada.

Mortice-and-tenon: ver **mortise-and-tenon***.

Mortise-and-tenon, joint: Ensamble de caja y espiga. Ensamble de dos miembros en el que la espiga de uno es encajada en la caja del otro.

Mosaic: Mosaico. Decoración compuesta por pequeñas piezas, llamadas teselas*, de vidrio*,

mármol*, cerámica*, etc. de colores*, que se cementan a una base, formando diferentes dibujos*. (Del griego *mouseion*).

Mosk: ver **mosque***.

Moslem: ver **Muslim***.

Mosque: Mezquita. Lugar de oración musulmán, generalmente con un patio con fuente en el centro, o sahn*; sala cubierta de oración, o haram*; el quibla*, muro orientado hacia la Kaaba* en La Meca; el mimbar*, púlpito en el que el imán* reza, y, al menos, un minarete*, desde el que el muezzin* llama a la oración.

Motif: Motivo. Tema de una obra de arte.

–En las artes decorativas, forma o figura* que se repite en un diseño*.

(Del latín tardío *motivus*).

Motte-and-bailey: Mota y bastida. Castillo primitivo construido en un montículo.

Mousterian: Musteriense. Cultura del Paleolítico* Medio que recibe su nombre de una cueva de Le Moustier, Dordogne, Francia, donde se encontraron restos de este período; se caracteriza por sus herramientas de piedra y se asocia con el hombre de Neandertal.

Mouth: Boca. Parte superior de una vasija*.

Mozarab: Mozárabe. Cristiano que vivía bajo la dominación islámica en España, a quien se le permitía conservar su religión.

–Arte mozárabe. Estilo* arquitectónico y de decoración en la Península Ibérica, durante el siglo X y principios del XI, en el que se utilizaban elementos visigóticos y otros de influencia musulmana. (Del árabe *musta'rib*).

Mudejar: Mudéjar. Musulmán a quien se le permitía vivir en los reinos cristianos ibéricos.

–Estilo* arquitectónico de la Península Ibérica desde el siglo XII hasta el XV, en el que predominaba lo ornamental sobre lo estructural. Se mezclaron elementos árabes con occidentales, con un gran uso del ladrillo*, cerámica*, madera y escayola*. (Del árabe *mudajjan*).

Mudra: Mudra. En la danza hindú religiosa, movimiento ritual de las manos que simboliza diferentes sentimientos o acciones, como la compasión, meditación, oración, protección, etc. (Sánscrito).

Muezzin: Muezzin. En los países musulmanes, sacerdote de una mezquita* que llama a los fieles a la oración desde el minarete* (Del árabe *mu adbdhin*).

Multiples: Múltiples. Obras de arte concebidas para ser producidas en número ilimitado, sin perder su calidad. (Del latín *multiplex*).

Mullion: Parteluz. Elemento vertical que divide la luz* de una ventana*.

Mullioned window: Ajimez. Ventana* con una pequeña columna* central, llamada parteluz* que soporta dos arcos* gemelos. El término se refiere, con anterioridad al siglo XIX,

a ventanas o balcones con celosías desde donde las mujeres podían ver sin ser vistas.

Muntin: ver **mullion***.

Mural: Mural. Pintura o decoración de gran tamaño sobre una pared o un muro, bóveda* o techo, al fresco*, óleo, temple* o a la encáustica*. (Del latín *muralis*).

Muralist: Muralista. Pintor de murales*.

Murano: Murano. Vidrio* que recibe su nombre de la localidad italiana, cerca de Venecia, donde se produce desde alrededor del siglo XV.

Museum: Museo. Lugar o edificio donde se conservan y exponen colecciones y objetos de arte.

-Originalmente, el *Mouseion* griego, templo de las Musas.

(Del griego *Mouseion*).

Muslim: Musulmán. Creyente o seguidor de la religión islámica. (Del árabe).

Mutule: Mútulo. Uno de los bloques planos rectangulares bajo una cornisa* dórica*, con ornamentos en forma de gotas*.

Mycenaean art: Arte micénico. Arte de la civilización griega del II milenio a.C. muy influido por el arte cretense.

N

Nabis: Nabies. Grupo de pintores franceses de finales del siglo XIX, muy influenciados por los trabajos e ideas de Gauguin –el contenido místico de su obra, los intensos colores–; eludieron la representación directa, utilizando conceptos extraídos del Simbolismo*. P. Sérusier (1863-1927), P. Bonnard (1867-1947), E. Vuillard (1868-1940) y M. Denis (1870-1943) fueron importantes miembros del grupo. **Nabies** es una palabra hebrea que significa *profetas*.

Nailhead: Punta de diamante. Ornamento, generalmente en una moldura*, en forma de piramidióón*.

Naive art: Arte Naïf. Arte de pintores autodidactas del siglo XX, cuyo estilo* se caracteriza por su espontaneidad, inocencia y simplicidad. H.J. Rousseau "Le Douanier" (1844-1910) fue un notable pintor naïf. (Francés).

Naos: Naos. En un templo clásico, cámara principal que generalmente contenía una estatua del dios.

–**cella***.
(Griego).

Narrative painting: Pintura narrativa. Pintura* que narra una historia; fue especialmente popular en la Inglaterra victoriana.

Narthex: Nártex. Porche* delante de la entrada de una basílica*.

Nativity Scene: Belén. Representación del Nacimiento de Jesús, generalmente formada por figuras* de arcilla, a menudo policromadas*. Son especialmente notables los "Beleenes" italianos de los siglos XVII y XVIII, habitualmente napolitanos.

Naturalism: Naturalismo. Tendencia artística caracterizada por una fiel imitación de la naturaleza, alejándose del idealismo y lo abstracto*.

Nave: Nave central. Espacio que entre los muros o filas de columnas, se extiende a lo largo de una iglesia, a menudo flanqueado por naves laterales*.

–ver **aisle***.
(Del latín *navis*).

Navicella: Navicella. En el arte medieval, símbolo* de la Iglesia, que se representa como un

barco con los apóstoles a bordo, en medio de una tormenta. (Italiano).

Nazarenes: Nazarenos. Asociación de artistas alemanes, también llamada **Hermandad de San Lucas**, fundada en Viena en 1809 y que trabajó fundamentalmente en Italia, con el objetivo de revivir el arte cristiano y *regenerar* la pintura* alemana. Tanto el arte medieval alemán como la pintura renacentista italiana les influenciaron en gran medida. P. von Cornelius (1783-1867) y F. Overbeck (1789-1869), fueron importantes miembros de este grupo.

Neck: Collarino. En una columna*, moldura* estrecha en la base del capitel* separándolo del fuste*.
-gorgerin*.

Necropolis: Necrópolis. Cementerio o lugar de enterramiento, situado por lo general en una ciudad o cerca de ella. (Griego).

Neo-Attic style: Estilo neoático. Último período del arte helenístico, en el siglo I a.C., con un resurgimiento de los motivos* arcaicos y clásicos* griegos.

Neo-Impressionism: Neoimpresionismo. Tendencia de la pintura francesa de alrededor de 1880, que desarrolló de forma científica el Impresionismo*, liderado por C. Pissarro (1830-1903), G. Seurat (1859-1891) y P. Signac (1863-1935). Intentaron crear una imagen* de mayor luminosidad, aplicando puntos de puro y diferente color uno junto a otro, sin mezclarlos en el lienzo*.

Neoclassical style: Estilo neoclásico. Estilo* artístico que surgió a finales del siglo XVIII y principios del XIX, inspirado en el arte clásico* de Grecia y Roma, como una reacción contra el estilo rococó, siguiendo los principios clásicos de orden y simetría; se caracteriza por su inclinación por lo lineal y por los temas mitológicos. Artistas relacionados con este estilo fueron el escultor italiano A. Canova (1757-1822) y el pintor francés J.L. David (1784-1825).

Neoclassicism: ver **Neoclassical style***.

Neogothic style: Estilo neogótico. Estilo de arquitectura* inspirado en el gótico*, popular entre finales del siglo XVIII y finales del siglo XIX. El Parlamento de Londres fué construido en este estilo en 1840.

Neolithic: Neolítico. Período cultural posterior al Mesolítico, caracterizado por el asentamiento de comunidades, que se basaban en la agricultura y los animales domésticos, una gran variedad de instrumentos de piedra pulida y la cerámica.

Neoplasticism: Neoplasticismo. Teoría artística desarrollada por el pintor holandés P. Mondrian (1872-1944) y el movimiento De Stijl*, caracterizado por el uso de líneas rectas y formas geométricas, así como colores* primarios y el negro, blanco y gris.

Neue Sachlichkeit: Nueva Objetividad. Término alemán acuñado en 1923 con motivo de una exhibición de arte figurativo de la posgue-

rra, por Gustave Hartlaub, director de la Kunsthalle en Mannheim. Este estilo* constituye una reacción contra la subjetividad Expresionista, e intenta plasmar una objetiva representación de la vida real. Los pintores alemanes G. Grosz (1893-1959) y O. Dix (1891-1969) fueron los dos miembros más famosos del grupo.

New York School: ver **Abstract Expressionism***.

Newel: Espigón. Pilar* central de una escalera helicoidal*.

Niche: Nicho. Hueco en una pared para una estatua* o similar.

Nickel silver: ver **German silver***.

Niello: Nielado. Técnica de decoración de planchas de metal, generalmente oro o plata, en las que se dibujan unas incisiones finas que se rellenan a continuación con un aleación negra de azufre, plata, plomo y cobre. (Del latín *nigellus*).

Nike: Niké. En la mitología griega, la diosa alada de la victoria, la Victoria romana.

Nimbus: Nimbo. Halo* o disco luminoso que rodea la cabeza de una figura*, especialmente de Cristo, un santo, etc. (Del latín).

Nogging: Listones de madera en el relleno del entramado.

-Relleno de ladrillo o yeso en el entramado de un muro.

Noli me tangere: Noli me tangere, no me toques. Obra de arte que representa a Cristo después de la Resurrección apareciéndose a María Magdalena; así llamada por Sus palabras de advertencia. (Latín).

Norman style: Norman style. Forma adoptada por la arquitectura románica* en Gran Bretaña desde la conquista normanda en el año 1066 hasta el siglo XII, caracterizada por el arco de medio punto*, bóveda de arista* y profusión de ornamentos tallados.

Nosing: Reborde del alféizar.

-Moldura* del peldaño.

Novecento: Novecento. Término italiano para el arte del siglo XX. (Italiano).

Nude: Desnudo. Representación de una figura* desnuda. (Del latín *nudus*).

Numismatics: Numismática. Ciencia que estudia las monedas* y medallas*. (Del latín *numisma*).

Numismatology: ver **numismatics***.

Nuragh: Nuragha. Torres* fortificadas prehistóricas cónicas o triangulares, de la isla de Cerdeña, realizadas con muros ciclópeos*. (dial. ital. *nuraghe*).

Nuraghe: ver **nuragh***.

O

Obelisk: Obelisco. Pilar* de piedra, de sección cuadrada o rectangular, terminando en pirámide, utilizado en el antiguo Egipto como monumento conmemorativo. (Del griego *obeliskos*).

Objet trouvé: Objet trouvé, objeto encontrado. Objeto, natural o fabricado, encontrado al azar por el artista y utilizado como parte de un trabajo artístico o como obra de arte por sí mismo. (Francés).

Oblatorium: Oblatorium. En una basílica*, ábside* lateral donde se bendecían las ofrendas. (Latín).

Obol: ver **obolus***.

Obolus: Óbolo. En la antigua Grecia, moneda de plata que valía la sexta parte de un dracma*. -Moneda medieval de plata de Hungría y Bohemia.

Obsidian: Obsidiana. Roca vítrea volcánica, generalmente negra y brillante, utilizada en la realización de objetos tallados. (Del latín *Obsius*).

Obverse: Anverso. El lado de una moneda* o medalla* que lleva acuñado el principal dibujo* o lema*. Opuesto a reverso*.

Octastyle: Octástilo. Edificio o templo* con ocho columnas* en el pórtico*. (Del griego).

Odalisk: Odalisca. Esclava o concubina de un harén oriental, prototipo de mujer sensual para algunos artistas de los siglos XIX y XX, representada generalmente desnuda o semidesnuda. (Del turco *odaliq*).

Odalisque: ver **odalisk***.

Odeon: ver **odeum***.

Odeum: Odeón. En la antigua Grecia y Roma, edificio cubierto para actuaciones musicales. (Del griego *oideion*).

Ocher: Ocre. Tipo de arcilla que se utiliza como pigmento*, variando desde el amarillo pálido hasta el naranja fuerte o el marrón. (Del griego *okbros*).

Ochre: ver **ocher***.

Oculus: Óculo. Pequeña ventana* con forma de "o" en una pared o en una cúpula*. (Del latín *oculus*).

Oeil-de-boeuf: Ojo de buey. Ventana* circular u oval.

Oenochoe: Oinochoe. Jarra de vino griega con asa vertical. (Griego).

Oferer: Oferente. En actitud de ofrecer.

Offset printing: Offset. Método de impresión en el que se trasladan las letras de una hoja de metal a otra flexible de caucho.

Ogee arch: ver **arch***.

Ogee molding: Gola. Moldura* con forma de "s".

–ver **cyma recta***.

Ogive: Ojiva. Arista* diagonal de una bóveda* gótica.

Ogive arch: Arco de ojiva. Arco apuntado* agudo.

Oil painting: Óleo. Pintura* que se realiza mezclando pigmento* con un aglutinante* oleoso, generalmente aceite de linaza; se añade aguarrás para producir un mejor secado. (Del latín *oleum*).

Oleograph: ver **oleography***.

Oleography: Oleografía. Procedimiento litográfico que imita una pintura al óleo*. (Del latín *oleum*).

Olpe: Olpe. Jarra griega parecida al oinochoe*.

Omphalos: Omphalos. Piedra redonda que los antiguos griegos pensaban marcaba el centro del universo. (Griego *ombligo*).

Onager: Onagro. Antigua máquina de guerra para lanzar piedras. (Del griego *onagros*).

Op-art: Op-art. Estilo de arte abstracto de los años 60, caracterizado por el uso de efectos ópticos que confunden al ojo del espectador creando una ilusión de movimiento. El pintor francés V. Vasarély (1908-1997) y la británica B. Riley (1931-) se encuentran entre los artistas más importantes de este estilo.

Opaque: Opaco. Que no trasmite luz, no translúcido.

–Color* sin brillo, mate*.
(Del latín *opacus*).

Opaline: Opalina. Vidrio* translúcido coloreado, imitando al ópalo, utilizado a menudo en Francia durante el siglo XIX.

Open air: ver **plein air***.

Opening: Vano. Abertura o hueco en un muro utilizado como ventana*, puerta, etc.

Openwork: Calado. Decoración en metal o en un bordado con múltiples agujeros diminutos.

Opisthodomos: Opistodomos. En un templo clásico*, habitación tras la naos*. (Griego).

Optical art: ver **Op-art***.

Opus: Opus. Obra en latín. Manera de disponer los materiales utilizados en la construcción de un muro.

Algunos términos:

-**albarium:** blanqueado de un muro.

-**Alexandrinum:** pavimento hecho con losas de mármol* de diferentes colores.

-**cementicium:** muros hechos de una mezcla con cal*, arena y piedra.

-**incertum:** de mampostería* careada.

-**listatum:** muros hechos alternando hiladas* de ladrillos* y pequeños bloques de piedra.

-**quadratum:** muros hechos con piedras cuadradas.

-**reticulatum:** muros hechos con piedras cuadradas dispuestas en diagonal formando un dibujo de rombos.

Opus Anglicanum: Opus Anglicanum. Bordado producido por la iglesia inglesa realizado durante los siglos XIII y XIV, que se caracteriza por los ricos materiales utilizados. (Latín).

Opus tessellatum: Opus tessellatum. Mosaico* formado por pequeñas piezas de diferentes colores* e igual tamaño.

(Del latín *tessellatus*).

Orant: Orante. Figura* o estatua representada en actitud de orar.

Oratory: Oratorio. Pequeña capilla privada. (Del latín *oratorium*).

Orchestra: Orchestra. En el teatro* antiguo griego, espacio circular central, reservado para el coro; en el teatro romano, en forma de semicírculo, reservado para los asientos de los senadores. (Griego, latín).

Order: Orden. En Arquitectura*, conjunto de elementos que se relacionan proporcionalmente, como la columna*, incluyendo capitel*, fuste* y basa*, y el entablamento*.

-**Doric** order: dórico. El orden más antiguo y sencillo; el dórico griego nunca tiene basa, el romano a veces; posee fuste acanalado, el capitel está formado por equino* y ábaco*; el entablamento tiene arquitrabe* liso y el friso* está dividido en metopas* y triglifos*.

-**Ionic** order: orden jónico. La columna con basa, formada por un toro* y dos escocias*; el fuste con estrías* y listeles*; el capitel con volutas*; el arquitrabe tiene tres fasciae* o bandas.

-**Corinthian** order: orden corintio. Se caracteriza por el capitel en forma de campana invertida con hojas de acanto* y cuatro volutas.

-**Tuscan** order: orden toscano. Caracterizado por la columna con fuste liso y molduras* en capitel y basa, sin decoración.

-**Composite** order: orden compuesto. Combinación de los órdenes jónico y corintio.

-**Colossal** order: Colosal o gigante. Con columnas de altura superior a un piso.

(Del latín *ordo*).

Orfism: Orfismo. Estilo* pictórico que nació como reacción contra la objetividad del Cubismo, desarrollando un arte más lleno de color y lirismo. R. Delaunay (1883-1935), M. Duchamp (1887-1968) y el pintor checo F. Kupka (1871-1957) pertenecieron a este breve estilo. El término fue acuñado por el poeta G. Apollinaire en 1912.

Organic architecture: Arquitectura orgánica. Tendencia arquitectónica desarrollada por el arquitecto estadounidense Frank Lloyd Wright (1867-1959) cuyo propósito era alcanzar una relación real entre edificios y naturaleza.

Orientation: Orientación. Posición de las fachadas* de un edificio en relación con los puntos de una brújula.

-La construcción de una iglesia siguiendo un eje este-oeste.

Original: Original. Obra de arte que no es una copia o imitación de otra.

Ornamental: Ornamental. Que sirve de adorno, decorativo, sin funciones arquitectónicas.

Orphic Cubism: ver **Orphism***.

Orthogonal projection: Proyección ortogonal. Proyección de un objeto en un plano, por medio de líneas que forman ángulo recto con el plano. (Del griego *orthogonios*).

Orthostat: Ortostato. Monolito* vertical. (Del latín *orthostata*).

Ossuary: Osario. Lugar, generalmente en una iglesia, donde se depositan cadáveres o huesos. (Del latín *os*).

Oscillum: Oscillum. Disco que los antiguos romanos colgaban en diferentes lugares, tal como columnas*, puertas, etc. para aplacar la ira de los dioses. (Latín).

Ostraca: Ostraca. En el antiguo Egipto, trozos de cerámica* utilizados para escribir. (Griego).

Ottocento: Ottocento. El siglo XIX en el arte italiano. (Italiano).

Ottoman: Otomán. Tejido acordonado.

-Otomana. Sofá o asiento bajo, sin respaldo ni brazos y tapizado.

(Del francés *ottomane*).

Ottoman art: Arte Otomano. Arte y arquitectura* correspondientes al antiguo Imperio Turco en Europa, Asia y África, el cual permaneció desde mitad del siglo XIV hasta el final de la Primera Guerra Mundial. (Del latín medieval *Ottomanus*).

Ottonian: Otoniano. Arte que corresponde a la dinastía otónida de Alemania, desde el final del siglo X hasta mitad del XI.

Orangery: Invernadero de naranjos. Invernadero en el que se cultivaban naranjos; actualmente se guardan en él árboles ornamentales durante el invierno.

Oriel: ver **window***.

Ormolu: Oro molido. Bronce dorado o brillante, utilizado, especialmente durante el siglo XVIII, en la decoración de mobiliario, molduras*, etc. y en objetos decorativos. (Del francés *or moulu*).

Oubliette: Mazmorra. En un castillo medieval, calabozo secreto cuya única entrada es a través de una trampilla en el suelo. (Del francés *oublier*).

Ounce: Onza. La unidad romana más pequeña, equivalente a la doceava parte de una libra o de un pie. (Del latín *uncia*).

Outline: Perfil. Línea* que marca la forma de una figura*.

Overhang: Saledizo. Saliente, que sobresale (parte de un edificio, una superficie, etc.).

Ovolo: Ova. Ornamento con forma de huevo. (Del latín *ovum*).

Ovolo molding: Óvulo, moldura. Moldura* convexa redondeada, generalmente con decoración de ovas y flechas*. (Del latín *ovum*).

P

Pagod: ver **pagoda***.

Pagoda: Pagoda. Edificio religioso del Lejano Oriente, generalmente piramidal, con varios pisos. (Del sánscrito *bhagavati*).

Painting: Pintura. Arte de aplicar colores* en una superficie, por ejemplo un lienzo*, para realizar una composición artística.
-Obra pictórica, un cuadro.

Pala (d'altare): Pala (d'altare). Retablo* de gran tamaño. (Italiano).

Palace: Palacio. Gran y magnífico edificio, ricamente amueblado, generalmente una residencia real o para altos dignatarios. (Del latín *palatium*).

Palaestra: ver **palestra***.

Palaeography: ver **paleography***.

Palaeolithic: ver **paleolithic***.

Palafitte: Palafito. Casa primitiva lacustre.

Paleography: Paleografía. Estudio de las escrituras antiguas.

Paleolithic: Paleolítico. Primer período de la Prehistoria, que abarca desde la aparición del hombre hasta alrededor del año 8000 a.C.; se divide en tres etapas principales: Paleolítico Inferior, Medio y Superior; las pinturas rupestres* y los instrumentos de piedra son algunas de sus características.

Palestra: Palestra. En la antigua Grecia o Roma, escuela pública para el entrenamiento de atletas.
-Lugar para el deporte.
(Del griego *palaistra*).

Paletot: Paletó. Vestidura externa holgada. (Del francés).

Palette: Paleta. Pieza plana de madera, con un agujero para el pulgar, en la que el artista mezcla sus colores*.
-Gama de colores característica de un artista*.
(Del latín *pala*).

Palette knife: Espátula. Paleta de material blando, como cuero, madera, etc. con bordes afilados, utilizada por los pintores para mezclar y aplicar los colores*.

-Espátula fina y redondeada, de hoja flexible, utilizada por los pintores para mezclar y aplicar los colores.

Palimpsest: Palimpsesto. Manuscrito antiguo o pergamino* en el que se han escrito textos sucesivamente, habiéndose borrado el primero para hacer sitio al siguiente. (Del griego *palimpsestos*).

Palissy ware: Loza Palissy. Loza rústica de colores* hecha por el alfarero y escritor francés, Bernard Palissy (1510-1589), caracterizada por su decoración con relieves* de animales.

Pall: Palia. Paño pequeño de hilo utilizado para cubrir el cáliz durante la Eucaristía.

-Sabanilla de altar*.

(Del latín *pallium*).

Palladian window: ver **Venetian window***.

Palladianism: Palladianismo. Estilo* arquitectónico inspirado en la obra del arquitecto italiano Andrea Palladio (1509-1590), quien se basó en la arquitectura clásica de la antigua Roma y las teorías de Vitrubio. Sus proyectos* para quintas, palacios e iglesias tuvieron una gran influencia en la arquitectura inglesa y norteamericana del siglo XVIII.

Pallium: Pallium. En la antigua Grecia y Roma, vestidura rectangular drapeada.

-ver **himation***.

(Latín).

Palm: Palma. Ornamento en forma de hoja de palma.

-Símbolo de mérito o victoria.

(Del latín).

Palmette: Palmeta. Motivo* decorativo con hojas estilizadas que recuerda la hoja de la palma. (Francés).

Panache: Airón. Penacho de plumas que adornan un casco*. (Del latín *penna*).

Panel painting: Tabla. Pintura* realizada sobre madera.

Panorama: Panorama. Serie de pinturas* o pintura circular, que representan una escena continua, dando la impresión de estar contemplando una vista real. (Del griego *panorama*).

Pantheon: Panteón. Templo, que generalmente recuerda al Panteón romano, consagrado a todos los dioses. (Del griego *Pantheon*).

Pantocrator: Pantocrátor. Imagen de Cristo representado como señor todopoderoso, generalmente sentado y bendiciendo, con los Evangelios en la mano izquierda, especialmente en el arte bizantino y en el románico. (Del griego *pantocrater*).

Pantograph: Pantógrafo. Instrumento para copiar dibujos* a cualquier escala.

Papal cross: ver **cruz***.

Papier collé: Papier collé. Collage* hecho con papeles pegados, generalmente con dibujo abstracto*. (Francés).

Papier mâché: Papier mâché, papel machacado. Material duro hecho de pulpa de papel mezclada con goma, tiza, aceite, etc. utilizado en objetos decorativos. (Francés).

Papyrus: Papiro. Planta típica del Nilo, similar al junco, utilizada por los antiguos egipcios en la producción de una especie de papel para escribir.

-Manuscrito* antiguo realizado en este papel. (Del griego y latín *papyros*).

Paradise: Paraíso. Jardín cerrado de un monasterio*.

(Del griego *paradeisos*).

Parapet: Parapeto. Muro pequeño a lo largo del borde de un tejado*, terraza, puente, etc. (Del italiano *parapetto*).

Parchment: Pergamino. Piel de algunos animales, especialmente oveja y cabra, que una vez tratada se utiliza en manuscritos*, encuadernación, pintura*, etc. (Del griego *pergamene*).

Parclose: Reja de la capilla. En una iglesia*, verja o reja* que cierra una capilla*.

Parecclesion: Parecclesion. En la Iglesia Ortodoxa Griega, capilla* lateral. (Griego).

Pargeting: Esgrafiado. Estucado decorativo en relieve*.

Paris School: Escuela de Paris. Grupo de artistas, principalmente europeos, que vivieron

y trabajaron en París desde los años previos a la Primera Guerra Mundial hasta el comienzo de la Segunda, como el italiano A. Modigliani (1884-1920) y los franceses M. Chagal (1887-1985) y Ch. Soutine (1891-1959).

Parquet: Parqué. Entarimado hecho de piezas de madera dispuestas en dibujos* geométricos.

-Piso más bajo de un teatro, también llamado orchestra. (EEUU).

Party wall: Medianería. Muro común a dos casas.

Parvis: Paraíso. Área cerrada delante de una iglesia*.

Passe-partout: Passe-partout. Marco formado por tiras de cinta decorativa, o una orla, pegada alrededor del borde del cristal y del cartón trasero de un cuadro*, dibujo*, etc. uniéndolos. (Francés).

Passion Cycle: Ciclo de Pasión. Representación artística de diferentes escenas del sufrimiento de Cristo, desde la entrada en Jerusalén hasta Su muerte en la Cruz.

Pastel: Pastel. Lápiz* de color o crayon* hecho de pigmento* seco y goma arábica.

-La pintura o el dibujo al pastel fueron populares en los siglos XVIII y XIX: J.B.S. Chardin (1699-1779) y E. Degas (1834-1917) son dos sobresalientes artistas de esta técnica.

-Color* suave, delicado.

(Del latín tardío *pastellus*).

Pasticcio: ver **Pastiche***.

Pastiche: Pastiche. Obra de arte que imita el estilo* de otras obras de arte.

-Obra de arte que mezcla diferentes estilos, materiales, cánones, etc.

(Del latín medieval *pastidium*).

Pastoral: Pastoral. Paisaje* que representa escenas rurales idealizadas, pobladas por pastores y seres mitológicos. (Del latín *pastoralis*).

Pâte dure: ver **porcelain***.

Pâte tendre: ver **porcelain***.

Patella: Patella. Pequeño plato romano. (Del latín *patina*).

Patén: Patena. En la Eucaristía, bandeja pequeña, generalmente de oro o plata, en la que se coloca la Hostia, o una que se coloca bajo la barbilla de la persona que la recibe. (Del latín *patina*).

Patera: Pátera. Plato de poco fondo que utilizaban los romanos para hacer libaciones, similar al fiale*.

-Ornamento en forma de plato con un círculo de acantos*.

(Del latín *patere*).

Patina: Pátina. Película verduzca que cubre el bronce o el cobre debido a la oxidación.

-Tono* suave, en una pintura al óleo* y en otros objetos, debido al paso del tiempo.

-Tono suave, obtenido artificialmente, con el fin de dar a un objeto apariencia de antiguo.

(Del latín).

Pattée: Patada. Cruz con brazos triangulares que se ensanchan hacia fuera. (Del francés *patte*).

Pavilion: Pabellón. Cenador decorado en un jardín o un parque.

-Parte de un edificio comunicada con el bloque principal.

-Baldaquino*.

(Del latín *papilio*).

Pavis: Tarja. Escudo grande que protegía todo el cuerpo. (Del italiano *pavese*).

Pavise: ver **pavis***.

Pax: Paz. Placa de plata o de marfil, generalmente con una representación de la Crucifixión, que es besada por los asistentes a la Misa, como símbolo o gesto de paz. (Latín).

Pearls: Perlas. Ornamentación formada por pequeñas esferas unidas. (Del latín medieval *perla*).

Pebble-tools: Pebble-tools, herramientas de guijarro. Guijarros que se han tallado para ser utilizados como herramientas.

Pectinate: Pectiniforme. Con forma de peine. (Del latín *pectinatus*).

Pectinated: ver **pectinate***.

Pectoral: Pectoral. Cruz* que llevan los obispos, prelados, abades, etc. en el pecho.

(Del latín *pectoralis*).

Pedestal: Peana. Soporte para una estatua*, jarrón, etc.

-Pedestal. Base que soporta una columna*, formada por zócalo*, dado* y cornisa*.

-Base que soporta una escultura*, efigie* u otro objeto.

(Del latín *pedestallo*).

Pediment: Frontón. Coronamiento triangular de una fachada*, puerta, ventana*, pórtico*, etc. El área interior se llama tímpano*.

-**broken pediment:** desventrado.

-**open pediment:** partido.

-**segmental pediment:** curvo.

Peel: Pequeña torre* fortificada del siglo XVI entre Inglaterra y Escocia.

Pegasus: Pegaso. En la mitología griega, caballo alado.

Pegma: Pegma. En el teatro clásico*, mecanismo que subía rápidamente al escenario a un actor o algún objeto desde el subsuelo. (Latín).

Pelike: Peliké. Vaso griego*, parecido a un ánfora*. (Del griego).

Pellet molding: Rosario. Moldura formada por pequeñas cuentas unidas, perlas, etc.

Penates: Penates. En la mitología romana, junto con los lares*, los dioses del hogar. (Latín).

Pencil: Lápiz. Instrumento para escribir o dibujar, fino, largo y cilíndrico, formado por una barra de grafito o tiza de color*, cubierta con madera o metal.

-Pincel* puntiagudo.

-Dibujo* a lápiz.

(Del latín *penicillus*).

Pendant: Pijante. Ornamento tallado colgante, en techos, tejados, etc.

(Del latín *pendere*).

Pendentive: Pechina. Cada una de las cuatro secciones triangulares que soportan una cúpula* circular o poligonal, uniéndola a una planta* cuadrada. (Del latín *pendere*).

Pentimento: Pentimento, arrepentimiento. Cambio o modificación, especialmente en la pintura*, efectuada por el artista en su propia obra, que se revela con el paso del tiempo.

-ver **alteration***.

(Italiano).

Peplos: Peplo. En la antigua Grecia, vestidura exterior femenina. (Del griego).

Peplum: ver **peplos***.

Peplus: ver **peplos***.

Performance: Performance. Evento teatral que incluye diferentes artes interpretativas, como la danza, el mimo, la música, etc.

Pergola: Pérgola. Emparrado formado por pilares* verticales que soportan vigas* horizontales, y cubierto por plantas trepadoras, flores, etc. (Del latín *pergula*).

Perigordian: Perigordiese. Período del Paleolítico* Superior. (De *Périgord*, Francia).

Peripteral: Períptero. Con una fila de columnas* alrededor. (Del griego *peripteron*).

Peristyle: Peristilo. Patio interior rodeado de columnas*.

-Área rodeada de columnas*.

(Del griego *peristulos*).

Perpend: Perpiaño. Piedra grande que atraviesa un muro.

Perpend stone: ver **perpend***.

Perpendicular architecture: ver **Perpendicular style***.

Perpendicular style: Estilo Perpendicular. En Inglaterra, estilo de arquitectura gótica* desde el final del siglo XIV hasta el XVI, caracterizado por las líneas verticales de la tracería*.

Perpent: ver **perpend***.

Perron: Escalinata, escalones exteriores. Plataforma con escalones a la entrada de un edificio, generalmente de acceso a la entrada del primer piso.

Personae: Personae. En la antigua Grecia, máscaras* trágicas o cómicas. (Latín).

Perspective: Perspectiva. Representación, en una superficie plana o curva, de los objetos tal como se muestran a la vista.

-**aerial:** aérea. Indica la distancia relativa por medio de gradaciones de claridad y color*.

-**linear:** lineal. La forma y el tamaño aparentes de un objeto son establecidos por líneas reales o proyectadas que convergen en el horizonte, o al nivel del ojo.

(Del latín *perspectus*).

Petasos: Petaso. En la antigua Grecia, sombrero de ala ancha. (Del griego).

Petanus: ver **petasos***.

Peto: Breastplate. Parte de una armadura que cubre el pecho.

Petroglyph: Petroglifo. Figura* primitiva o dibujo* grabado en piedra.

(Del griego *petraglyphe*).

Pew: En una iglesia*, banco de madera para los fieles.

Pewter: Peltre. Aleación* de estaño y plomo utilizado antiguamente en utensilios de cocina y cuberterías.

Phenix: ver **phoenix***.

Phiale: Fiale. Cuenco griego plano, ancho, sin asas. (Griego).

Phoenix: Fénix. Pájaro legendario que se supone se consumía él mismo en el fuego,

renaciendo de las cenizas para vivir de nuevo otros 500 o 600 años.

-Símbolo de la inmortalidad.

(Del griego *phoinix*).

Photogravure: Fotograbado. Procedimiento mediante el cual se obtienen ilustraciones a partir de placas metálicas, tratadas con ácido y expuestas a la luz.

Photomontage: Fotomontaje. Técnica que consiste en producir una sola composición partiendo de fragmentos de diferentes fotografías.

Piano nobile: Piano nobile. Piso principal de un palacio* italiano o de una casa grande, en el cual se encuentran las salas de recepción. (Italiano).

Piazza: Plaza.

-EEUU: Porche* con pórticos*, veranda*.

-Galería cubierta.

(Italiano).

Pictography: Pictografía. Tipo de escritura que representa ideas por medio de dibujos, como los jeroglíficos* egipcios o la escritura china. (Del latín *pictus*).

Picture window: ver **window***.

Picturesque: Pintoresco. Visualmente agradable, apropiado para un cuadro. (Del latín *pictor*).

Pier: Machón. Pilar* de obra maciza.

-Contrafuerte*.

Pietà: Piedad. Representación de la Virgen María con Cristo muerto en su regazo, a menudo con otras figuras dolientes. (Del latín *pietas*).

Pietre dure: Pietre dure, piedras duras. Mosaico* florentino del siglo XVI hecho con piedras semi-preciosas. (Italiano).

Pigment: Pigmento. Materia colorante, insoluble, en polvo, utilizada para hacer pinturas*, esmaltes*, óleos*, etc. (Del latín *pigmentum*).

Pilaster: Pilastra. Pilar*, con capitel* y basa*, adosado a un muro.

(Del latín *pila*).

Pile: Puntal. Soporte largo, con uno de sus extremos en punta, de madera, hormigón o acero, hincado en el suelo para sostener una pared o una estructura*. (Del latín *pilum*).

Pileus: Pileus. Gorro alto de fieltro de la antigua Roma. (Latín).

Pillar: Pilar. Elemento vertical exento sustentante. (Del latín *pila*).

Pinacotheca: Pinacoteca. Galería de arte. (Del griego).

Pinakothek: ver **pinacotheca***.

Pinnacle: Pináculo. Remate saliente en un edificio alto.

-Ornamento que remata un contrafuerte*, arbotante*, chapitel*, muro, etc., utilizado a menudo en la arquitectura gótica*.

Piscina: Piscina. En una iglesia* católica, pila de piedra cercana al altar* en la que el sacerdote lava los objetos de la Eucaristía después de administrar la comunión. (Latín).

Pisé-de-terre: Tapial. Molde* compuesto de dos tableros que se rellena de arcilla o de tierra apisonada mezclada con paja, para hacer tapias.

-Obra hecha con este método.

Pithos: Pithos. Tinaja grande para aceite o grano. (Griego, plural **pithoi**).

Plain concrete: ver **concrete***.

Plan: Planta. Dibujo* de la sección horizontal de un edificio.

Plaque: Plaqueta. Pequeña placa ornamental.

Plans and specifications: Proyecto. Perspectivas*, alzados*, secciones, cálculos, etc. necesarios para llevar a cabo la construcción de un edificio, puente, etc.

Plaster: Yeso. Combinación de cal, arena y agua a la que a veces se añade pelo u otras fibras para endurecerla, utilizada en construcción.

(Del griego *emplastron*).

Plaster cast: Vaciado en yeso. Escultura* vaciada* en yeso de París*. (Del griego *emplastron*).

Plaster of Paris: Yeso de París. Yeso* calcinado mezclado con agua que se utiliza para hacer moldes*, vaciados*, esculturas*, etc. (Del griego *emplastron*).

Plastic: Plástica. Arte de modelar o moldear en materiales blandos. (Del griego *plastikos*).

Plastic arts: Artes plásticas. Especialmente pintura* y escultura*. (Del griego *plastikos*).

Plat band: Platabanda. Moldura* plana.

Plateresque: Plateresco. Estilo* arquitectónico y decorativo español de la primera mitad del siglo XVI, inspirado en el trabajo del platero*, de donde viene su nombre, que combina elementos góticos*, renacentistas* y musulmanes. (Del español *platero*).

Plein air: Aire libre. Pintura* realizada al aire libre, no en el estudio* para evitar su luz artificial. Se convirtió en uno de los principales dogmas del Impresionismo*. (Francés).

Pleurant: Pleurant. En escultura*, representación de una figura* encapuchada que está llorando. (Francés).

Plinth: Plinto. Elemento cuadrado inferior de la basa* de una columna*.

-Pedestal*.

(Del griego *plinthos*).

Podium: Podio. Plinto* o pedestal* que soporta una fila de columnas* o columnata*.

-basamento* que soporta un templo romano.

-plataforma que rodea la arena en un circo* romano.

(Del griego *podion*).

Pointillism: Puntillismo. Técnica neoimpresionista* consistente en la yuxtaposición de pequeños puntos de color*, puro o sin mezclar, que se fusionan en tonos intermedios en el ojo del espectador, creando así una imagen de gran luminosidad. (Del francés *pointiller*).

Pointing: Llaguear. En fábrica de ladrillo, albañilería, etc., acabado de las juntas* con mortero*.

Polychromy: Policromía. Arte de decorar con diversos colores*, especialmente en la arquitectura* y estatuaria* antiguas.

Polyptych: Políptico. Obra de arte formada por más de tres paneles, esculpidos o con pinturas*, generalmente con bisagras para poder ser plegados. (Del griego *poluptuchon*).

Pompeian painting: Pintura pompeyana. Pinturas* murales encontradas en unas excavaciones en el sureste de Nápoles.

Pond: Alberca. Estanque artificial.

Pont-Aven School: Escuela de Pont-Aven. Nombre de un grupo de artistas que trabajaron junto a Paul Gauguin (1848-1903) en Pont-Aven, Bretaña, a finales del siglo XIX, ejerciendo una poderosa influencia en otros grupos, como los Nabis* y los Simbolistas*.

Pontil: Puntel. En la fabricación de vidrio*, barra de hierro para dar forma al vidrio caliente. (From Italian *pontello*).

Pontil mark: Marca de puntel. La señal dejada por el puntel*.

Pop-art: Pop-art. Movimiento artístico de mediados de los años 50 y 60, que utilizaba métodos, estilos* y temas* del arte comercial y de los medios de comunicación, tales como posters, tiras cómicas, publicidad, etc. El Pop-art, término acuñado por el crítico británico L. Alloway, apareció en Gran Bretaña en 1956, extendiéndose después a E.E.U.U. Algunos artistas de este movimiento son los norteamericanos R. Lichtenstein (1923-1997), R. Rauschenberg (1925), A. Warhol (1928-1987) y C. Oldenburg (1929); en Gran Bretaña R. Hamilton (1922) y P. Blake (1932) entre otros.

Porcelain: Porcelana. Materia cerámica* muy dura, translúcida, generalmente blanca, compuesta de caolín* y feldespato, que se hornea a altas temperaturas. La *pâte dure* o pasta dura, de origen chino, y la *pâte tendre* o pasta blanda son las dos variedades más importantes. (Del francés antiguo *porcelain*).

Porch: Porche. Entrada cubierta o una galería exterior techada.

-EEUU: veranda.

(Del latín *porticus*).

Porphyry: Pórfiro. Roca rojo-violácea utilizada en ornamentación. (Del griego *porphuros*).

Porte cochère: Entrada de carruajes. Gran entrada cubierta para vehículos que conduce hasta un patio.

-Porche* en la entrada de un edificio para proteger a quien deja o espera un carruaje.

(Francés).

Portico: Pórtico. Espacio abierto con una cubierta* apoyada en columnas*, generalmente alrededor o a la entrada de un edificio.

-En un templo clásico, cubierta sostenida por columnas, generalmente unida a su parte delantera.

(Del latín *porticus*).

Portrait: Retrato. Representación artística, especialmente una pintura*, un dibujo* o una escultura*, de la cara o de la figura* de una persona.

-ver **self-portrait***.

Post-Impressionism. Postimpresionismo. Movimiento artístico de finales del siglo XIX, cuyos diferentes estilos*, ideas, métodos y prácticas provenían del Impresionismo* o nacían de una reacción en su contra. El término fué acuñado por el crítico de arte británico Roger Fry en 1912, describiendo el trabajo de,

entre otros, los pintores franceses P. Cézanne (1839-1906), y P. Gauguin (1848-1903), o el holandés V. van Gogh (1853-1890).

Poster: Cartel. Lámina grande o papel ilustrado, inicialmente con fines publicitarios, que comenzó a ser popular en el siglo XVIII. Los carteles de Toulouse-Lautrec (1864-1901) anunciando cafés y artistas en París son muy característicos.

Postern: Poterna. Puerta falsa o trasera de un castillo o plaza fortificada. (Del latín *posterus*).

Postmodernism: Postmodernismo. Tendencia del arte y arquitectura* de finales del siglo XX, que utiliza una amalgama de estilos* de diferentes períodos del pasado, como el Clásico* y el Barroco*, a menudo con un sentido irónico.

Pottery: Alfarería. Arte de fabricar vasijas* de barro.

-Lugar donde se fabrican tales artículos. (Del francés antiguo *potterie*).

Pounce box: Bolsa de estarcir. Cajita o bolsa con perforaciones utilizada en el estarcido*.

-Caja perforada para perfumes.

(Del latín *pumex*).

Pounce, to: Repujar. Decorar una superficie metálica con pequeños puntos, golpeando con el martillo por el reverso, consiguiendo así un acabado mate*. (Del francés antiguo *poinçonner*).

Pouncet box: ver **pounce box***.

Pouncing: Estarcido. Técnica consistente en pasar un dibujo* a otra superficie perforando pequeños agujeros alrededor del contorno de éste, espolvoreando un fino polvo rojo o negro a través de las perforaciones, marcándose así la silueta* del dibujo.

Pozzolana: ver **pozzuolana***.

Pozzuolana: Puzolana. Ceniza volcánica rojiza o grisácea utilizada en la fabricación de cementos hidráulicos, encontrada originalmente en Pozzuoli, Italia. (Del italiano *Pozzuoli*).

Praetexta: Praetexta. Toga* con una franja púrpura* que usaban los adolescentes, los magistrados y los funcionarios romanos. (Latín).

Praetorium: Praetorium. Domicilio de los pretorianos. (Latín).

Prayer rug: Alfombra de oración. Alfombra donde los musulmanes se arrodillan para orar.

PRB: ver **Pre-Raphaelitism***.

Pre-Columbian art: Arte precolombino. Arte de los indígenas americanos anterior a la llegada de Colón en 1492.

Pre-Raphaelitism: Pre-rafaelismo. Movimiento literario y artístico británico, formado especialmente por la Hermandad Prerafaelista, que fué fundada en 1848 por el pintor y poeta D.G.

Rosseti (1828-1882), los pintores W. H. Hunt (1827-1910) y Sir J.E. Millais (1829-1896); se caracterizaron por el estudio de la naturaleza, el uso de colores* vivos, la delicadeza de la emoción poética, su antagonismo por el convencionalismo de la pintura académica*, es decir, todo lo que supuestamente simbolizaba la pintura italiana anterior a Rafael.

Pre-stressed concrete: ver **concrete***.

Predella: Banco, predela. Parte inferior o banco* de un retablo*; generalmente una estrecha y larga franja con pequeñas esculturas* o pinturas*. (Italiano).

Prefab: Casa o estructura prefabricada*.

Prefabricate, to: Prefabricar. Fabricar en serie partes de un edificio para facilitar su transporte y rápido montaje en la obra.

Prie-dieu: Reclinatorio. Mueble formado por un pequeño banco para arrodillarse unido a una tabla superior donde apoyar los codos o un libro mientras se reza. (Francés).

Primary colors: ver **color***.

Prime, to: Aparejar. Preparar una superficie antes de trabajar en ella, pintar, dorar, etc.

(Del latín *primus*).

Priming: Primera mano, generalmente pintura* de color neutro, que se aplica a un lienzo* antes de pintar.

Primitive: Primitivo. Artista que pertenece al primer período de una escuela* o de un movimiento artístico.

-Pintor del período pre-renacentista.

-Obra que pertenece a la fase más temprana de un movimiento.

Primitivism: Primitivismo. Influencia ejercida por las culturas aborígenas africana, australiana y americana, en el arte y los artistas modernos, tales como el alemán E.L. Kirchner (1880-1938), el español P. Picasso (1881-1973) y el italiano A. Modigliani (1884-1920) entre otros.

Principal rafter: Par. Viga* oblicua de la armadura* de un tejado*.

-main rafter*.

Printer's flower: Florón*.

Profile: Perfil. Dibujo* de una cara vista desde un lado.

-Contorno* de un edificio.

-Sección de una moldura*.

Projecting bay: Antecuerpo, arimez. Parte que sobresale en la fachada* de un edificio.

Projection: Proyección. Representación gráfica que resulta al trazar líneas rectas desde todos los puntos de una figura hasta su intersección en una superficie plana.

-**isometric projection***: proyección isométrica*.

-**orthogonal projection***: proyección ortogonal*.

-Vuelo. Parte de un elemento arquitectónico que sobresale.

Pronaos: Pronaos. En un templo griego, pórtico* o vestíbulo* delante de la naos*. (Griego).

Proportion: Proporción. Relación de las partes con el todo o de una cosa con otra.

-ver golden section*.

(del latín *proportio*).

Propylaeum: Propileos. Entrada monumental a un templo antiguo, por ejemplo la del Acrópolis.

-más ampliamente, un porche*.

(Del griego *propylaion*)

Propylon: ver **propylaeum***.

Proscenium: Proscenium. En el teatro antiguo, espacio entre la escena* y la orchestra*.

-la propia escena.

(Del latín *proskenion*).

Prostyle: Próstilo. Con una fila de columnas* en la fachada*, como en un templo antiguo, un edificio, etc.

(Del latín *prostylos*).

Prothesis: Prótesis. En una iglesia bizantina*, sala utilizada para guardar los sacramentos.

-En una iglesia cristiana primitiva, ábside* lateral en el que se guardaban las ofrendas.

(Del griego).

Prothyrum: Prothyrum. En una casa romana, vestíbulo*.

Protodoric style: Estilo protodórico. Estilo dórico* anterior al siglo V a.C.

Provenence: ver **provenience***.

Provenience: Procedencia. Relación de todos los propietarios que ha tenido una obra artística, así como su origen. (Del latín *provenire*).

Prytaneum: Pritaneo. En una ciudad griega, edificio público donde se guardaba el fuego sagrado de Hestia, la diosa del hogar. (Del griego *prutaneion*).

Psalter: Psalterio, salterio. Libro de los salmos.

-Antiguo instrumento de cuerda, parecido a un dulcimer o a una lira.

(Del latín *psalterium*).

Pseudo-dipteral: Pseudodíptero. Templo con una sola fila de columnas*.

Pseudo-peripteral: Pseudoperíptero. Templo con semicolumnas empotradas en los muros de las fachadas* laterales.

Psychomachia: Psicomaquia. Representación medieval de la lucha entre las Virtudes y los Vicios. (Del latín tardío).

Psykter: Psykter. Vasija* griega que se llenaba de nieve y se utilizaba para enfriar el vino. (Griego).

Pteroma: Pteroma. En un templo griego, espacio entre los muros y las columnas* circundantes. (Griego).

Pueblo art: Arte Pueblo. Arte de las tribus indias del suroeste de los E.E.U.U. y Méjico, tales como los Zuñi, Tanoans y Hopi, desde alrededor del 700 d.C. (Del latín *populus*).

Pulpit: Púlpito. Plataforma elevada, generalmente de piedra o de madera muy ornamentada, a veces bajo un tornavoz* o dosele*, utilizado para dirigir las oraciones, sermones, etc. (Del latín *pulpitum*).

Pulpitum: Pulpitum. El proscenio* en el teatro clásico*. (Latín).

Pulvin: Pulvinus. Cimacio* bizantino. (Del latín).

Pulvinar: Pulvinar. En un circo* romano, la tribuna imperial. (Latín).

Pulvinated: De perfil* convexo.

Punch: Punzón. Instrumento de acero utilizado por los orfebres para cortar, estampar o marcar.

Punty: ver **pontil***.

Purificator: Purificador. En la Misa, paño de lino utilizado para limpiar el cáliz y la patena después de la Comunión.

Purism: Purismo. Movimiento artístico de principios del siglo XX que abogaba por una vuelta a los cánones tradicionales.

Purlim: Correa. En un tejado*, madero horizontal que sustenta los pares*.

Purple: Púrpura. Color* rojo fuerte, entre carmesí y violeta, que se obtiene del múrex. (Del latín *purpura*).

Purpurin: Purpurina. Compuesto cristalino rojo que se encuentra en la raíz de la rubia. (Del latín *purpura*).

Purpurine: ver **purpurin***.

Putto: Putto. Representación de un niño desnudo, como un amorcillo* o un querubín*. (Pl. **putti**) (Del italiano *putus*).

Pylon: Pilono. Cada una de un par de torres* troncopiramidales colocadas a cada lado de una puerta monumental en la entrada de un templo del antiguo Egipto. (Del griego *pulon*).

Pyramid: Pirámide. Enorme estructura de piedra con base cuadrada y cuatro lados trian-

gulares inclinados que se unen en un vértice, utilizadas como tumbas o templos. En el antiguo Egipto, fueron edificadas sobre las cámaras mortuorias de los reyes; en Méjico se utilizaron como templos.

-**flat-topped-pyramid:** pirámide truncada.

-**stepped pyramid:** pirámide escalonada.

-**tiered pyramid:** pirámide aterrazada.

(Del griego *pyramis*).

Pyramidion: Piramidión. Remate ornamental con forma de pirámide*, poca altura y base* ancha.

(Del griego *pyramis*).

Pyrography: Pirograbado. Arte o proceso de grabar un dibujo* en madera con una punta metálica al rojo.

Pyrogravure: Pirograbado. Dibujo* hecho en madera por medio de la pirografía*.

Pyxis: Pyxis. En la antigua Grecia y Roma, cajita para guardar medicinas; caja de cerámica* o estuche para joyas. (Del griego *pyxos*).

Q

Quadrangle: Patio. Gran patio cuadrado o rectangular rodeado de edificios; en Gran Bretaña, generalmente en una universidad.

-los edificios que rodean dicho patio.

(Del latín *quadrangulum*).

Quadrans: Quadrans. Moneda antigua romana, la cuarta parte de un as*. (Latín).

Quadratum: ver **opus***.

Quadratura: Quadratura. Pintura mural* del siglo XVIII, caracterizada por estar realizada en trompe l'oeil* y por el frecuente uso del escorzo*. (Italiano).

Quadriga: Cuadriga. En la antigua Grecia y Roma, carro de dos ruedas tirado por cuatro caballos.

Quarrel: Rombo de cristal. Cristal, generalmente con forma de rombo, en una ventana emplomada.

Quarrying: Cantería. Técnica y arte de trabajar la piedra.

Quarter round: Óvulo. Moldura* convexa redondeada, generalmente con decoración de ovas y flechas*.

Quarto: Libro en cuarto. Libro cuyo tamaño resulta de doblar una hoja de papel en cuatro pliegos, siendo cada uno un cuarto del tamaño de la hoja. A menudo es representado como 4to, 4º. (Del latín *in quarto*).

Quatrefoil: Cuadrifolio. Ornamento labrado* con cuatro hojas o lóbulos*. (Francés antiguo).

Quattrocento: Quattrocento. El arte siglo XV en el Arte italiano.

Queen Anne style: Estilo Reina Ana. Estilo de arquitectura* que predominó en Inglaterra a principios del siglo XVIII y estilo similar en los Estados Unidos, a finales del XIX, caracterizado por el uso de ornamentación clásica y del ladrillo* rojo.

-Estilo mobiliario caracterizado por la utilización de marquetería, tapicería y la pata cabriolada*

Queen post: Péndola. En la armadura de un tejado*, poste vertical que une el tirante* a los pares*.

Quetzalcoatl: Quetzalcoatl. Dios azteca que se representa como una serpiente emplumada.

Quibla: ver **mezquita***.

Quinarius: Quinario. Moneda antigua romana que valía cinco ases*.

Quiver: Aljaba. Funda para flechas.

Quoin: Sillar de esquina. Sillar* cuadrado en la esquina de un muro.

-ver **keystone***.
(del Francés *coin*).

R

Rabbet: Renvalso. Rebajo rectangular cortado en el borde de una pieza de madera, por ejemplo en el canto de una puerta o una ventana*.

Radial chapel: Capilla de girola. Capilla situada en el deambulatorio* o girola* de una iglesia.

Rafter, common: Cabrio. Madero paralelo a los pares*.

Rafter, main: Par. Viga* oblicua de la armadura* de un tejado*.

Raga: Raga. Música hindú que se asocia con devociones religiosas. (Sánscrito).

Rampant: Rampante. Animal que se representa apoyado en los cuartos traseros.
-ver **arch***.
(Del francés antiguo *ramper*).

Ravelin: Revellín. En una fortificación, la primera defensa exterior fortificada.

Realism: Realismo. En el arte, representación objetiva de la realidad -personas, objetos,

escenas, etc.- sin ningún tipo de idealización. Los pintores franceses H. Daumier (1808-1897) y G. Courbet (1819-1877) son dos destacados representantes de esta tendencia estética.

Rebate: ver **rabbet***.

Recto: Recto. En un libro, las páginas de la derecha, a la derecha del lector. Verso o vuelto son las páginas de la izquierda. (Del latín *recto folio*).

Recumbent statue: Yacente. Estatua* representada tendida, generalmente sobre un sarcófago*. (Del latín *recumbens*).

Red figures: Figuras rojas. Antigua cerámica* griega en la que las figuras* se pintaban en rojo y el fondo en negro; este estilo* se desarrolló durante los siglos VI y V a.C.

Reeding: Grafilado. Decoración con molduras* semicilíndricas.

Refectory: Refectorio. En un monasterio* o convento, comedor. (Del latín *refectus*).

Refractory concrete: ver **concrete***.

Refractory: Refractario. Material que resiste altas temperaturas sin fusionarse ni descomponerse. (Del latín *refractus*).

Régence style: Estilo Régence. En Francia, estilo* artístico y de arquitectura, prelude del rococó*, correspondiente al período de regencia de Felipe, duque de Orléans, 1715-1723. (Francés).

Regency style: Estilo Regencia. En Inglaterra, período durante el cual el Príncipe de Gales, más tarde rey Jorge IV, era el Príncipe Regente, es decir 1811-1820, aunque el término incluye la etapa de su reinado hasta 1830. Se caracteriza por la utilización de estilos del pasado.

Reglet: Régula. En los órdenes clásicos*, moldura* corta, plana y estrecha.

Reinforced concrete: ver **concrete***.

Relief: Relieve. Forma escultórica que sobresale total o parcialmente de una superficie plana.

-**Alto relieve:** Alto relieve. Relieve en el que la talla*, figuras*, etc. sobresalen del fondo más de la mitad de su volumen.

-**Bas-relief:** Bajo relieve, bajorrelieve. Relieve en el que las figuras sobresalen del fondo menos de la mitad de su volumen.

-**Basso rilievo:** ver **bas-relief***.

-**Half relief:** ver **mezzo rilievo***.

-**High relief:** ver **alto relieve***.

-**Low relief:** ver **bas-relief***.

-**Mezzo rilievo:** Medio relieve. Relieve en el que las figuras sobresalen del fondo la mitad de su volumen.

-**Mezzo rilievo:** ver **mezzo rilievo***.
(Del latín *relevare*).

Religious image: Imagen. Estatua*, efigie* de un ser celestial.

Religious imagery: Imaginería. Arte de tallar* o pintar* imágenes religiosas.

Reliquary: Relicario. Receptáculo para guardar reliquias sagradas. (Del latín *reliquiae*).

Renaissance: Renacimiento. Movimiento de renovación sociocultural que constituye una ruptura con las ideas y costumbres de la Edad Media y que supone un resurgimiento de la Antigüedad clásica. Comenzó en las ciudades-estado italianas en el siglo XV, llegando a su apogeo en el siglo XVI, extendiéndose rápidamente por toda Europa. Se compone básicamente de dos períodos: primer Renacimiento y segundo o alto Renacimiento. Partiendo del humanismo, las literaturas nacionales experimentan un gran desarrollo, las artes florecen en medio de un nuevo interés por el pasado Clásico, llevando a la pintura* y escultura* a un mayor naturalismo y a un mayor interés por la perspectiva* y la anatomía; llegan los grandes descubrimientos geográficos, la emancipación religiosa, el libre pensamiento y un aumento del escepticismo, que conducirán a la Reforma y a la Contra-Reforma, a la búsqueda del ser humano com-

pleto: el hombre renacentista, a través de los nuevos valores humanísticos y estéticos de la edad de la razón.

Rendering: Enfoscado. Capa de yeso* o mortero* que se aplica a una superficie antes del enlucido*.

Rendering coat: ver **rendering***.

Replica: Réplica. Copia* exacta o reproducción de una obra de arte llevada a cabo por el artista original. (Del latín *replicare*).

Repoussé: Repujado. Dibujo en relieve* sobre metal, que se obtiene martilleando por la parte de atrás de dicho metal. (Francés).

Represent, to: Representar. Producir una imagen* a través de un medio artístico, como pintura* o escultura*. (Del latín *repraesentare*).

Representational art: ver **figurative art***.

Reproduction: Reproducción. Copia* o imitación de una obra de arte.

Reredos: Retablo. Retablo* pequeño, generalmente sobre un pedestal detrás del altar, o sobre el propio altar.

-ver **altarpiece***.

(Del francés antiguo *areredos*).

Respond: Responsión. Elemento de soporte, como una pilastra*, unido a un muro, que sostiene un arco* y se corresponde con un elemento exterior.(From Latin *respondere*).

Restoration style: Estilo Restauración. Estilo decorativo predominante en Francia desde 1814 hasta 1830, es decir, desde la vuelta de los Borbones hasta su caída.

Restitution: Restitución. Atribuir una obra de arte a su verdadero autor, cuando anteriormente lo ha sido a otro artista.

-Acto de restaurar* una obra de arte.

(Del latín *restitutio*).

Restoration style: Estilo Restauración. Estilo* decorativo que comenzó en Inglaterra con el restablecimiento de la monarquía en 1660.

Restore, to: Restaurar. Arreglar una obra de arte devolviéndole su estado original. (Del latín *restaurare*).

Retable: Retablo. Retablo* de gran tamaño y muy elaborado que se alza desde el nivel del suelo.

-ver **altarpiece***.

(Del español *retablo*).

Retaining slope: Talud. Muro inclinado, cuya base es más ancha que su parte superior.

Retaining wall: Muro de contención. Muro construido para prevenir el deslizamiento de una masa de tierra, rocas sueltas, etc.

-ver **revetment***.

Retardant: Retardador. Sustancia que retrasa el secado de una pintura.

Retarder: ver **retardant***.

Retiarius: Retiario. En la antigua Roma, gladiador que luchaba con una red y un tridente. (Del latín *rete*).

Reticular: ver **reticulated***.

Reticulate: ver **reticulated***.

Reticulated: Reticulado. Ornamento con forma de red. (Del latín *reticulatus*).

Reticulatum: ver **opus***.

Retouch: Retoque. Último o adicional toque que realiza el artista para añadir pequeños detalles o modificar pequeñas imperfecciones.

Retrochoir: Trascoro. En una iglesia o en una catedral*, espacio tras el coro*.

Retropilaster: Retropilastra. Pilastra* situada detrás de una columna*.

Retrospective exhibition: Exhibición retrospectiva. Exhibición en la que se muestra el trabajo completo, o de sus inicios, de un artista o de un grupo de artistas.

Reveal: Telar. En una puerta o una ventana*, lado del vano* entre el marco y el paramento exterior de la pared. (Del latín *revelare*).

Reverse: Reverso. Lado secundario de una superficie; en una moneda*, la cara que lleva un dibujo secundario. (Del latín *reversus*).

Revetment: Revestimiento. Recubrimiento utilizado sobre un muro o una pared cons-

truidos con un material más tosco, por ejemplo, mármol sobre obra de albañilería*.

-Recubrimiento de hormigón*, piedras, sacos terreros, etc. para proteger o sostener un terraplén, un muro, etc.

-Muro de contención*.

(Del francés *revêtement*).

Rhythm: Ritmo. En una obra de arte, secuencia armónica de sombras y luces, vacíos y masas, formas, colores*, etc. (Del griego *rhythmos*).

Rhyton: Rhyton. Antigua vasija* griega con forma de cuerno y un pequeño agujero en el lado puntiagudo por el que se bebía. (Griego).

Rib: Nervio. Elemento saliente y continuo en el intradós* de una bóveda*, pudiendo ser estructural o decorativo.

Rib vault: ver **vault***.

Ribs: Crujería. Nervios* ornamentales o de estructura en la intersección de las bóvedas*.

Ridge: Caballete, cumbre. Madero en la parte superior de un tejado* que divide sus vertientes*.

Ridge turret: Linternón. Pequeña linterna*, generalmente situada en la parte superior de una torre*, pináculo*, etc.

Rise: Flecha. Altura de un arco* desde la imposta* hasta la clave*.

-Rise of flight. Altura de una escalera desde una meseta a otra.

-Rise of step. Altura de un escalón.

Riser: Contrahuella. Parte vertical de un escalón.

Riza: Capa de metal precioso que cubre un icono dejando al descubierto las manos y el rostro. (Ruso).

Rocaille: Rocalla. Tipo de decoración muy popular en la época del rey francés Luis XV, caracterizada por el uso de motivos* imitando rocas, conchas, plantas, etc. y formas curvas y asimétricas. (Francés).

Rochet: Roquete. Vestidura litúrgica, parecida al sobrepelliz*, pero con mangas cortas. (Del francés antiguo *roc*).

Rock crystal: Cristal de roca. Cuarzo incoloro cristalizado utilizado en la talla de figuras* y otros objetos.

Rococo: Rococó. Estilo principalmente decorativo de principios del siglo XVIII, que se identifica con el reinado en Francia de Luis XV, y se caracteriza por la profusa y complicada ornamentación, formas asimétricas, motivos imitando rocas, volutas, conchas, plantas y lazos. (Del francés *roc*).

Romanesque: Románico. Estilo* del arte europeo desde finales del siglo X hasta principios del XIII, caracterizado en arquitectura* por el uso de arcos* de medio punto, bóve-

das* de cañón, gruesos muros y ventanas* pequeñas; en la pintura* predominaron las formas lineales. El Románico precedió al estilo Gótico*.

Romanists: Romanistas. Artistas europeos del siglo XVI influidos por el Renacimiento italiano del mismo siglo.

Romanticism: Romanticismo. Movimiento artístico y cultural, que data de finales del siglo XVIII, extendiéndose hasta mediado el XIX, nacido como reacción contra el neo-clasicismo* y caracterizado por su nostalgia del pasado, su tendencia hacia la espontaneidad, lirismo, individualismo, la importancia dada al sentimiento y a la imaginación, al color* y al movimiento. El paisajista alemán C.D. Friedrich (1774-1840), el francés E. Delacroix (1798-1863) y el inglés J.M.W. Turner (1775-1851), son algunos destacados pintores de este movimiento.

Ronde-bosse: Bulto redondo. El bulto o bulto completo, al contrario que el relieve*, permite ver una escultura* desde cualquier ángulo. Esta escultura también es llamada escultura exenta. (Francés).

Rood: Cruz. Crucifijo, por lo general tallado en madera, que habitualmente aparece rodeado por las figuras de la Virgen María y San Juan, situado en una verja de madera o piedra entre la nave* y el presbiterio*, aunque a veces se encuentra pintado en el muro situado sobre el arco del presbiterio*. Muchas de estas cruces fueron destruidas durante la Reforma. Este término procede de la palabra sajona *roda*.

Rood-loft: Galería sobre la verja de madera o piedra, **rood-screen***, a la que se accedía por escalones laterales, y sobre la que estaba colocado el crucifijo o **rood***.

Rood-screen: Verja de madera o piedra situada en el altar*, a menudo ricamente tallada y decorada, con una cruz, **rood***, en la parte superior. Muy característico de la Edad Media, aunque muchas de ellas fueron destruidas durante la Reforma.

Roof: Tejado. Cubierta* exterior de un edificio.

-**flat roof:** cubierta plana.

-**gable roof:** cubierta a dos aguas. Con dos vertientes.

-**monitor roof:** cubierta a un agua. Con una vertiente*.

-**saddleback roof:** cubierta a dos aguas en torres*.

-Cubierta. Sistema de cierre de la parte superior de una construcción.

Roof framing: Armadura de cubierta. Esqueleto de madera o de metal que sostiene la cubierta de un edificio. Algunos tipos de armadura:

-**collar-beam roof:** armadura de par y nudillo.

-**coupled roof:** armadura de parhilara.

-**king-post roof:** armadura de pendolón.

-**queen-post roof:** armadura de péndola.

Rose window: Rosa. Ventana* circular con tracería*. (Latin)

-Rosetón. Vano* circular, con tracería* y vidrio* de colores, utilizado a menudo en el arte medieval.

Rosette: Roseta. Ornamento que semeja una rosa.

Rostra: Rostra. En el foro romano, plataforma para oradores así llamada por estar adornada con varios rostra*, los espolones de barcos que habían sido capturados. (Latín).

Rostral column: Rostrada. Columna* ornamentada con varios rostra* o espolones de barco.

Rostrum: Rostrum. Espolón de la proa de una antigua galera; plr. **rostra***. (Latín).

Rotunda: Rotonda. Edificio de planta* circular, generalmente con cúpula*. (Del latín *rotundus*).

Rough ashlar: Sillarejo. Sillar* labrado toscamente.

Rough sketch: Mancha. En pintura*, boceto* previo, para el estudio de la luz*, color*, etc.

Rough stone: Mampuesto. Cada una de las piedras que forman la mampostería*.

Roughcast: Chinado. Mezcla basta de cemento* y arena, a la que se añade gravilla o guijarros. Se utiliza en paredes, exteriores de edificios, etc.

Round tower: Cubo. Gran torre* circular, adosada a la muralla* de una fortificación.

Roundel: Roel. Ornamento circular, como una pequeña ventana*, un medallón, etc. (Del francés antiguo *rondel*).

Royal Antechamber: Saleta. Habitación que precede a la cámara del Rey.

Rubble walling: ver **rubblework***.

Rubblework: Mampostería. Fábrica de albañilería hecha de piezas partidas de piedras sin labrar, mezcladas con yeso* o cemento*.

–**coursed rubble:** concertada.

–**dry masonry:** seca.

–**fieldstone:** de piedra tosca.

–**rag rubble:** de lajas.

–**ragstone:** de lajas.

–**random rubble:** careada.

Rubricated: Rubricado. En un manuscrito* medieval, espacio que aparecía marcado en rojo, generalmente iniciales, encabezamientos, etc. (Del latín *rubricare*).

Ruff: Gola. Cuello redondo plisado y almidonado utilizado por hombres y mujeres durante los siglos XVI y XVII.

Runic stone: Piedra rúnica. Piedra con runas incisas, caracteres del alfabeto primitivo germánico, característico de los escritos escandinavos.

Running dog: ver **Vitruvian scroll***.

Rupestrian: ver **cave art***.

Rustication: Almohadillado. Obra de sillería*, de grandes bloques, juntas hundidas, utilizada para reforzar un muro.

–**chanferred rustication:** almohadillado biselado, vermiculado.

–**Cyclopean rustication:** almohadillado ciclópeo.

–**diamond pointed rustication:** almohadillado en punta de diamante.

–**smooth rustication:** almohadillado plano. (Del latín *rusticari*).

S

Sabil: Sabil. En una mezquita*, fuente para abluciones situada en el sahn*. (Árabe).

Sacra Famiglia: Sacra Famiglia. Representación del Niño Jesús, María y José, a veces con Santa Ana y San Juan Bautista. (Italiano).

Sacramentary: Sacramentario. Libro medieval que contiene el ritual de la Misa y otros ritos. (Del latín *sacramentarium*).

Sacrarium: Sacrarium. En un templo de la antigua Roma, lugar donde se guardaban los objetos sagrados. (Latín).

Sacristy: Sacristía. Estancia aneja a una iglesia* donde se guardan los objetos sagrados y se visten los sacerdotes. (Del latín medieval *sacristia*).

Saddleback: ver **roof***.

Saddleback roof: Cubierta* a dos aguas de una torre*.

Saddle bar: Baquetilla. Pequeña moldura* redonda que sujeta y refuerza los paneles de cristal de una ventana.

Sagging: Pandeo. Curvatura debida al peso o a la presión, como en un tejado*, pared, etc.

Sagum: Sagum. En la antigua Roma, capa militar símbolo de la guerra.

Sahn: ver **mosque***.

Sail vault: ver **vault***.

Sakti: ver **shakti***.

Salet: ver **sallet***.

Sallet: Celada. Casco* redondo que se alarga por detrás del cuello, utilizado durante el siglo XV.

Salon: Salón. Término artístico derivado del francés, que se refiere a una exposición de arte, en especial de autores vivos.

Salon, Le: Le Salon. Exposición oficial de arte en Francia, celebrada anualmente, desde 1667 hasta 1737, en el Salón de Apolo del Palacio del Louvre. Desde ese año hasta la Revolución francesa, se llevó a cabo cada dos años, volviendo a ser anual desde entonces.

Sallyport: Poterna. En una fortificación, puerta secundaria que da al foso o a una rampa; utilizada por las tropas para hacer una salida.

Salver: Salvilla. Bandeja con varias divisiones en las que se pueden colocar encajándolas copas, tazas, etc. (Del español *salva*).

Sancta Sanctorum: Sancta Sanctorum. En el Templo de Salomón, habitación donde se conservaba el Arca de la Alianza.

-Tabernáculo* cristiano.
(Latín).

Sanctuary: ver **presbitery***.

Sand blasting: Pulir, decorar oro, cristal, o limpiar, piedra, metal, etc. mediante un chorro de arena.

Sand painting: Pintura de contenido simbólico, típica de los indios norteamericanos, especialmente de los Navajos, en la que se utiliza arena finamente molida, generalmente de cinco colores*; debe comenzarse al amanecer y terminarse hacia el ocaso.

Sang de boeuf: Sang de boeuf. Barniz rojo oscuro derivado del cobre. (Francés).

Sanguine: Sanguina. Tiza o lápiz* color* rojo oscuro utilizado en dibujo*
-dibujo hecho con este lápiz.

Sarcophagus: Sarcófago. Tumba o féretro de mármol o piedra, generalmente grande y con

inscripciones; el nombre proviene de una piedra que al parecer reducía la carne a ceniza. (Del griego *sarkophagos*).

Sash window: ver **window***.

Sassanian art: Arte Sasánida. Arte perteneciente a la dinastía persa que construyó y gobernó el imperio desde el año 226 hasta el 651 d.C.

Satin-like: ver **satiny***.

Satiny: Satinado. De superficie brillante. (Del latín medieval *satinus*).

Saturation: Saturación. Grado de pureza cromática de un color* dependiendo de una mayor o menor mezcla con el blanco, que lo acerca o aleja del gris, es decir, de una menor o mayor saturación.

Satyr: Sátiro. En la mitología griega, dios del bosque con cuernos, rabo y patas de cabra, que perseguía a las ninfas y bailaba en el cortejo de Dionisio. (Del griego *satyros*).
-ver **faun***.

Scaena: Scaena. En el teatro* clásico, lugar en el que ocurría la acción dramática. (Latín).

Scagliola: Scagliola. Imitación de mármol, granito, etc. hecha de yeso* en polvo, cola y fragmentos de piedra de color. (Del italiano *scagliuola*).

Scale: Escala. Proporción entre las dimensiones de un dibujo* y las del dibujo representado.

Scallop shell: Venera. Símbolo del peregrino, en especial el utilizado en el Camino de Santiago.

-Ornamento formado por curvas semicirculares o conchas.

Scapular: Escapulario. Vestidura externa utilizada por los miembros de ciertas órdenes religiosas consistente en una pieza de tela que cuelga por el pecho y la espalda, con una abertura para meter la cabeza. (Del latín *scapula*).

Scarab: Escarabaeo. Amuleto del antiguo Egipto, con forma de escarabajo, símbolo* de la resurrección y de la fertilidad. (Del latín *scarabaeus*).

Scarabeus* ver **scarab***.

Scarlet: Escarlata. Color* rojo intenso, que se obtiene de la cochinilla. (Del latín *scarlatum*).

Scepter: Cetro. Bastón o vara fabricado con materiales nobles, símbolo* de dignidad real. (Del griego *skeptron*).

Schematic: Esquemático. Representado mediante sus caracteres más significativos.

Scheme: Bosquejo. Diseño* de los primeros rasgos de una obra de arte.

School: Escuela. Grupo de artistas a los que une un estilo* similar, características comunes o que corresponden a una determinada región o época.

Scorpion: Escorpión. Máquina de guerra romana para lanzar piedras.

-ver **ballista***.

Scotia: Escocia. Moldura* cóncava generalmente situada entre dos toros* en las basas* de las columnas* clásicas; proyecta una profunda sombra debido a su curvatura. (Del griego *skotia*).

Screen: Mampara. Marco, panel o biombo movable, utilizado generalmente como divisor de ambientes.

Screw press: Tórculo. Prensa utilizada por los grabadores.

Scriptorium: Scriptorium. En un monasterio* medieval, lugar donde se escribían, iluminaban, etc. los manuscritos. (Latín medieval).

Scroll: Caulículo. En el capitel corintio*, motivo* en forma de rollo que aparece entre los acantos* formando las volutas*.

-Rollo de pergamino.

Scrollwork: Roleos. Decoración con volutas* u otros motivos* enrollados.

Sculpture: Escultura. Arte de tallar*, moldear*, esculpir, en tres dimensiones o en bulto*, en madera, piedra, barro, metal, etc.

-obra realizada de esta forma.

(Del latín *sculptura*).

Scumble, to: Suavizar los contornos* o matizar el color* de una pintura, cubriéndola con una fina capa de un color opaco.

Scutum: Scutum. Gran escudo de la legión romana, rectangular u ovalado. (Latín).

Seal: Sello. Utensilio o instrumento para estampar una marca.

-Marca de autenticidad o propiedad.

Sealing wax: Lacre. Material sólido, habitualmente rojo, mezcla de goma laca* y resina* con turpentina* que se derrite al ser calentado; se utiliza para sellar documentos, paquetes, botellas, etc.

Seascape: ver **marine painting***.

Sebka: Sebka. Motivo ornamental almohade, arabesco*.

Secco: ver **fresco***.

Secession: ver **Sezession***.

Second Empire style: Estilo Segundo Imperio. Estilo de arquitectura, mobiliario y decoración en Francia durante el período (1852-1870) del gobierno imperial de Napoleón III, más rebuscado que el Estilo Imperio*.

Secondary color: ver **color***.

Secrétaire: Secreter. Escritorio, generalmente con un ala abatible y un casillero en su parte superior. (Francés).

Secretary: ver **secrétaire***.

Section: Sección. Dibujo* de un edificio, máquina, etc. que muestra la apariencia que tendría si fuera cortado por un plano imaginario horizontal o vertical. (Del latín *sectio*).

Section d'Or: Section d'Or. Grupo de artistas cubistas franceses, entre otros el pintor F. Léger (1881-1955), los hermanos J. Villon (1875-1963), pintor, el escultor R. Duchamp-Villon (1876-1918) y el pintor M. Duchamp (1887-1968), que se asociaron y llevaron a cabo exposiciones entre 1912 y 1914.

Seed pearl: Aljófar. Pequeña perla usada generalmente en bordados.

Segmental vault: ver **vault***.

Seicento: Seicento. El siglo XVII en el arte italiano. (Italiano).

Self-portrait: Autorretrato. Retrato* que el artista realiza de sí mismo.

Semiprecious stones: Piedras semipreciosas. Gemas naturales que no son tan valiosas como las piedras preciosas.

Sendal: Cendal. Tela* sedosa fina, transparente. (Del griego *sidon*).

Sepia: Sepia. Pigmento marrón rojizo oscuro que se obtiene de la sepia.
-un dibujo* de este color*.

Sepulcher: Sepulcro. Lugar elevado de enterramiento, generalmente de piedra.

-Receptáculo para reliquias en un ara*.

(Del latín *sepulchrum*).

Sepulchre: ver **sepulcher***.

Seraph: Serafín. Ángel del más alto coro, generalmente representado como una cabeza de niño con seis alas. (Del hebreo *seraphim*).

Serdab: Serdab. En una tumba del antiguo Egipto, cámara secreta en la que se situaba una estatua del difunto. (Del persa *sardab*).

Serge: Sarga. Tejido cruzado utilizado en la pintura al óleo*. (Del latín *sarica*).

Serial imagery: En pintura* o escultura*, imagen que se repite varias veces con alguna pequeña variación. Fué utilizado a menudo por los escultores minimalistas*.

Serigraphy: Serigrafía. Método de impresión en el que tinta o pintura se filtra a través de una fina malla de seda.

Serliana: ver **window***.

Sesquialtera: Sesquíaltera. Serie proporcional en la que cada elemento se compone de una unidad y la mitad de ella, o que en determinados casos su relación es de tres a dos. (Del latín).

Sesterce: Sestercio. Moneda de la antigua Roma equivalente a un cuarto de denario*. (Del latín *sestertius*).

Sestertium: Sestertium. En la antigua Roma, moneda de cuenta equivalente a 1000 sestercios*. (Latín).

Settecento: Settecento. El siglo XVIII en el arte italiano. (Italiano).

Setting: Fraguado. En albañilería, endurecimiento de la cal*, yeso*, cemento*, argamasa*, etc.

Seven wonders of the world: Las siete maravillas del mundo. Los siete monumentos considerados como los más magníficos del mundo antiguo: las Pirámides de Egipto, los Jardines Colgantes de Babilonia, el Templo de Artemisa en Éfeso, la Estatua de Zeus, por Fidias, en Olimpia, el Mausoleo de Halicarnaso, el Coloso de Rodas y el Faro de Alejandría.

Severe style: Estilo Severo. En el arte griego, estilo de transición entre el arcaico* y el clásico*, del período comprendido entre los años 480 y 450 a.C.

Severy: Compartimento de una bóveda*.

Sèvres: Sèvres. Fina porcelana* de pasta dura* producida desde el siglo XVIII en Sèvres, ciudad al suroeste de París, que se caracteriza por el uso de motivos* florales, a veces en oro, sobre fondo de colores*, generalmente azul fuerte.

Sexpartite vault: Bóveda sexpartita. Bóveda de crucería* dividida en seis plementos*. (Del latín *sexpartitus*).

Sextans: Sextans. Moneda antigua romana, sexta parte de un as*. (Latín).

Sezession: Sezession. Nombre que adoptaron hacia 1890 varios grupos de artistas alemanes y austriacos, que se oponían a las instituciones académicas de arte oficiales, y daban apoyo a los estilos contemporáneos. La **Neue Sezession** fué fundada en 1910 por los miembros del grupo Die Brücke*. (Alemán).

Sfumato: Esfumado. En pintura*, transición gradual de luz a sombra. (Italiano).

Sgraffito: ver **graffito***.

Shade: Matiz. Cada una de las gradaciones que un mismo color* permite sin cambiar sus características.

Shadow: Sombra. Figura* oscura formada en una superficie por un cuerpo opaco que obstruye los rayos de luz. (Del inglés antiguo *sceadwe*).

Shaft: Fuste. Parte de la columna* entre el capitel* y la basa*.

Shakti: Shakti. En el hinduismo, energía femenina de un dios. (Del sánscrito *sakti*).

Shang: Shang. Cerámica* producida durante la dinastía china Shang, aproximadamente desde el siglo XVIII hasta el XII a.C.

Sheffield: Sheffield. Cuberterías, vajillas y otros objetos enchapados imitando plata. Estos artículos incorporan una chapa de

cobre entre finas láminas de plata. (Ciudad del norte de Inglaterra).

Shelf: Plúteo. Estante de un armario de libros.

Sheraton: Sheraton. Estilo mobiliario desarrollado por el mueblista y diseñador inglés Thomas Sheraton (1751-1806), autor del Manual del Mueblista y del Tapicero (1791); estilo elegante, de líneas rectas y caracterizado por el uso de la incrustación*.

Shikara: Shikara. En la India, torre* de un templo. (Sánscrito).

Shingle: Tejamanil. Listón de madera empleado como teja.

Shingle style: Estilo Shingle. Estilo arquitectónico norteamericano de los años 1870 y 1880, similar al estilo Reina Ana*, caracterizado especialmente por el uso de tejamaniles* de madera. (Inglés).

Shipyard: Atarazana. Lugar donde se reparan o construyen los navíos.

Shoji: Shoji. Puerta japonesa corrediza, formada por una pantalla de papel de arroz con un marco de madera. (Japonés).

Shop Picture: Se dice de una pintura* llevada a cabo en el taller* de algún pintor famoso, pero no realizada por dicho pintor.

Shunga: Shunga. En Japón, grabado erótico. (Japonés).

Shutter: Postigo. Cubierta con bisagra de una ventana*.

Sibyl: Sibila. En las antiguas Grecia y Roma, profetisa. (Del griego *Sibulla*).

Siccative: Siccative. Sustancia que se añade a la pintura al óleo* para conseguir un rápido secado.

Sigillata: Sigillata. Cerámica* roja romana que data de la época de Augusto, muy decorada, con barniz brillante, elaborada industrialmente, que recibe su nombre del sigillum, una pequeña señal o sello* que hacía el fabricante. (Latín).

Sigillography: Sigilografía. Estudio de los sellos*. (Del latín *sigillum*).

Silex: Sílex. Pedernal, piedra de extrema dureza utilizada como arma en la Edad de Piedra.

Silhouette: Silueta. Dibujo* realizado siguiendo los contornos de la sombra de un objeto.

-Perfil* de una figura.

-Retrato de perfil con el contorno relleno de color negro o recortado en papel negro, muy popular a finales del siglo XVIII y en el XIX.

(Del francés *à la silhouette*, por el ministro de economía francés Etienne de Silhouette (1709-1767), en una satírica burla por el poco tiempo que permaneció en el gobierno).

Silver: Plata. Elemento metálico blanco-grisáceo muy dúctil y maleable, que se valora como metal precioso.

Silversmith: Platero. Artesano que realiza objetos de plata*.

Sima recta: ver *cyma recta**.

Sima reversa: ver *cyma reversa**.

Simultaneity: Simultaneísmo. Representación simultánea de diferentes aspectos de un objeto en un mismo plano o en un mismo lienzo*. Los cubistas* utilizaron a menudo este tipo de representación. (Del latín *simul*).

Simultaneous representation: ver *simultaneity**.

Simurgh: Pájaro legendario de gran tamaño y larga cola que aparece a menudo en la pintura*, cerámica*, tapices*, etc. persas.

Singerie: Singerie. Decoración característica del rococó* en la que aparecen monos vestidos como seres humanos. (Francés).

Sinopia: Sinopia. Dibujo* de color* rojo que se hace en un muro para preparar un fresco*.

Siren: Sirena. En la mitología griega, una de las tres ninfas que habitaban en una roca y que con sus cánticos atraían hacia la destrucción a los marineros. (Del griego *seiren*).

Sistrum: Sistro. En el antiguo Egipto, instrumento musical, parecido a un sonajero, utili-

zado en el culto a Hathor, diosa de la creación. (Del griego *seistron*).

Situla: Sítula. En la antigua Roma, recipiente con forma de cubo utilizado con fines domésticos, generalmente de metal y ricamente decorado. En la Edad Media su uso era litúrgico. (Del latín).

Size: Apresto. Fina sustancia gelatinosa, hecha de cola*, que aplicada al lienzo* lo hace menos absorbente.

-Cola de retal. Pasta que se utiliza para preparar la pintura al temple*.

Sketch: Croquis. Dibujo* rápido y preliminar realizado para fijar los puntos de una composición*, los principales rasgos de un motivo*, etc.

-Esbozo. Estudio rápido y preliminar que hace un artista para su posterior elaboración.

Skew: Esviaje. Oblicuidad de un elemento arquitectónico.

Skewback: Almohadón, soporte del contrarresto. Contrarresto* que recibe el empuje* de un arco*.

Skirting board: ver **baseboard***.

Skylight: Claraboya. Ventana* o abertura para la luz en el techo o en la parte superior de una pared.

Skyphos: Skyphos. Vasija* griega parecida a una copa, con pie y dos asas en los lados. (Griego).

Skyscraper: Rascacielos. Edificio de pisos de gran altura, construidos en EEUU desde la década de los años 1880, debido principalmente al alto precio del terreno. La construcción de edificios en altura comenzó en Chicago con uno de doce pisos, en 1887-1888, y unos años más tarde, 1890-1894, se edificó el Tacoma Building con veintidós pisos y estructura de acero.

Slake (to): Matar. Añadir agua a la cal viva* o al yeso*.

Slate: Pizarra. Roca de grano muy fino, generalmente de color* negro, que se puede dividir fácilmente en hojas finas y planas, utilizada en construcción, especialmente en solados y cubiertas*.

-trozo de esta roca ya preparado para ser utilizado como teja.

Slate hanging: Revestimiento de pizarra.

Sleeper: Durmiente. Madero horizontal que sirve de soporte.

Slope: Vertiente, Cada una de las superficies inclinadas de un tejado*.

Slype: En una catedral*, corredor cubierto del claustro* al crucero*.

Small vault: Bovedilla. Pequeña bóveda* que cubre el espacio entre dos vigas*.

Social realism: Realismo social. Arte que representa de forma realista temas de interés social.

Socialist Realism: Realismo Socialista. Doctrina artística o arte oficial de la Unión Soviética desde alrededor de 1925 en adelante, glorificando los logros del Partido Comunista con una descripción idealizada y magnificada de la realidad.

Socle: Zócalo del pedestal. Base del pedestal*. (Del latín *socculus*).

Soffit: Sofito. Cara inferior de un arco*, dintel*, cornisa*, etc. (Del latín *suffixus*).

Soft sculpture: Escultura blanda, así llamada por los materiales utilizados, por ejemplo cuerda, vinilo, látex, etc., que le hacen tomar forma en función de la gravedad; comenzó en los años 60 con el pop art*.

Soft paste porcelain: ver **porcelain***.

Soft Style: Weicher Stil (Estilo suave). Estilo alemán de finales del siglo XIV y principios del XV, versión germana del Gótico Internacional*, caracterizado por la suavidad en la pintura* y escultura* y en los pliegues de los ropajes.

Solar: Habitación privada en la parte superior de una casa medieval inglesa.

Solidus: Solidus. Moneda de oro* romana.
-En el Imperio Bizantino, moneda de oro, llamada bezante* durante la Edad Media. (Del latín tardío).

Solomonic: ver **column***.

Solutrean: Solutrense. Período del Paelolítico Superior caracterizado por el uso de herramientas de piedra con forma de hoja; su nombre proviene de Solutré, pueblo del centro de Francia donde se encontraron algunos restos.

Sondergotik: Sondergotik. La arquitectura* gótica alemana del período comprendido entre mediados del siglo XIV y comienzos del XVI. (Alemán).

Sopraporta: Sobrepuerta. Pintura o motivo* ornamental sobre una puerta. (Italiano).

Sotto in sù: Sotto in sù. Perspectiva* que se utiliza en la representación de figuras volando y en escorzo* vistas desde abajo. (Italiano).

Souk: Zoco. Mercado árabe formado por varias calles. (Del árabe *suq*).

Sounding board: Tornavoz. Estructura sobre un púlpito*.

Space frame: Estructura tridimensional diseñada para resistir pesos y empujes* de todas direcciones.

Span: Luz. Distancia entre los soportes de un arco*, tejado*, puente, etc.

Spandrel: Tímpano. Espacio triangular formado por la curva exterior de un arco*, el trasdós*, y el rectángulo que se forma alrededor.

-espacio triangular entre dos arcos adyacentes.

-área interior del frontón*.

-Albanega. En la arquitectura musulmana, espacio entre un arco y el alfiz*.

(Del francés antiguo *spandre*).

Spandril: ver **spandrel***.

Spectacula: Spectacula. En los circos*, teatros* y anfiteatros* romanos, las áreas de los espectadores. (Latín).

Speos: Speos. En el antiguo Egipto, tumba o templo subterráneo. (Griego).

Sphinx: Esfinge. En la mitología griega, monstruo alado con cabeza de mujer y cuerpo de león.

-En la mitología egipcia, monstruo con cabeza de hombre y cuerpo de león.

(Griego).

Spire: Aguja. Estructura apuntada, generalmente alta y estrecha, que remata una torre*.

-Pináculo*.

-Obelisco*.

Splay: Derrame. Sesgo formado en los vanos* de las puertas y ventanas* para aumentar la entrada de luz.

Splayed arch: ver **arch***.

Splayed window: ver **window***.

Spozalizio: Representación de la boda de la Virgen María y San José. (Italiano).

Springer: Almohadón, salmer. La primera dovela* de un arco* y el sillar* sobre el que ésta descansa.

Springing: Arranque. Plano del que se alza un arco* o una bóveda*.

Springing line: Línea de arranque. Línea recta formada por los arranques* de un arco* o de una bóveda*.

Sprocket: Contrapar. Viga* transversal a los pares*.

Spurs: Acicates. Motivo* decorativo que consiste en una serie continua de espuelas.

(Del inglés antiguo *spura*).

Squinch: Trompa. Bovedilla* voladiza situada en cada uno de los cuatro ángulos de una planta* cuadrangular, para transformarla en octagonal y sobre ella poder levantar una cúpula*.

Squint: Hagioscopio. Pequeña abertura oblicua en un muro o en un pilar* de una iglesia*, que permite ver el altar* mayor desde una nave*, crucero*, capilla* lateral, etc.

St. Andrew's cross: ver **cross***.

Stabile: Escultura* abstracta que no es móvil*.

Stadium: Stadium. En la antigua Grecia, lugar para carreras pedestres y otros eventos de atletismo, generalmente construido entre dos colinas, lo que facilitaba las pendientes necesarias para los graderíos.

-Medida antigua griega de longitud, equivalente a unos 184 metros o 600 pies.

(Del griego *stadion*).

Staff: Báculo. Bastón utilizado por obispos y abades como emblema de autoridad.

-Mezcla de yeso* y fibra utilizada en construcciones temporales.

Staffage: Figuras* de pequeño tamaño utilizadas en el paisajismo*. (Francés).

Stained glass: ver **glass***.

Stained glass window: Vidriera. Trabajo utilizado para cerrar las ventanas* de las iglesias*, catedrales*, etc. formado por vidrios* de colores o pintados, sujetos por finas tiras de plomo.

Stair: Escalón de una escalera*.

-**step***.

Stair well: Caja de escalera. Hueco vertical que contiene la escalera.

Stairs: Escalera. Serie de escalones para subir o bajar, por ejemplo en un edificio.

-**backstairs:** escalera de servicio.

-**double return stair:** escalera imperial.

-**escalator:** escaleras mecánicas.

-**fire-escape:** escalera de incendios.

-**moving stairway:** escaleras mecánicas.

-**spiral staircase:** escalera de caracol.

-**winding staircase:** escalera helicoidal, de caracol.

Stalls: Sillería. Conjunto de asientos de un mismo estilo*, de una catedral*, orquesta de un teatro*, etc. generalmente divididos por reposabrazos.

Stancheon: ver **stanchion***.

Stanchion: Cualquier elemento vertical, como una barra, poste, puntal, etc. utilizado como soporte. (Del francés antiguo *estanchon*).

Standard: Proporción establecida de metal precioso puro en un objeto de oro* o plata*.

-De ley (oro).

Stibadium: Stibadium. En la antigua Roma, lecho circular. (Latín).

Stoa: Estoa. En la arquitectura* griega, columnata* cubierta.

Stole: Stola. En la antigua Roma, vestido largo que llevaban las matronas sobre la túnica*. (Del latín *stola*).

Stamnos: Stamnos. En la antigua Grecia, vasija* ovoide para el vino, de cuello corto y con dos asas horizontales pequeñas. (Griego).

Stater: Estátera. En la antigua Grecia, moneda de oro*, plata* o electro*, de diferente valor. (Del Griego).

Statuary: Estatuaria. Arte de hacer estatuas*. (Del latín *statuaria*).

Statue: Estatua. Escultura* de bulto redondo*, que representa una figura* humana o animal. (Del latín *statua*).

Statue-column: Estatua-columna. Estatua* adosada al fuste* de una columna*.

Stave church: Iglesia escandinava de madera. (Del noruego *stavkirke*).

Steel facing: ver **steeling***.

Steeling: Acerar. Cubrir con un leve baño de acero una plancha de grabado* de cobre para incrementar su duración.

Steeple: Torre con aguja*. (Del inglés antiguo *stepel*).

Stela: ver **stele***.

Stele: Estela. Losa, lápida, cipo*, etc. vertical de piedra, con inscripciones, labrada* o pintada. (Griego).

Stellar vault: ver **vault***.

Step: Escalón, peldaño.

Stereobate: Estereóbato. Basamento sobre el que se construye un templo. (Del griego *stereobates*).

Stereometry: Estereometría. Técnica para medir los volúmenes o los cuerpos en relieve*.

Sterling: Grado de pureza oficial de las monedas británicas.

Sterling silver: Plata de ley. Aleación de plata* y cobre, con una pureza de 0.925, utilizada en monedas, joyería, cuberterías, etc.

Stijl, De: De Stijl. Grupo de artistas y arquitectos holandeses cuyo nombre procede de la revista De Stijl, El Estilo, fundada en 1917 por P. Mondrian (1872-1944) y T. van Doesburg (1883-1931), líderes ambos del grupo; seguidores del Neoplasticismo*, rechazaban lo figurativo y defendían el uso del ángulo recto; afirmaban que el arte debe transmitir orden y armonía, que lo funcional debe ser también estético. Ejerció gran influencia en la Bauhaus*. (Holandés).

Stile: Montante. Uno de los elementos verticales de una puerta o de una ventana*.

-Alfarjía. Madero utilizado en cercos de puertas y ventanas.

-madero utilizado en un alfarje.

Stile Liberty: ver **Art Nouveau***.

Still-life: Naturaleza muerta. Pintura de género* en la que se representan seres inanimados tales como flores, frutas, animales muertos, objetos, etc.

-Bodegón*.

-Vanitas*.

Stilted vault: ver **vault***.

Stoneware: Gres. Cerámica* opaca de gran dureza, mezcla de arcilla* y arena, cocida a elevadas temperaturas.

Storiated: ver **storied***.

Storied: Historiado. Decorado con escenas narrativas.

Strapwork: Entrelazado decorativo holandés e isabelino, utilizado en techos, frisos*, etc. formado por bandas decoradas y entrelazadas, que recuerdan a tiras de cuero. Fué utilizado a menudo durante el siglo XVI en Holanda y en Inglaterra.

Street art: Arte que se escenifica en la calle, popular en los años 70.

Stretcher: Soga. Ladrillo* o sillar* colocado longitudinalmente en una hilada*.

-Bastidor. Estructura* de madera en la que se coloca y sujeta el lienzo* antes de comenzar a pintar.

Striking: Acuñaación. Técnica consistente en golpear una pieza metálica llamada flan*, colocada entre dos cuños*.

String course: Hilada volada. Hilada* decorativa que sobresale del muro.

Stringer: ver **stringpiece***.

Stringpiece: Limón, zanca. Madero inclinado que sirve de apoyo en una escalera por el lado del vano*.

-**stringer***.

Strip: Banda. Moldura* larga y estrecha.

Strut: Tornapuntas. En la armadura* de un tejado*, madero ensamblado en uno horizontal, apeando otro vertical o inclinado.

Stucco: Estuco. Mezcla de cal* apagada, polvo de mármol y yeso*, que se endurece al secarse. Se utiliza en relieves*, molduras*, cielo rasos*, y para decoración de exteriores.

Studded: Tachonado. Decorado con tachones o clavos de cabeza grande.

Studio: Estudio. Habitación donde trabaja un artista.

(Del latín *studium*).

Study: Estudio. Croquis*, dibujo* previo o pintura* realizada para preparar una obra.

(Del latín *studium*).

Stump: Difumino. Lápiz o rollo de papel o cuero con extremos cónicos, utilizado en dibujo para difuminar*.

Stupa: Stupa. Monumento redondo y con cúpula* que contiene reliquias sagradas budistas y jainís.

-También llamado estupa.

(Sánscrito).

Style: Estilo. Características propias de un artista, escuela*, época, país, etc.

-Conjunto de características de una obra que permiten clasificarla con otras en un conjunto que constituye un modelo estético.

(Del latín *stilus*).

Stylobate: Estilóbato. Base continua de una columnata*. (Del griego *stylobates*).

Stylus: Estilo. Instrumento puntiagudo utilizado en la antigüedad para escribir en tabletas de cera.

Subject: Asunto. Motivo* representado en una obra artística. (Del latín *subjectus*).

Subsellium: Subsellium. En la antigua Roma, asiento destinado a los magistrados plebeyos. (Del latín).

Sudarium: Sudarium. Pañuelo que ofreció Santa Verónica a Cristo en Su camino al Calvario y en el que aparecieron milagrosamente impresas Sus facciones después que ella le secara el rostro.

-representación similar del rostro de Cristo.

-también llamado **vernicle***, **veronica***.

(Del latín *sudare*).

Suite: Serie. Colección de obras de arte reunidas en base a cierta relación, como escuela*, estilo*, tema*, etc.

Sultan: Sultán. El soberano de un país musulmán. (Del árabe *sultan*).

Sumerian art: Arte Sumerio. Arte perteneciente al antiguo Sumer, situado en la confluencia del Tigris y el Eufrates, que desarrolló una importante cultura durante el período aproximado de 3300-2300 a.C. Se conservan algunas tabletas de arcilla* con escritura cuneiforme* que muestran su lenguaje ya extinguido, que no guarda relación con ninguna otra lengua.

Sumi-e: Pintura japonesa realizada únicamente con tinta de color negro; logra dar impresión de color por medio del uso de diferentes tonos. (Japonés).

Summerhouse: Cenador. Pequeño pabellón* en un jardín, generalmente cubierto por plantas trepadoras.

Sunday painter: Pintor aficionado. (Inglés).

Sung art: Arte Sung. Arte de la dinastía Sung, 960 -1279 d.C., período en que florecieron de gran manera además del arte, la literatura y la filosofía.

Suq: ver **souk***.

Suprematism: Suprematismo. Movimiento artístico iniciado en 1913 por el pintor ruso K.S. Malevich (1878-1935), el cual publicó en 1915 el Manifiesto Suprematista. Sus ideas acerca de la utilización de formas geométricas, es decir, rectángulos, triángulos, círculos y cruces sobre fondos blancos, alcanzaron su cenit en la serie *White on White* (1918). (Del latín *supremus*).

Surbase: Espira. En una columna*, parte de la basa* que está sobre el plinto*.

Surinomo: Surinomo. Pequeña estampa japonesa utilizada para usos conmemorativos y de cortesía social. (Japonés).

Surrealism: Surrealismo. Movimiento artístico y literario que se inició en Francia hacia

1919, relacionado con el dadaísmo*, liderado por el escritor francés André Breton (1896-1966), quien publicó dos Manifiestos, en 1924 y 1930 respectivamente, y que tuvo como precursores a A. Rimbaud (1854-1891) y G. Apollinaire (1880-1918). Muy influenciado por las teorías sobre el inconsciente de Sigmund Freud, inspirándose en los sueños y visiones del subconsciente, el Surrealismo se expresa a través del automatismo psíquico, sustrayéndose del control racional y utilizando técnicas de espontaneidad, y emotivas y semi abstractas formas, (el español J. Miró (1893-1983), los franceses A. Masson (1896-1987) e Y. Tanguy (1900-1955), y del mundo de los sueños, con evocadora yuxtaposición de imágenes incongruentes, pero de precisa ejecución, (R. Magritte (1898-1967) S, Dalí (1904-1989).

Surround (stone): Cadena. Sillares* verticales dispuestos, especialmente en las esquinas, para reforzar un muro.

Sutra: Sutra. En el hinduismo, colección de refranes o aforismos.

-En el budismo, escritos filosóficos generalmente en verso y en forma de diálogo.

(Del sánscrito *sutra*).

Swag: ver **festoon***.

Swastica: ver **swastika***.

Swastika: Svástica. Símbolo* religioso primitivo que data de la Edad de Bronce; todavía puede encontrarse entre los indios de Améri-

ca del Norte, Central y del Sur, así como en China, Japón, Persia e India, con la creencia de traer buena suerte. (Del sánscrito *svastika*).

Symbol: Símbolo. Signo o figura* convencional con la que se expresa alguna cosa, o se representa una cualidad, idea abstracta, etc. (Del griego *symbolon*).

Symbolism: Simbolismo. Cualquier arte que utilice símbolos*.

-Movimiento francés del siglo XIX, tanto en literatura, que se asocia con los escritores Valéry, Verlaine, Rimbaud etc., como en pintura* con los pintores franceses Puvis de Chavannes (1824-1898), G. Moreau (1826-1898), O. Redon (1840-1916), el pintor suizo A. Böcklin (1827-1901), el pintor, escultor e ilustrador alemán M. Klinger (1857-1920), el pintor austriaco G. Klimt (1862-1918) y el pintor, diseñador e ilustrador Sir Edward C. Burne-Jones (1833-1898) entre otros. El Simbolismo trató de explicar a través de los símbolos, el mundo de las realidades situado más allá de lo sensible. Utilizó a menudo temas místicos, mitológicos, fantásticos y eróticos, mostrando una sofisticada predilección por lo decadente.

Symmetry: Simetría. Proporción adecuada de las partes de un todo entre si y con el todo mismo, o con respecto a su posición en lados opuestos de un eje.*

-En el arte, la belleza o armonía que resulta de esa proporción.

(Del griego *summetria*).

Synagog: ver **synagogue***.

Synagogue: Sinagoga. En el judaísmo, edificio para el culto e instrucción religiosa. (Del griego *synagoge*).

Synchronism: Sincronismo. Movimiento abstracto* norteamericano fundado en 1913 por los pintores M. Russell (1886-1953) y S.

MacDonald-Wright (1890-1973). El color* fue el principal protagonista de su obra.

Syncretism: Sincretismo. Fusión de diferentes estilos* sin que por ello pierdan sus propias características. (Del griego *synkretismos*).

Syren: ver **siren***.

T

Tabernacle: Tabernáculo. Templo portátil en el que los judíos guardaban el Arca de la Alianza.

-Lugar donde se guarda el sacramento de la Eucaristía, habitualmente en forma de nicho con doselete*.

(Del latín *tabernaculum*).

Table: Resalto. Moldura* continua que sobresale en una pared.

-Hilada* volada o en resalte.

Tabularium: Tabularium. En la antigua Roma, edificio dedicado a archivos públicos, oficinas, etc. (Latín).

Tachisme: Tachisme. Término que proviene de la palabra francesa *tache*, mancha, acuñado en los años cincuenta; describe una tendencia pictórica abstracta, muy cercana al Expresionismo Abstracto* y al Action Painting* norteamericanos. Se caracteriza especialmente por su intento de expresar mediante manchas de color*, hechas al azar, instintivas e inconscientes sensaciones.

Tactile values: Valores táctiles. Valores que, según el crítico de arte e historiador estadou-

nidense B. Berenson (1865-1959), contiene una pintura*, junto con los visuales, tales como el peso, relieve*, textura, distancia, etc., sensaciones que crea el pintor por medio de la línea* y el color*.

Taenia: Tenia. En el friso* dórico, filete* que lo separa del arquitrabe*.

-En la antigüedad clásica, cinta para el pelo.

(Del griego *tainia*).

Talavera ceramic: Cerámica de Talavera. Cerámica* que se produce en Talavera de la Reina, España, generalmente con colores* azules sobre fondo blanco.

Talayot: Talayot. Monumento megalítico* de las Islas Baleares con forma de torre*.

Talent: Talento. Antigua unidad de cuenta. (Del griego *talanton*).

Talón: ver **cima reversa***.

Talus: Acuesto. Lado inclinado de un muro. (Del latín *talutium*).

Tambour: Tambor. Muro o estructura* sobre el que se sustenta una cúpula*. también llamado **drum***.

-Bastidor para bordar.
(Francés).

Tanagra: Tanagra. Figuras* de terracota* similares a las encontradas en la necrópolis de Tanagra, ciudad de la antigua Boecia, Grecia central. También fueron producidas en otras áreas de dicho país y en el Asia Menor griega; representan figuras humanas, especialmente mujeres.

Tanka: Tanka. Forma de verso japonés. (Del japonés).
-Pintura religiosa en tela o bordada del Tibet. (Del tibetano).

Tapestry: Tapiz. Pesado tejido, generalmente de lana o seda, cuyo dibujo se hace a medida que se teje.

Tarsia: ver **intarsia***.

Tatami: Tatami. Estera japonesa hecha con fibra de arroz, que se utiliza como medida estándar para medir el suelo de una casa. (Japonés).

Tau: ver **cruz***.

Tau cross: ver **cross***.

Taula: Taula. Monumento megalítico* de las islas Baleares formado por dos grandes piedras, una horizontal sobre otra vertical formando una "T". (Del mallorquín).

Tavern: Taberna. En la antigua Roma, hostelería generalmente situada en una de sus vías. (Del latín *taberna*).

Tazza: Copa. Copa plana decorativa de pie circular. (Italiano).

Tear-bottle: Lacrinatorio. Pequeña botella de vidrio, de cuello largo y estrecho, encontrada en antiguas tumbas, que se utilizaba para guardar perfumes y aceites, pero que se supone pudo haber contenido las lágrimas de los dolientes o de las plañideras.

Tectonic: Tectónico. Relativo a obras arquitectónicas. (Del griego *tektonikos*).

Tectonics: Tectónica. Arte de de construir funcionalmente hermosos edificios. (Del griego *tektonikos*).

Tegula: Técula. Término arqueológico de la teja griega y romana. (Latín).

Telamones: ver **Atlantes***.

Temenos: Témenos. En la antigua Grecia, área sagrada que rodea un templo. (Del griego).

Tempera: Temple. Técnica pictórica en la que se utiliza una emulsión que se obtiene mezclando pigmentos*, aceite, huevo y agua. Se aplica sobre tabla* o muro; fué ampliamente utilizada en el Renacimiento*. (Del latín *temperare*).

Temple: Templo. Edificio dedicado al culto de uno o más dioses.

-Iglesia* cristiana.

-Uno de de los tres edificios sagrados construidos sucesivamente en Jerusalén dedicados al culto de Jehová.

(Del latín *templum*).

Tenebrism: Tenebrismo. Tendencia artística que acentúa los contrastes de luz y sombra, destacando de forma violenta las figuras* de un tema*. El pintor italiano Caravaggio (1573-1610), los pintores españoles, J. F. Navarrete (1526-1579), F. de Ribalta (1564-1628) y J. Ribera, el Españoleto, (1591-1652) son sus máximos exponentes.

(Fron latín *tenebrae*).

Tenia: Tenia. ver **taenia***.

Term: Termes. Pilar* que se estrecha en la parte inferior, rematado por un busto, cabeza humana o de animal, etc., generalmente utilizado como mojón.

-Herm*.

(Del latín *terminus*).

Terminal: ver **term***.

Terminal figure: ver **term***.

Terminus: ver **term***.

Terra sigillata: ver **sigillata***.

Terracotta: Terracota. Arcilla* cocida marrón-rojiza, generalmente sin esmalte*, utilizada en ornamentación arquitectónica, escultura, etc.

-figura* hecha con esta arcilla.

(Italiano).

Terrazzo: Terrazo. Suelo hecho de pequeños trozos de mármol y hormigón. (Italiano, del latín *terra*).

Tessera: Tesela. Pequeña pieza cuadrada de mármol*, vidrio*, piedra, etc. utilizada en la realización de mosaicos*.

-Tésera. En la antigua Roma, pieza de pequeño tamaño, de hueso o de madera, utilizada como dado o ficha.

(Del griego jónico *tesseres*).

Tester: Dospel. Dospel plano sobre una cama. (Del latín *testa*).

Tête-a-tête: Confidente. Canapé de dos asientos, con forma de "S". (Francés).

Tetradrachma: Tetradracma. Moneda griega que valía cuatro dracmas*. (Del griego).

Tetramorph: Tetramorfos. Los cuatro símbolos de los cuatro Evangelistas. Un ángel: San Mateo, un buey: San Lucas, un león: San Marcos y un águila: San Juan, unidos en una figura alada. (Del griego *tetramorphon*).

Tetrapylon: Tetrápilo. Edificio de planta* cuadrada con cuatro puertas, una en cada lado. (Del griego *tetrapylos*).

Tetraskeles: Tetraskeles. Figura simbólica con cuatro piernas que parten de un mismo centro. (Del griego).

Tetrastyle: Tetrástilo. Templo o edificio con cuatro columnas* en el frente. (Del griego *tetrastylōs*).

Thatch: Cubierta vegetal. Tejado de paja, brezo, caña, etc. utilizado en lugar de piedras, tejas, etc.

Theater: Teatro. Lugar o edificio destinado a la representación de obras dramáticas u otros espectáculos propios de la escena. En Grecia y Roma se representaba al aire libre; se construyeron de madera y de piedra y estaban formados fundamentalmente por la orchaestra*, proskenion (proscenium*), skene (scaena*) y la cavea*. En la Edad Media se hicieron representaciones teatrales en las plazas públicas donde se improvisaban escenarios de madera. En el siglo XVI volvieron a ser construidos verdaderos teatros, aunque lejos de la perfección de Grecia y Roma. (Del griego *theatron*).

Theatre: ver **theater***.

Thermae: Termas. En la antigua Roma, edificios utilizados para los baños públicos. (Del griego *thermaí*).

Tholos: Tholos. En la antigua Grecia, edificio circular generalmente con cúpula*. (Griego).

Three-quarter: Tres cuartos. En pintura*, representación de una figura* que está en una posición intermedia entre el perfil* y la postura de frente.

-En encuadernación, estilo* en el que el lomo y las esquinas de un libro son de un material diferente del resto de las tapas.

Threshold: Umbral. Madero o piedra situado en la parte inferior de la puerta de una casa. (Del inglés antiguo *therscold*).

Thrust: Empuje. Fuerza ejercida hacia fuera o hacia los lados, por ejemplo de un arco* a un contrarresto.

Thurible: Turibulo. Incensario*. (Del latín *thuribulum*).

Thurifer: Turiferario. Persona que lleva el incensario* o turibulo*. (Del latín).

Tiara: Tiara. Tocado papal formado por una corona* triple, rematado por una cruz.

-Tocado alto utilizado por los antiguos reyes persas.

(Griego).

Tie beam: Tirante. Pieza horizontal que impide que otros dos elementos estructurales de un tejado* o cubierta se separen.

Tierceron: Tercelete. Nervio* secundario de la bóveda estrellada*.

Tile-hanging: Revestimiento con azulejos* superpuestos.

Tissue: Tisú. Tela de seda tejida con hilos de oro o plata. (Del francés antiguo *tissu*).

Toga: Toga. En la antigua Roma, prenda exterior utilizada por los ciudadanos que consistía en un paño blanco de lana recogido alrededor del cuerpo. (Del latín *tegere*).

Toga candida: Toga candida. En la antigua Roma, toga* blanqueada con almidón o yeso*, utilizada por los *candidati* o aspirantes a magistrado. (Del latín).

Toga praetexta: Toga praetexta. Toga* con una franja púrpura* en el borde utilizada por los adolescentes, magistrados y funcionarios romanos. (Del latín).

Toga virilis: Toga virilis. Toga*, llamada también **toga pura**, utilizada por un ciudadano romano a los 14 años. (Del latín).

Tole: Objetos de estaño esmaltados o lacados en diferentes colores*, a menudo dorados, muy populares a finales del siglo XVIII y principios del XIX. (Del francés *tôle*).

Tonality: Tonalidad. Sistema de colores* y tonos* de una pintura*.

Tone: Tono. Matiz o grado de un determinado color*.
(Del griego *tonos*).

Tondo: Tondo. Pintura* o relieve* circular. (Del italiano).

Torana: Torana. En la arquitectura* india, puerta de entrada a una stupa*. (Sánscrito).

Torc: ver **torque***.

Toreutics: Toréutica. Arte y técnica de realizar relieves* ornamentales, por lo general de metal, tallados* o repujados*. (Del griego *toreutikos*).

Torii: Torii. Entrada a un templo japonés sintoísta. (Japonés).

Torque: Torque. Antiguo collar de metal. (Del latín *torques*).

Torso: Torso. Representación de un cuerpo humano sin cabeza, brazos ni piernas.

-Representación del tronco humano.

(Del griego *thyrsos*).

Tortillon: ver **stump***.

Torus: Toro, bocel. Moldura* convexa generalmente en la basa* de una columna* clásica.

Touch: Toque. Pincelada ligera.

-Modo característico que tiene un artista de realizar su trabajo.

(Del francés antiguo *tochier*).

Tower: Torre. Estructura más alta que ancha, exenta* o parte de un edificio más grande, generalmente de planta* circular, cuadrada o poligonal. (Del latín *turris*).

Tower house: Tipo de fortificación medieval escocesa, construida para defensa, contando con dos o más pisos.

Town planning: ver **city planning***.

Trabeated: Arquitrabado. Construido sin arcos*, únicamente con elementos horizontales planos. (From Latin *trabs*).

Tracery: Tracería. Decoración arquitectónica formada por trabajados diseños* geométricos, utilizada a menudo en la arquitectura gótica*.

Transept: Transepto. Cualquiera de las dos alas de una iglesia cruciforme que forman ángulo recto con la nave* principal. (Del latín medieval *transeptum*).

Transfer: Calcomanía. Dibujo* que se traslada de una superficie a otra, generalmente porcelana*, esmalte*, loza, etc. para decorarla.

Transitional style: Estilo arquitectónico europeo de finales del siglo XI y principios del XII, en el que se encuentran formas del románico con detalles góticos.

Translucent: Translúcido. Que deja pasar la luz* pero no permite distinguir las formas. (Del latín *translucere*).

Transom: Montante. Pieza horizontal a lo largo de una ventana.

-Pieza horizontal que separa una puerta de una ventana situada en su parte superior.

-Montante (de abanico). Pequeña ventana* en la parte superior de una puerta.

(From Latin *transtrum*).

Transparent: Transparente. Que permite el paso de la luz con una clara visión de los objetos. (Del latín medieval *transparentis*).

Travertin: ver **travertine***.

Travertine: Travertino. Piedra caliza amarilla clara, del Tibur, hoy Tívoli, utilizada en construcción en la antigua Roma. (Del latín *lapis Tiburtinus*).

Tread: Huella. Parte horizontal plana o superficie superior de un escalón*.

Trecento: Trecento. En el arte italiano, el siglo XIV. (Italiano).

Tree of the Cross: Árbol de la Cruz. Representación simbólica en la que aparece la Cruz como un árbol en flor; de sus ramas cuelgan las figuras o los nombres de los profetas.

Tree of Jesse: Árbol de Jessé. Representación medieval de la genealogía de Jesucristo. El padre de David, Jessé, está dormido y de su pecho surge un árbol en cuyas ramas aparecen representados los reyes de Judá. En la cúspide está la Virgen con el Niño en sus brazos.

Tree of Life: Árbol de la Vida. Representación simbólica de un árbol del Jardín del Edén, cuya fruta concedía la inmortalidad.

Trefoil: Trifolio. Ornamentación arquitectónica consistente en tres lóbulos* dispuestos en un círculo, utilizados a menudo en la tracería gótica. (Del latín *trifolium*).

Trepan: Trépano. Instrumento para perforar utilizado en escultura*. (Del griego *trypanon*).

Trianon: Trianón. Palacete barroco* edificado en un área ajardinada, cuyo nombre proviene de los dos palacios de los jardines de Versalles, el Grand Trianon de Luis XIV y el Petit Trianon de Luis XV. (Francés).

Tribhanga: Tribhanga. Posición ondulante que se encuentra a menudo en las esculturas hindúes. (Sánscrito).

Tribune: Tribuna. En el foro* romano, plataforma elevada desde donde los tribunos* se dirigían al pueblo.

-En una iglesia*, galería sobre una nave* lateral.

-Ábside* de una basílica* cristiana.

-Mirador*.

(Del latín *tribunal*)

-Tribuno. En la antigua Roma, magistrado elegido por los plebeyos para proteger sus intereses. (Del latín *tribunus*).

Trichromatism: Tricomía. Procedimiento en impresión, fotografía, etc. que utiliza los tres colores* primarios.

Triclinium: Triclinium. En la antigua Roma, mesa con tres de sus lados provistos de camas bajas para reclinarse durante la cena.

-comedor con tales camas.

(Del griego *triklinion*).

Triforium: Triforio. En una iglesia*, galería abierta en los muros de la nave* central y que se halla sobre las arcadas* que dan a las naves laterales.

-Andito. Corredor que rodea un edificio.

(Del latín *triforis*).

Triglyph: Triglifo. En un friso* del orden dórico*, ornamento rectangular con dos canales verticales o glifos* y dos medios canales; los espacios que median entre ellos se llaman metopas*.

Trigramma: Trigramma. IHS, letras símbolo de Jesús. (Del griego).

Trilithon: Trilito. Monumento megalítico* formado por dos piedras verticales que sostienen una tercera horizontal. (Del griego).

Trimurti: Trimurti. En la mitología hindú, representación de la tríada de los dioses principales, Brahma, el Creador, Vishnu, el Mantenedor, y Shiva el Destructor. (Del sánscrito).

Tripod: Trípode. Mueble con tres pies. (Del griego *tripous*).

Triptyca: ver **triptych***.

Triptych: Tríptico. Obra formada por tres tablas*, con los dos paneles de las alas engoznados de forma que se puedan doblar sobre el central. (Del griego *triptukbos*).

Triptychon: ver **triptych***.

Trireme: Tirreme. Barco de guerra griego o romano con tres pisos de bancos de remeros. (Del latín *triremis*).

Triscele: ver **triskelion***.

Triskele: ver **triskelion***.

Triskelion: Triskeles. Figura simbólica* que muestra tres piernas en forma radial desde un mismo punto central; fué utilizada a menudo en Grecia, Roma y el arte céltico. (Del griego *triskeles*).

Triton: Tritón. En la mitología griega, dios del mar, hijo de Poseidón, representado con busto de hombre y cola de delfín. (Griego).

Triumphal arch: Arco triunfal. En una iglesia*, arco* situado entre la nave* y el presbiterio*. Su origen es el arco de triunfo* romano que se erigía para conmemorar alguna gran victoria; generalmente constaban de uno o tres arcos, uno central y dos más pequeños a los lados.

Trivet: Trébedes, truedes. Pieza metálica de tres patas para colocar ollas sobre el fuego.
-Pieza metálica de tres patas que se utiliza para mantener separadas las piezas de cerámica* mientras se cuecen en el horno.
(From Latin *tripēs*).

Trompe-l'oeil: Trompe-l'oeil. Tipo de pintura* que mediante técnicas ópticas produce una convincente ilusión de realidad, haciendo parecer real lo que solamente está pintado. (Francés).

Trophy: Trofeo. Grupo de armas y armaduras* talladas* en mármol, fundidas* en bronce* o representadas en una pintura*, imitando los monumentos conmemorativos griegos y

romanos que generalmente estaban formados por armas capturadas al enemigo. (Del griego *tropaion*).

Trumeau: Mainel. Mainel* de piedra en una puerta.

Trussed rafters: Cuchillos. Piezas de metal o madera que forman la armadura* de un tejado*.

Tudor: Tudor. Estilo* inglés de la última fase del gótico perpendicular*; dos de sus principales características son el arco Tudor* y las casas con entramado de madera.

Tumbaga: Tumbaga. Aleación* de oro y cobre utilizada en las culturas precolombinas*.

Tumulus: Túmulo. Montecillo artificial sobre una sepultura a menudo de gran tamaño.
-Catafalco*.
-Sepultura elevada.
(Del latín).

Tunic: Túnica. En la antigua Roma, prenda utilizada como ropa interior, con o sin mangas, que llegaba generalmente hasta las caderas o las rodillas. (Del latín *tunica*).

Tunnel vault: ver **vault***.

Turbe: Mausoleo turco generalmente construido en el jardín de una mezquita*. (Del turco).

Turning: Torneado. Arte o técnica de dar forma a la madera con un instrumento afilado mientras gira en un torno.

Turpentine: Trementina. Mezcla oleosa de resinas obtenida de varios árboles coníferos, utilizada como diluyente en la pintura*.

-Aguarrás. Disolvente utilizado en pinturas y barnices, obtenido de la destilación de la trementina.

Turret: Torrecilla. Torre pequeña, generalmente de uso ornamental, en la parte superior de una estructura más grande, por ejemplo en un castillo. (From Latin *turris*).

Tyche: Tyche. En la mitología griega, la diosa de la suerte, la diosa Fortuna de Roma.

Tympanum: Tímpano. Espacio limitado por el dintel* y las arquivoltas* de la fachada* de una iglesia*.

-Área interior del frontón*.
(Del griego *tumpanon*).

Type: Tipo. Figura* característica de una moneda. (Del griego *typos*).

Twisted column: Columna ofídica. Columna* con doble fuste* que parece dos espirales enlazados.

Twisted fillet: Cordón. Moldura* ornamental cilíndrica.

Two color print: Bicromía. Impresión en dos colores*.

Two-dimensional: Bidimensional. Representación en altura y anchura, carente de profundidad.

U

Ukiyo-e: Ukiyo-e. Género* del arte japonés desarrollado durante los siglos XVII y XIX que representa principalmente temas cotidianos, paisajes*, geishas, actores famosos, etc. Ukiyo-e significa "pinturas del mundo flotante". (Japonés).

Umbella: Umbella. En la antigüedad clásica, pequeño parasol parecido a un paraguas. (Latín).

Umbo: Umbo. Punta o saliente central de un escudo*. (Del latín).

Uncial: Uncial. Relativo a letras parecidas a las mayúsculas modernas, pero más redondeadas, utilizadas en los manuscritos* de los siglos IV al VIII. (Del latín *uncialis*).

Undercroft: Cripta. Cámara abovedada subterránea bajo una iglesia*, castillo, etc. generalmente utilizada como almacén.

Underglaze: Decoración que se aplica antes del vidriado.

Unguentarium: ver **tear bottle***.

Unicorn: Unicornio. Animal fabuloso que se representa como un caballo con un cuerno que le crece en la frente. (Del latín *unicornis*).

Uraeus: Uraeus. Serpiente sagrada representada en el tocado de los faraones y dioses egipcios como símbolo* de soberanía. (Del griego *ouraios*).

Urn: Urna. Receptáculo para guardar las cenizas de los difuntos. (Del latín).

Ushabti: Ushabti. En el antiguo Egipto, estatuillas de diversos materiales, como piedra, cera, cerámica*, etc. que se enterraban con el difunto para que realizaran los trabajos que él tendría que llevar a cabo en el otro mundo. (Del egipcio antiguo).

Utrecht School: Escuela de Utrecht. Movimiento holandés comenzado por los pintores H. Terbrugghen (1588-1629), G. van Honthorst (1590-1656) y D. van Baburen (1595-1624), quienes viajaron a Roma entre 1610 y 1620 y fueron fuertemente influenciados por Caravaggio (1573-1610).

V

Vahana: Vahana. Rn la mitología hindú. vehículo utilizado por un dios o una diosa. (Del sánscrito *vaha*).

Valance: Guardamalleta. Colgadura corta que cuelga a lo largo de la parte superior de una ventana*.

Valori Plastici: Valori Plastici. Movimiento* artístico italiano surgido en Roma en 1918, alrededor de la revista del mismo nombre. C. Carrá (1881-1966) y G. de Chirico (1888-1978) fueron dos de sus fundadores; proponían la vuelta al clasicismo*, un "retorno al orden". (Italiano).

Vanguard: ver **avant-garde***.

Vanishing point: Punto de fuga. En una perspectiva*, punto en el horizonte en el que un grupo de líneas paralelas parecen converger.

Vanitas: Vanitas. Naturaleza muerta* alegórica que contiene diversos objetos simbolizando la brevedad de la vida humana: calaveras, relojes de arena o símbolos religiosos como pan y vino. (Latín).

Vargueño: Bargueño. Mueble español, con varios cajones, forma de prisma, asas laterales y tapa abatible en la parte frontal; originalmente hecho en Bargas (Toledo).

Variant: Variante. Copia* de una obra con pequeñas diferencias. (Del latín *varians*).

Varnish: Barniz. Solución de ciertas resinas disueltas en alcohol u otro vehículo volátil, utilizada para proteger una superficie con una capa transparente y brillante. (Del griego *Bernike*).

Vase: Vaso. Vasija* decorativa.
-Receptáculo pequeño.
(Del latín *vas*).

Vault: Bóveda. Estructura arqueada que cubre el espacio entre muros, pilares* o columnas*. Tipos de bóvedas:

-**annular vault:** anular.

-**barrel vault:** de cañón.

-**cloister vault:** claustral, esquifada.

-**cross vault:** ver **groin vault**.

-**domical vault:** ver **cloister vault**.

-**fan vault:** en abanico, palmeada.

-**groin vault:** de arista.

–**helicoidal vault:** helicoidal, de San Gil.
–**of interlaced arches:** de arcos* entrecruzados.
–**rib vault:** de crucería, nervada, de ojivas.
–**sail vault:** baída, vaída.
–**segmental vault:** rebajada.
–**stellar vault:** estrellada.
–**stilted vault:** peraltada.
–**truncated vault:** truncada.
–**tunnel vault:** ver **barrel vault**.
–**umbrella vault:** gallonada.
(Del latín *volutus*, del francés antiguo *volte*).

Vault, to: Abovedar. Cubrir con una bóveda*.

Veduta: Veduta. Paisaje* con una muy detallada composición, generalmente de artistas italianos del siglo XVIII. (Italiano).

Velarium: Velarium. En la antigua Roma, todo extendido sobre los asientos de los teatros* y anfiteatros* para proteger a la audiencia. (Del latín *velare*).

Vellum: Vitela. Fino pergamino* hecho de piel de vaca, utilizado en manuscritos*, encuadernación, etc. (Del francés antiguo *velin*).

Veranda: Veranda. Pórtico* o galería*, generalmente cubierta y de cristal, adosada a un edificio.
(Del hindi *veranda*).

Verandah: ver **veranda***.

Verdure: Tipo de tapiz cuyo principal motivo* son árboles u hojas.

Vernicle: ver **sudarium***.

Veronica: ver **sudarium***.

Verso: Folio vuelto. En un libro, la página de la izquierda o de números pares. (Del latín *verso folio*).

Verticil: Verticilo. Ornamento formado por flores, pétalos, hojas, etc. que nacen de un mismo tallo. (Del latín *verticillus*).

Vesica piscis: ver **mandorla***.

Vestibule: Vestíbulo. Pequeña sala de entrada o antecámara*.
(Del latín *vestibulum*).

Vestibulum: Vestibulum. En Grecia y Roma, sala de entrada. (Latín).

Vessel: Vasija. Recipiente de diversas formas y materias, apto para contener líquidos y sustancias alimenticias. (Del latín *vascellum*).

Vetro di trina: Vidrio del siglo XVI típico de Venecia, con vetas blancas opacas entrelazadas de forma que recuerdan un encaje. (Italiano).

Vestry: ver **sacristy***.

Vexillum: Vexillum. En la antigua Roma, estandarte o bandera.
–En la antigua Roma, compañía que servía bajo una bandera aparte.
(Latín).

Viaduct: Viaducto. Estructura a modo de puente formada por una serie de arcos*, para llevar una carretera, ferrocarril, etc. sobre un valle.

-ver **aqueduct***.

Vial: Vial. Frasco pequeño para líquidos. (Del latín *phiala*).

Victorian: Victoriano. En Inglaterra, estilo de arquitectura*, decoración y mobiliario de mitad y finales del siglo XIX, durante el reinado de la reina Victoria (1837-1901), caracterizado por una ornamentación muy elaborada.

Vignette: Viñeta. Ornamento tallado con hojas de vid y zarcillos.

-En un manuscrito* medieval, adorno alrededor de una letra mayúscula.

-Dibujo decorativo al principio o al final de un capítulo o de un libro.

(Francés).

Vihara: Vihara. En la India, monasterio* budista. (Sánscrito).

Villa: Villa. En la antigua Roma, explotación agraria. (Del latín).

Vingt, Les: Les Vingt. El llamado Grupo de los Veinte estaba formado por veinte pintores y escultores belgas que, desde 1883 y durante diez años, llevaron a cabo exposiciones anuales, incluyendo obras de artistas de otros países como los franceses E. Manet (1832-1883), P. Cézanne (1839-1906), P. Gauguin (1848-1903), H. Toulouse-Lautrec

(1864-1901) y el holandés V. van Gogh (1853-1890). (Francés).

Virtu: Afición a los objetos de arte. (Del latín *virtus*).

Virtu, objects of: Obras u objetos de arte raros, curiosos, de refinada realización. (Del latín *virtus*).

Visor: Visera. Parte delantera de un yelmo* que se puede levantar.

Vizier: Visir. Alto funcionario, como un primer ministro, de algunos países musulmanes. (Del árabe *vazir*).

Vizir: ver **vizier***.

Vizor: ver **visor***.

Volume: Volumen. Espacio que ocupa una figura* tridimensional.

-Un libro que es parte de una colección o serie.

-Antiguamente, rollo de pergamino*.

(Del latín *volumen*).

Volute: Voluta. Ornamento a modo de rollo en espiral, como los de los capiteles* jónicos*. (Del latín *voluta*).

Volute cushion: Cojinete. En arte, cara lateral del capitel jónico*.

Vomitorium: Vomitorium. En la antigua Roma, una de las entradas que conducían a las gradas*. (Latín).

Vorticism: Vorticismo. Movimiento artístico inglés fundado en 1913 por el escritor y pintor P.W. Lewis (1882-1957), quien también editó los dos únicos ejemplares de su revista literaria y artística *Blast* (1914-1915). Influenciado por el cubismo* y el futurismo*, afirmaba que la pintura* debería reflejar los proble-

mas de la era industrial y la complejidad del mundo moderno.

Voussoirs: Dovelas. Piedras en forma de cuña que forman el intradós* de un arco*. (Del francés antiguo *vausoir*).

W

Wainscot: Arrimadero. Zócalo* o parte inferior de las paredes interiores, generalmente hecho de azulejos*.

-Revestimiento*, generalmente de madera, de las paredes de una habitación.

-GB. Madera de roble de gran calidad utilizada en el revestimiento de paredes interiores.

(Del alemán antiguo *wagenschot*).

Wainscotted: ver **wainscot***.

Wainscotting: ver **wainscot***.

Waldglas: Tipo de vidrio* de color verde pálido, fabricado en Alemania y Bohemia a finales de la Edad Media. (Alemán).

Wall face: Paramento. Aspecto exterior de un muro.

Wall-plate: Solera. En un tejado*, madero horizontal sobre el que se apoyan otros.

Walls: Murallas. Muros defensivos que rodean una fortaleza.

Wampum: Cuentas de concha blancas, púrpura o, las más valiosas, de color* negro. Los

indios norteamericanos las utilizaban como moneda, en collares y pulseras, o tejían cinturones con adornos simbólicos que usaban en diferentes rituales.

Ward: ver **bailey***.

Warm color: Color cálido, caliente. Color* en el que predominan los tonos rojos y amarillos.

Warp: Urdimbre. Conjunto de hilos que se colocan paralelamente en el telar para formar una tela. (Del inglés antiguo *weorpan*).

Wash, to: Lavar. Aplicar una fina o acuosa capa de color* o de tinta china*.

Watchtower: Atalaya. Torre* sobre la que vigila un centinela.

Watercolor: Acuarela. Técnica pictórica que emplea colores* transparentes diluidos en agua, sin añadir pigmento* blanco ya que utiliza el del papel.

-**aquarelle***.

Wattle and daub: Tipo de construcción de muros que se compone de tablas entretejidas

y cubiertas con una mecla de arcilla* y paja partida. Se utilizó en casas con entramado de madera.

Wax: Cera. Sustancia grasa amarilla segregada por las abejas, insoluble en agua, plástica y fundible por el calor.

Wax casting: ver *cire perdue**.

Web: Alma. Sección central de una viga*. (Del inglés antiguo *webb*).

Web spandrel: Plemento. Cada uno de los cuatro paños de una bóveda* de crucería*.

Weepers: Pequeñas figuras dolientes colocadas alrededor de la base de una tumba.

Weft: Trama. Conjunto de hilos que al ser cruzados y enlazados con los de la urdimbre* forman un tejido.

Weltanschauung: Weltanschauung. En una obra artística, concepto global de la naturaleza del universo o filosofía de vida, tal como se manifiesta en dicha obra. (Alemán *visión del mundo*).

Westwork: Westwerk. En una iglesia* carolingia o románica* alemana, construcción en el lado oeste, generalmente con una fachada* flanqueada por dos torres*, un vestíbulo*, piso superior y galerías.

(Alemán *construcción del oeste*).

Wheel window: ver *rose window**.

White: Blanco. ver *pigment**.

White lead: Albalalde. Pigmento* blanco, carbonato básico de plomo, también llamado cerusa* y blanco española*, utilizado en pintura*.

Whitewash, to: Encalar, enjalbegar. Blanquear con lechada de cal*.

Wicket: Ventano. Ventana* pequeña.

Window: Ventana. Hueco* en un muro para permitir la entrada de aire y luz.

Algunos tipos de ventanas:

-**bay window:** ventana salediza (mirador).

-**bow window:** mirador redondeado.

-**box window:** mirador cuadrangular.

-**bull's eye/oeil-de-beuf:** ojo de buey.

-**casement window:** ventana abatible.

-**cellar window:** tragaluz.

-**Chicago window:** ventana tipo Chicago.

-**coupled window:** ventana geminada.

-**cross window:** ventana en cruz.

-**dormer window:** buharda.

-**exit/fire escape window:** ventana de emergencia.

-**French window:** puerta ventana.

-**gable window:** ventana con frontón curvo.

-**lancet window:** ventana alancetada.

-**leaded window:** ventana emplomada.

-**lucarne:** lucarna.

-**mullioned window:** ventana con parteluz*.

-**oriel window:** mirador volado.

-**pedimental window:** ventana con frontón.

-**picture window:** ventana panorámica, ventanal.

-**roof light**: lucernario.

-**rose/wheel window**: rosetón.

-**sash window**: ventana de guillotina.

-**skylight**: claraboya.

-**sliding sash window**: ventana de corredera.

-**Venetian/Palladian/Serliana window**: ventana veneciana.

Window case: Bastidor. Esqueleto* de madera o metal que enmarca el vano* de una ventana*.

Windowsill: Alféizar. Derrame* que hace la pared en el vano* de una ventana*.

Wing: Ala. Extensión lateral de un edificio subordinada a la parte principal.

Wood carving: Talla. Escultura* de madera.

Wood engraving: ver **xylography***.

Woof: ver **weft***.

Work: Obra. Trabajo artístico.

Work, to: Labrar. Trabajar artísticamente un objeto de metal.

Workshop: ver **atelier***.

WPA/FAP: Programa que se estableció en EEUU, como parte del WPA, Works Progress Administration (Administración del Progreso Laboral), bajo el mandato del presidente Roosevelt durante el período de 1935-1939, para ayudar a los artistas desempleados. Muchos de ellos fueron contratados por organismos con subvenciones fiscales, formándose así nuevos grupos y escuelas* que ayudaron al florecimiento del arte norteamericano de finales de los años cuarenta. Al tiempo que se creaba el FAP, Federal Art Project, se fundaron el Federal Theater Project y el Federal Writer's Project para ayudar a actores y escritores respectivamente.

Wreathed shaft: Fuste entorchado. Fuste* estriado en espiral.

X

Xylography: Xilografía. Grabado* en madera.

Xoanon. Xoanon. Escultura* primitiva de un dios hecha de madera. (Del griego).

XP: XP. Monograma de Cristo que utiliza las dos primeras letras de la palabra Khristos, khi y rho.

Xyst: Xyst. En la antigüedad clásica, gran pórtico* cubierto utilizado por los atletas durante el mal tiempo.

-Paseo ajardinado.
(Del griego *xustos*).

Xystos: ver **xyst***.

Xystus: ver **xyst***.



Yataghan: Cimitarra turca de doble hoja curva. (Del turco).

Z

Zeitgeist: Zeitgeist. Espíritu de un período o del tiempo, características morales e intelectuales de una era o época.

-Nombre de una exposición de pintura neo-expresionista* realizada en Berlín en el año 1982.

(Alemán *espíritu del tiempo*).

Zenana: Zenana. En un palacio indio, parte reservada a las mujeres. (Del hindi *zanana*).

Zig-zag: ver **chevron***.

Ziggurat: Zigurat. Torre escalonada pirami-

dal, con un templo en la parte superior, característica de los asirios y babilonios.

(En lengua asiria *ziqqurati*).

Zikkurat: ver **ziggurat***.

Zoophorus: Zoóforo. Friso* decorado con figuras* humanas o de animales.

Zoomorphism: Zoomorfismo. En arte, representación de formas animales.

-Representación de un dios en forma de animal.

Ilustraciones

Illustrations

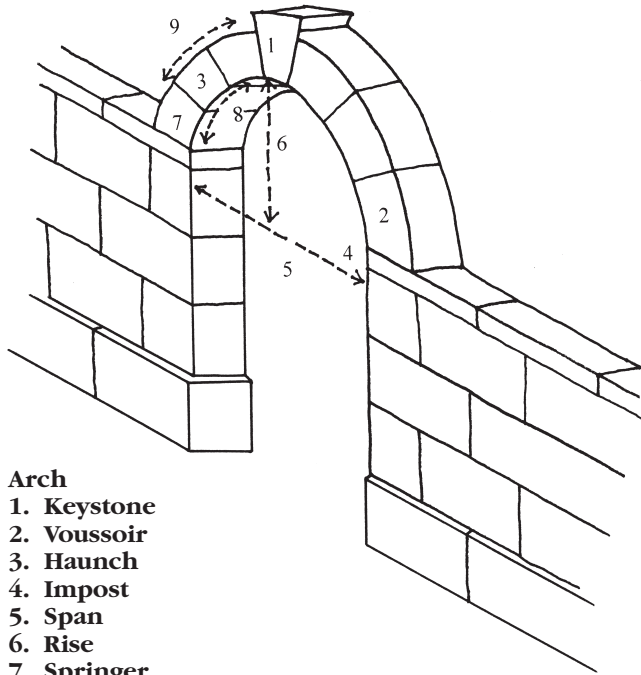

Arco

- 1. Clave
- 2. Dovela
- 3. Riñón
- 4. Imposta
- 5. Luz
- 6. Flecha
- 7. Salmer
- 8. Intradós
- 9. Trasdós

Arch

- 1. Keystone
- 2. Voussoir
- 3. Haunch
- 4. Impost
- 5. Span
- 6. Rise
- 7. Springer
- 8. Intradós
- 9. Extrados

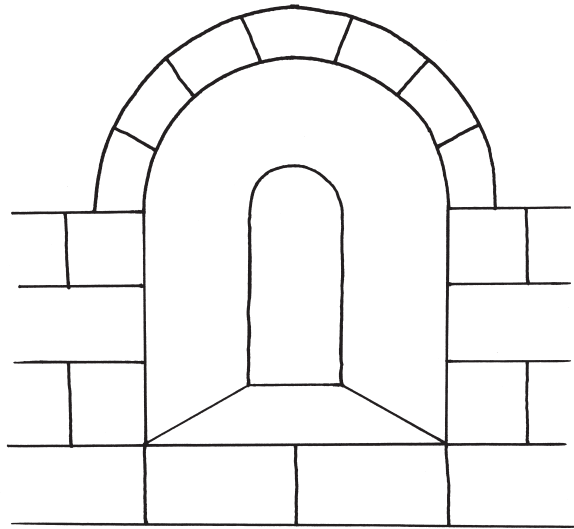

Arco Abocinado (Capialzado)
Splayed Arch

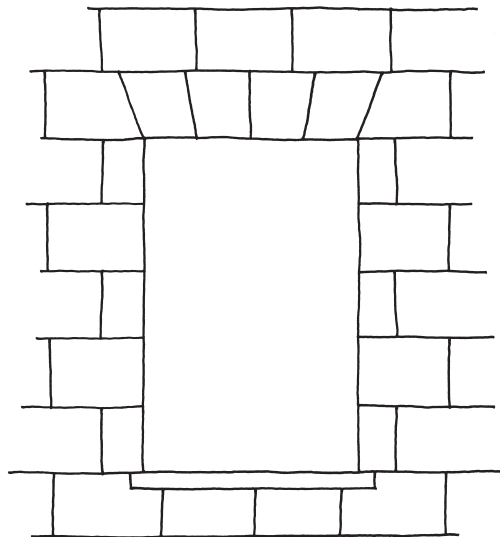

Arco Adintelado
Flat Arch

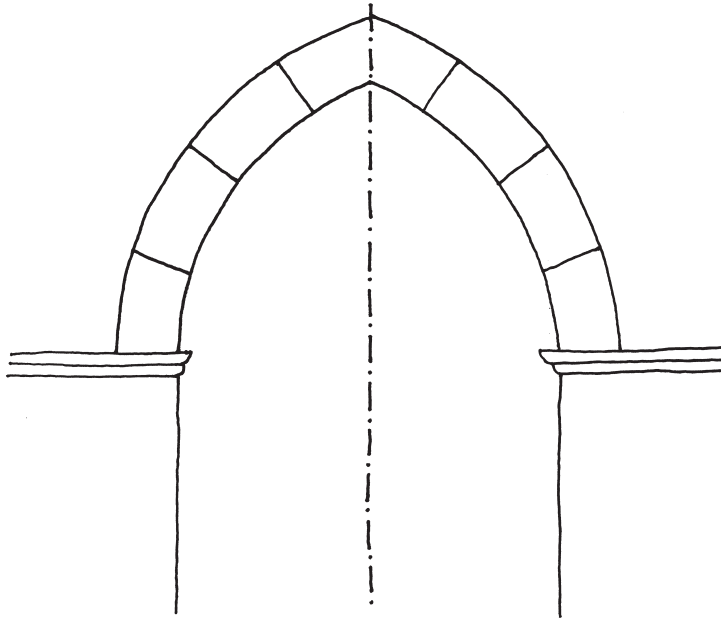

Arco Apuntado
Pointed Arch

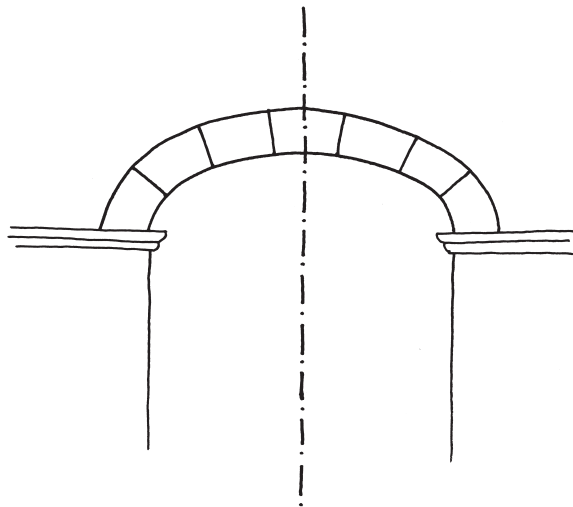

Arco Campanel
Basket Arch

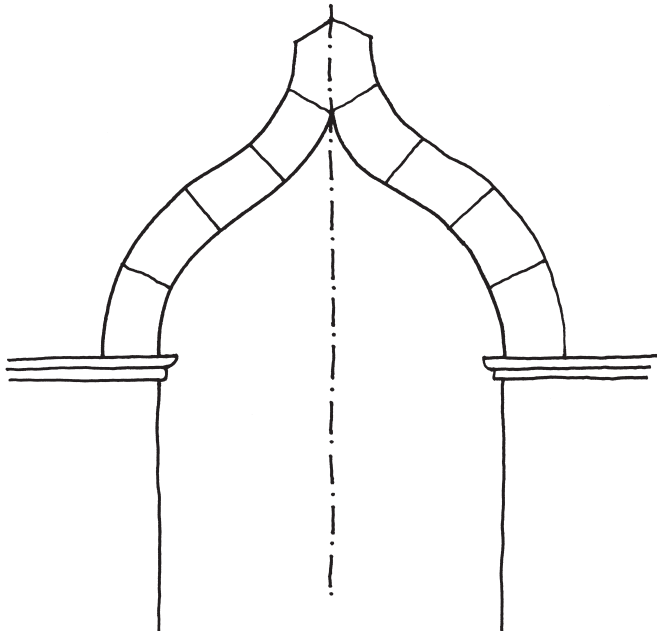

Arco Conopial
Keel Arch

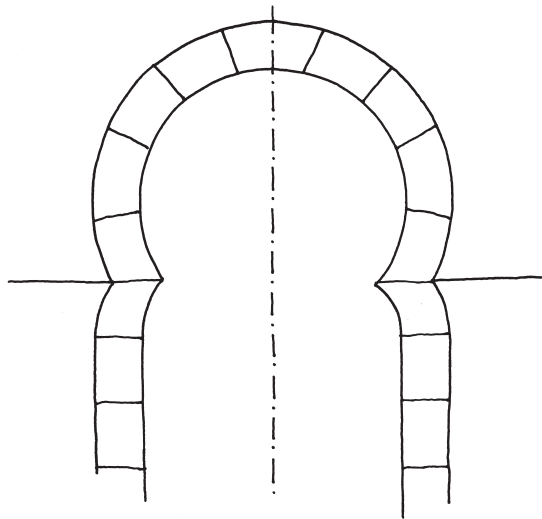

Arco de Herradura
Horseshoe Arch

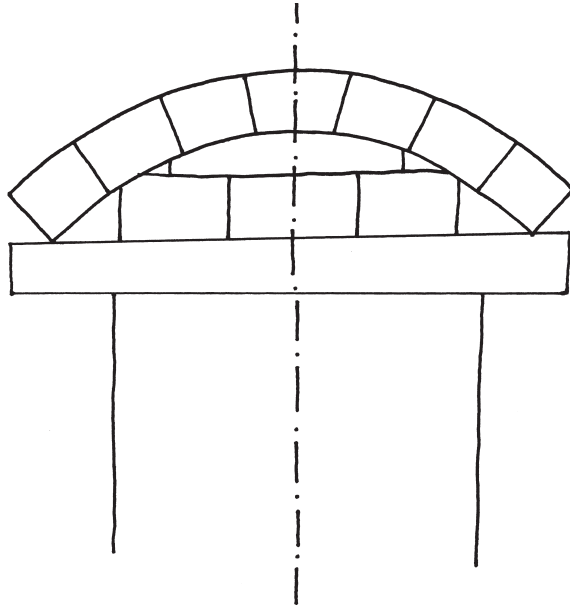

Arco de Descarga
Discharging Arch

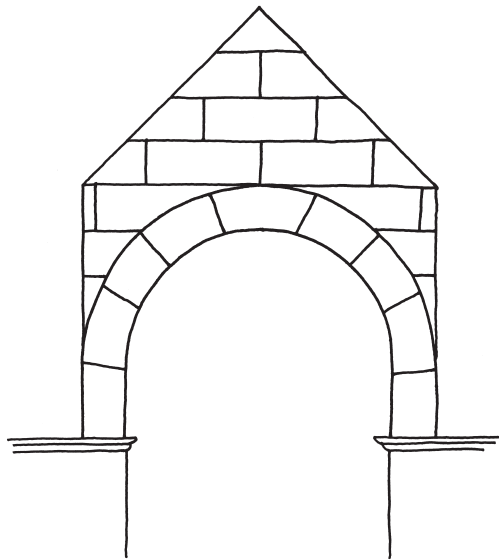

Arco Diafragma (Perpiaño)
Diaphragm Arch

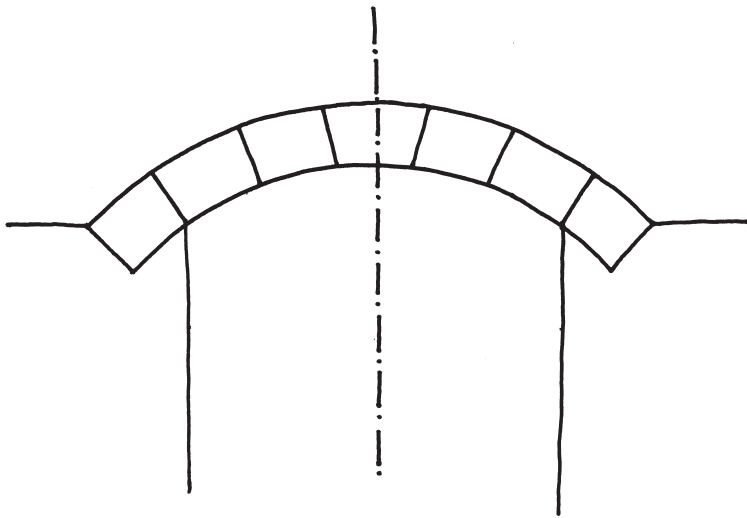

Arco Escarzano
Segmental Arch

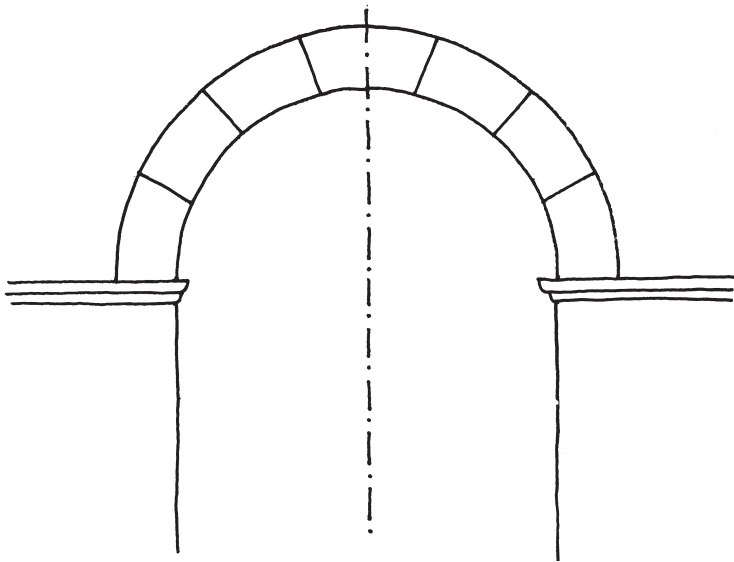

Arco de Medio Punto
Round Arch

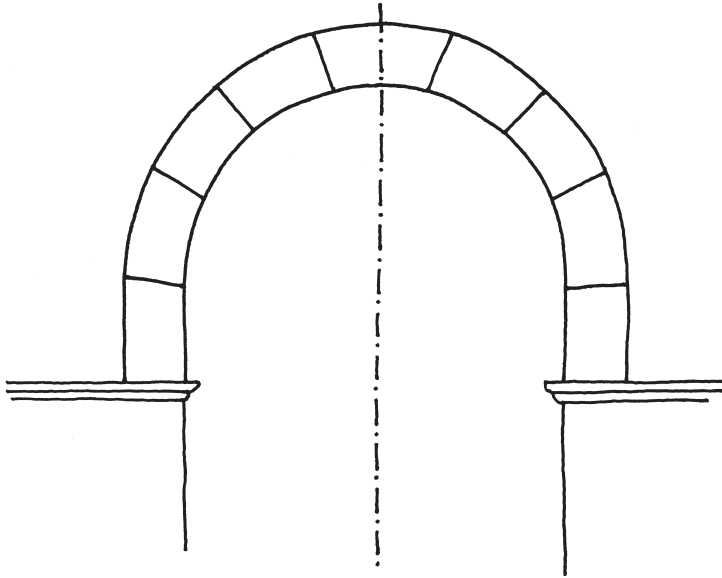

Arco Peraltado
Stiled Arch

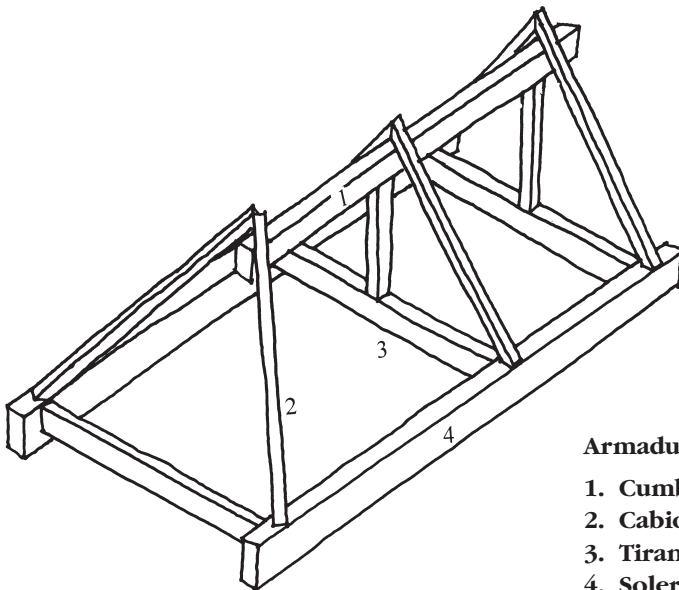

Armadura

1. Cumbra
2. Cabio
3. Tirante
4. Solera

Roof

1. Ridge
2. Common Rafter
3. Tie Beam
4. Wall Plate

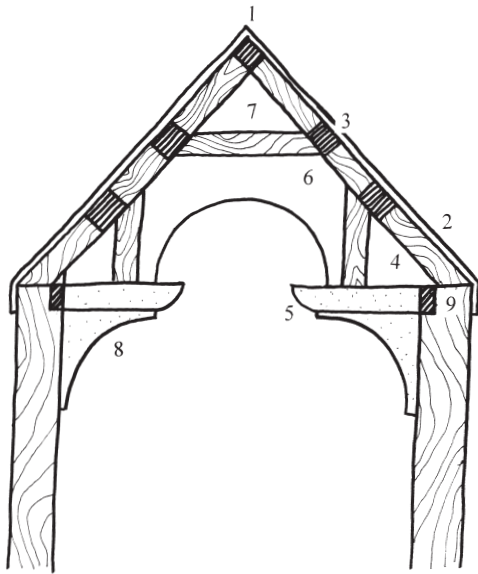

**Armadura
de Canes Corridos**

1. Cumbreira
2. Cabio
3. Correa
4. Par
5. Can
6. Camón
7. Nudillo
8. Jabalcón
9. Solera

**Hammerbeam
Roof**

1. Ridge
2. Common Rafter
3. Purlin
4. Main Rafter
5. Hammer Beam
6. Arched Brace
7. Collar Beam
8. Brace
9. Wall Plate

**Armadura
de Pendolón**

1. Cumbreira
2. Cabio
3. Par
4. Tornapuntas
5. Tirante
6. Pendolón
7. Jabalcón
8. Solera

**King Post
Roof**

1. Ridge
2. Common Rafter
3. Main Rafter
4. Strut
5. Tie Beam
6. King Post
7. Brace
8. Wall Plate

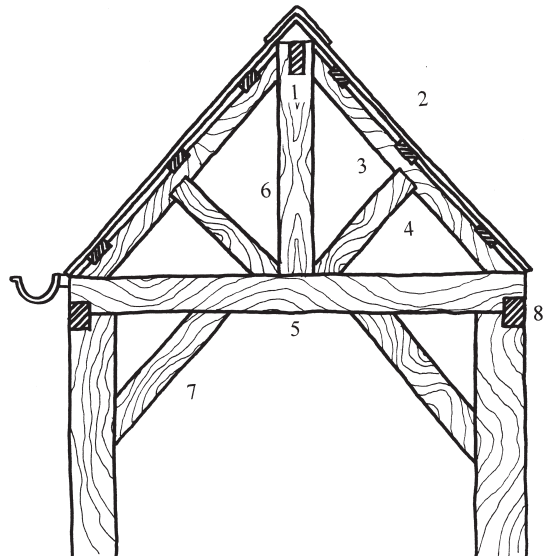

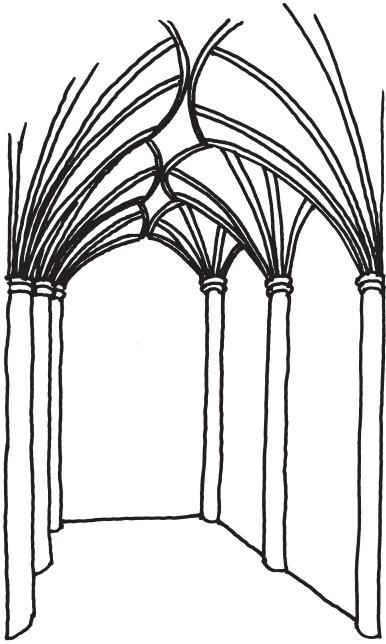

Bóveda de Abanico
Fan Vault

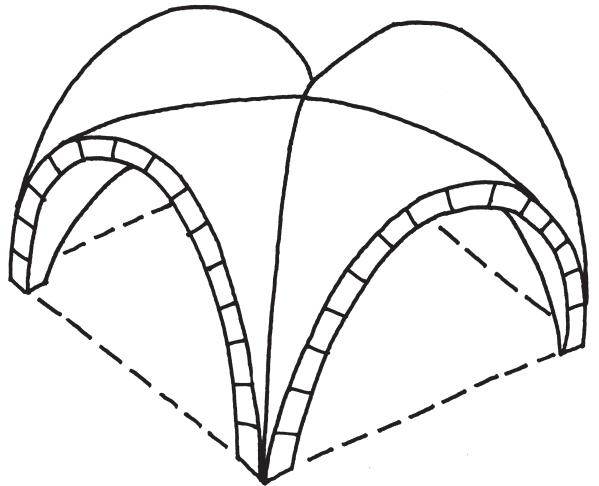

Bóveda de Arista
Groin Vault, Cross Vault

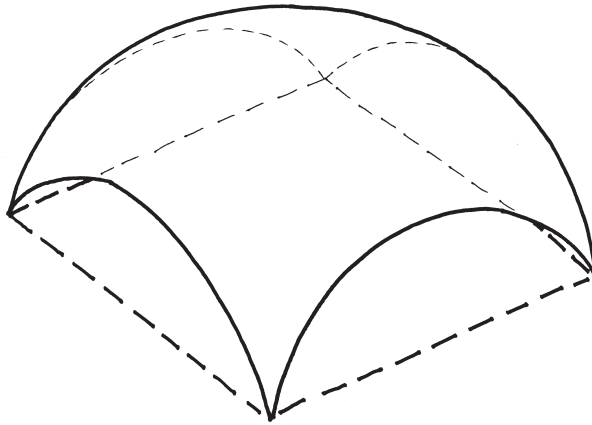

Bóveda Baída
Sail Vault

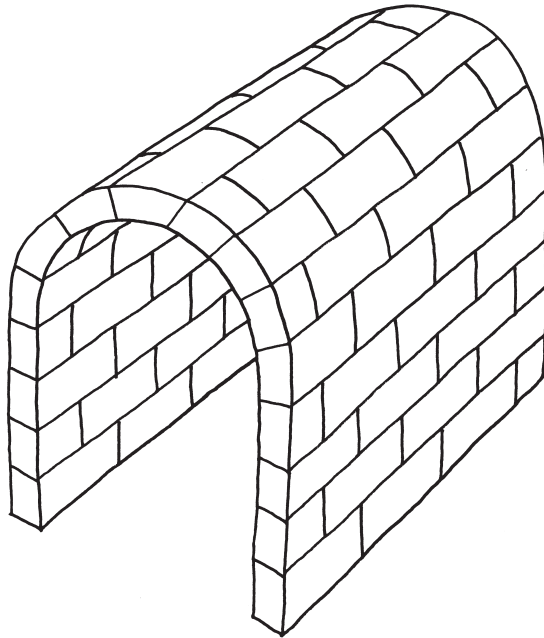

Bóveda de Cañón
Tunnel Vault

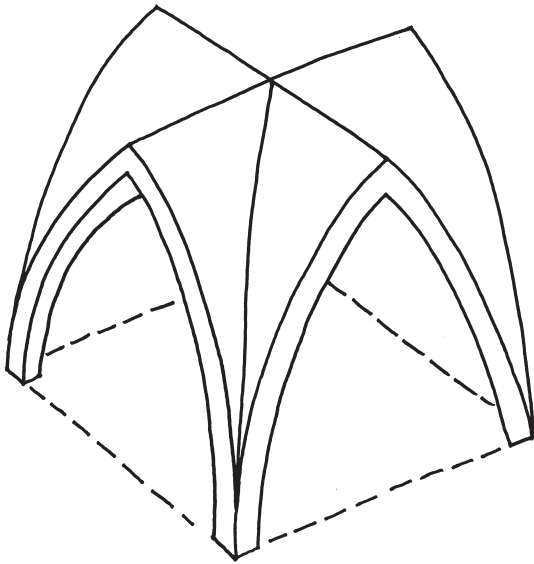

Bóveda de Crucería
Rib Vault

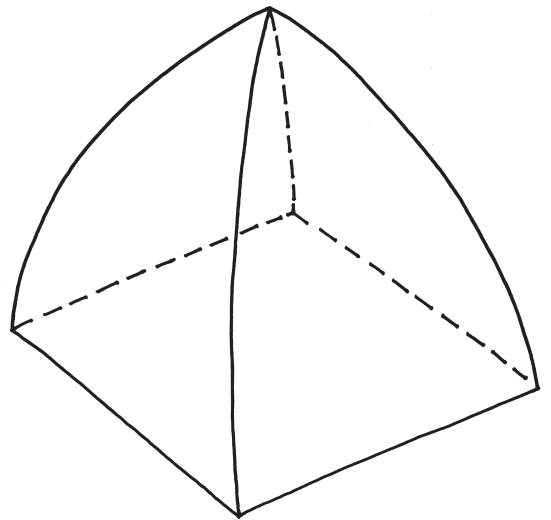

Bóveda Esquifada
Cloister / Domical Vault

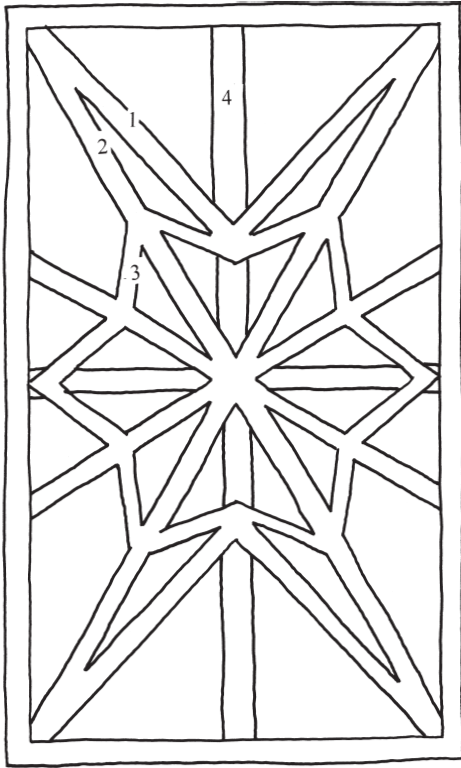

Bóveda Estrellada

- 1. Tercelele
- 2. Diagonal
- 3. Ligadura
- 4. Nervio del Arco

Stellar Vault

- 1. Tierceron
- 2. Diagonal
- 3. Lierne
- 4. Transverse

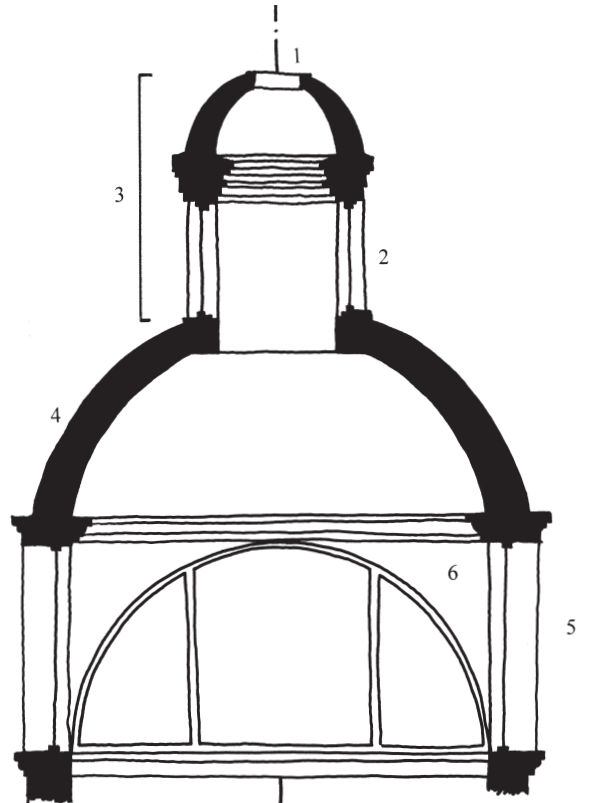

- 1. Óculo
- 2. Linterna
- 3. Cupulilla
- 4. Cúpula
- 5. Tambor
- 6. Pechina

- 1. Oculus, Eye
- 2. Lantern
- 3. Cupola
- 4. Dome
- 5. Drum
- 6. Pendentive

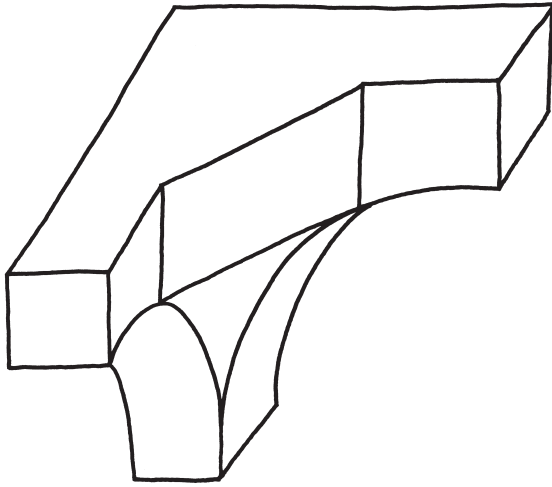

**Trompa
Squinch**

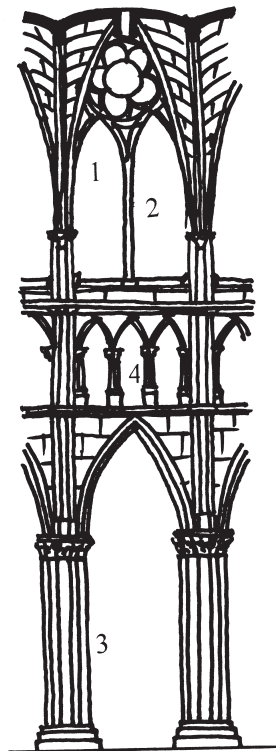

- 1. Vidriera
- 2. Parteluz
- 3. Pilar Compuesto
- 4. Triforio

- 1. Stained Glass Window
- 2. Mullion
- 3. Compound
- 4. Triforium

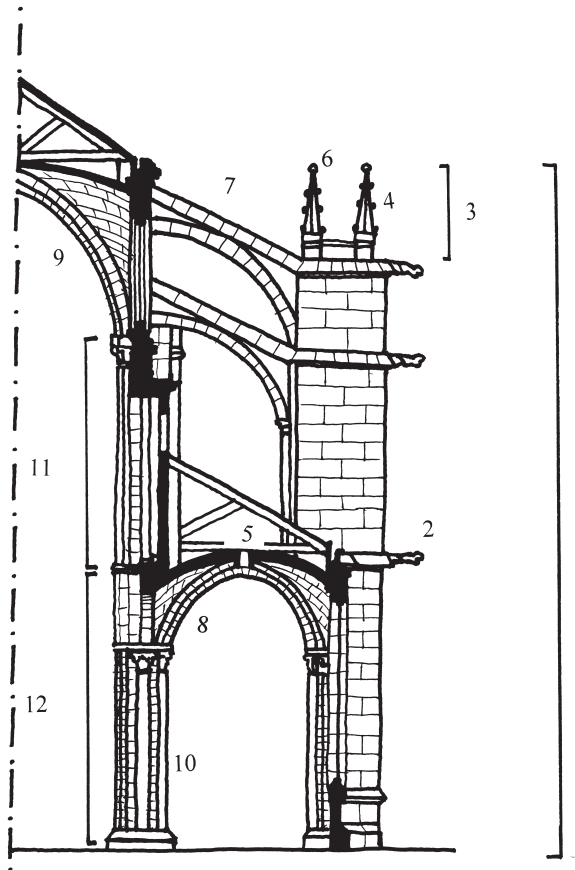

Catedral

1. Contrafuerte
2. Gárgola
3. Pináculo
4. Cardina
5. Florón
6. Remate
7. Arbotante
8. Nervio
9. Fajón
10. Pilar Compuesto
11. Claristorio
12. Arcada

Cathedral

1. Buttress
2. Gargoyle
3. Pinnacle
4. Crocket
5. Boss
6. Finial
7. Flying Buttress
8. Rib
9. Transverse Rib
10. Compound Pier
11. Clerestory
12. Arcade

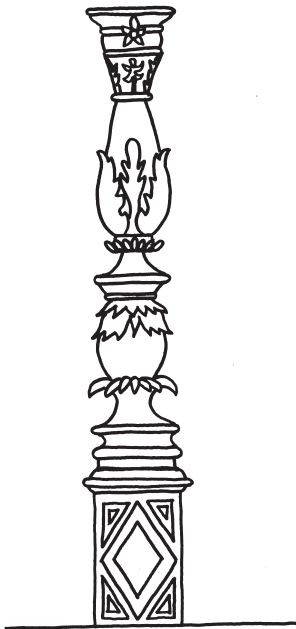

**Abalastrada
Baluster Column**

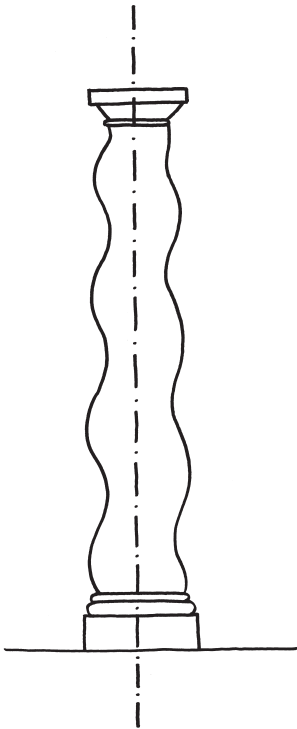

**Columna Salomónica
Solomonic /
/ Barley-Sugar Column**

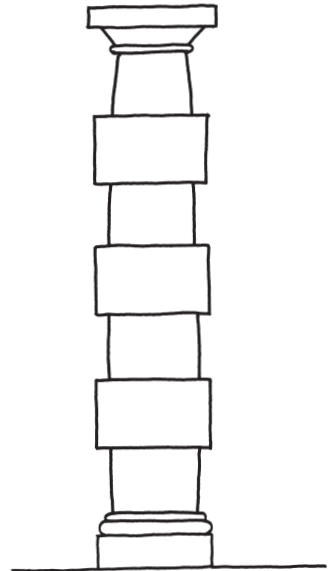

**Columna Fajada
Rusticated Column**

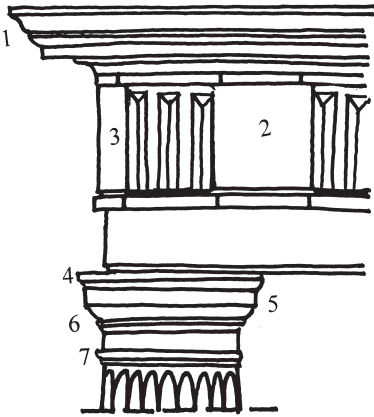

Orden Dórico

1. Cimacio
2. Metopa
3. Trigliflo
4. Listel
5. Ábaco
6. Equino
7. Collarino
8. Estrías
9. Estilóbato

Doric Order

1. Cymatium
2. Metope
3. Triglyph
4. Listel
5. Abacus
6. Equinus
7. Neck
8. Flutes
9. Stylobate

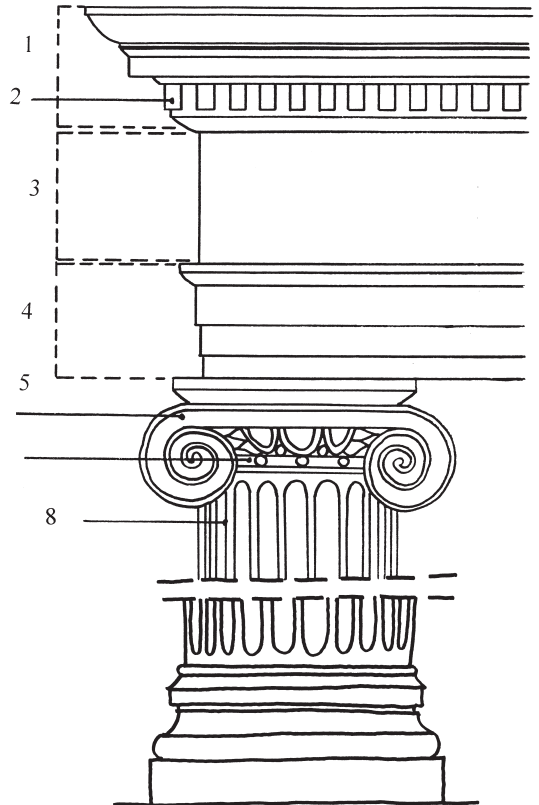
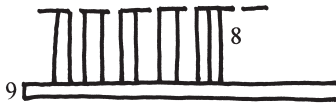

Orden Jónico

1. Cornisa
2. Denticulos
3. Friso
4. Arquitrabe
5. Abaco
6. Voluta
7. Astrágalo
8. Estrías

Ionic Order

1. Cornice
2. Dentil
3. Frieze
4. Architrave
5. Abacus
6. Volute
7. Astragal
8. Flutes

Orden Corintio

1. Cimacio
2. Cornisa
3. Friso
4. Arquitrabe
5. Voluta
6. Hoja de Acanto
7. Astrágalo
8. Listel
9. Toro

Corinthian Order

1. Cymatium
2. Cornice
3. Frieze
4. Architrave
5. Volute
6. Acanthus
7. Astragal
8. Listel
9. Torus

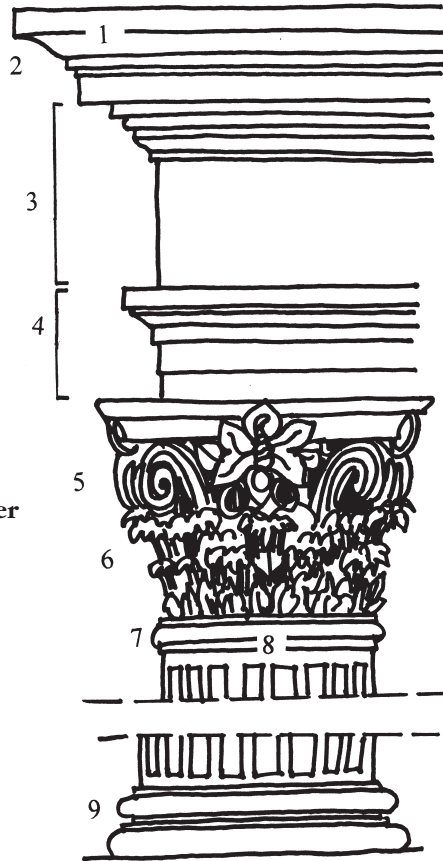

- 1. Dado
- 2. Basa
- 3. Fuste
- 4. Capitel
- 5. Arquitrabe
- 6. Friso
- 7. Cornisa
- 8. Pedestal
- 9. Columna
- 10. Entablamento

- 1. Die
- 2. Base
- 3. Shaft
- 4. Capital
- 5. Architrave
- 6. Frieze
- 7. Cornice
- 8. Pedestal
- 9. Column
- 10. Entablature

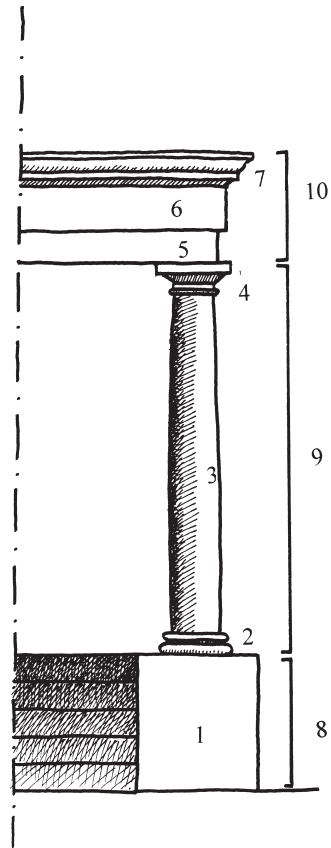

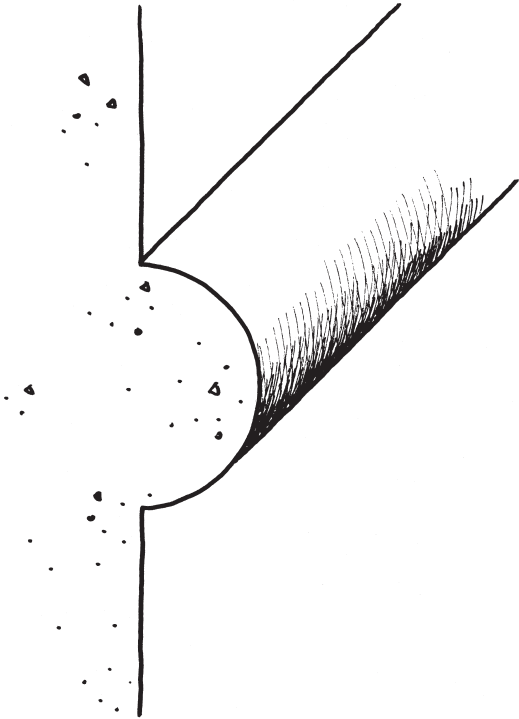

**Bocel
Torus**

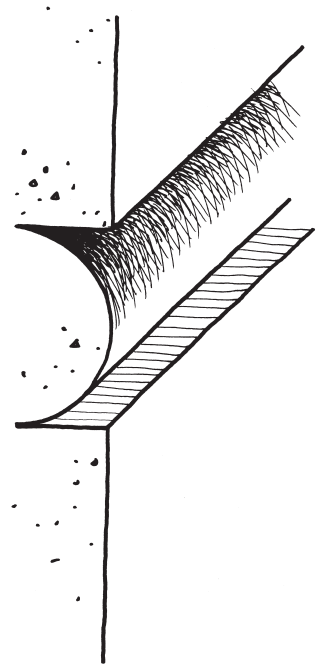

**Bocel Corrido
Flush Bed**

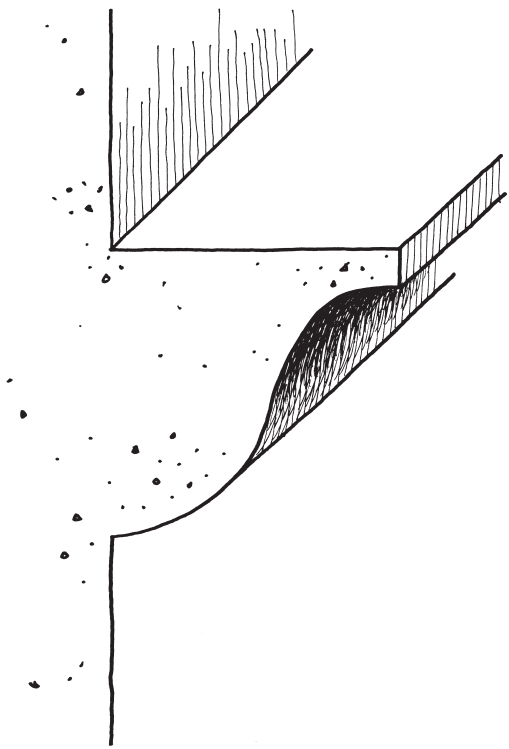

Cima Recta
Cyma Recta

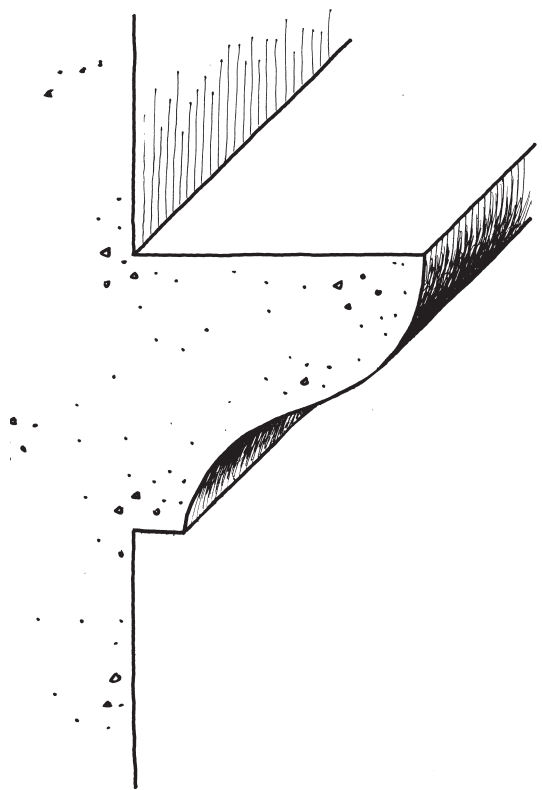

Cima Reversa
Cyma Reversa

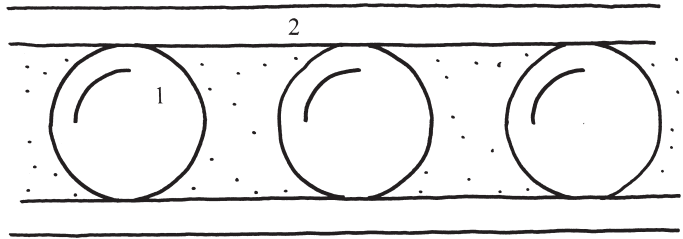

Contario y Junquillo
Bead and Reel

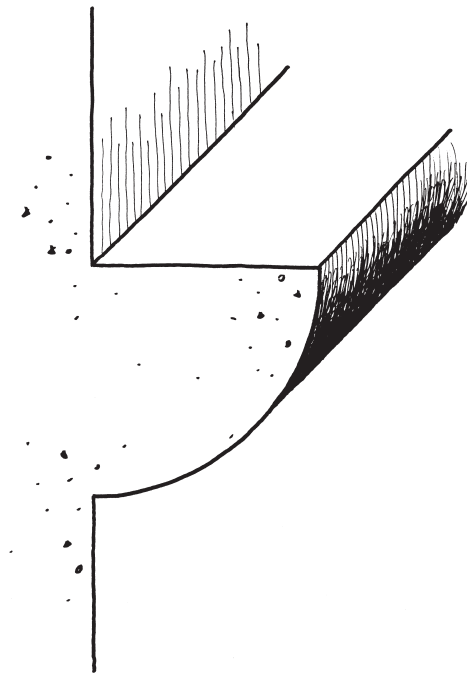

Cuarto Bocel
Quarter Round

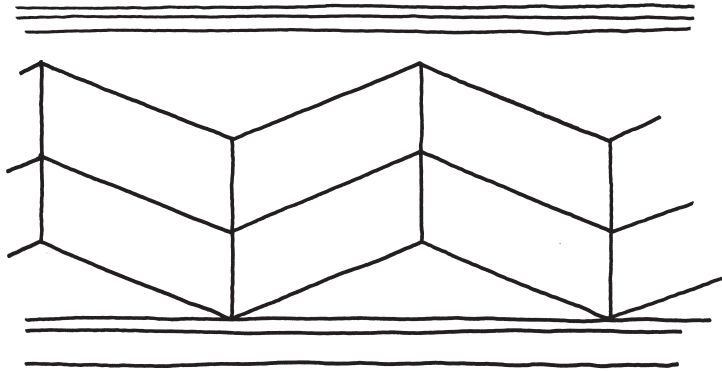

Dientes de Sierra
Chevron

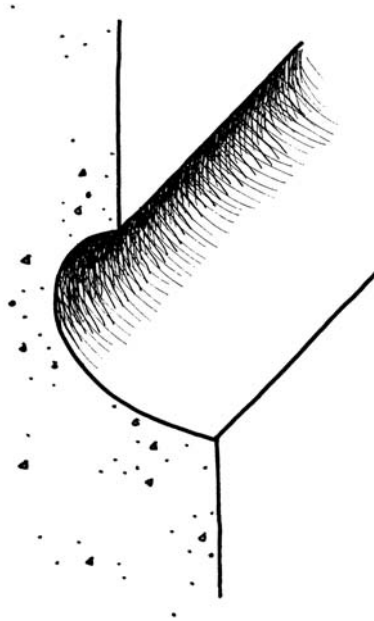

Escocia
Scotia

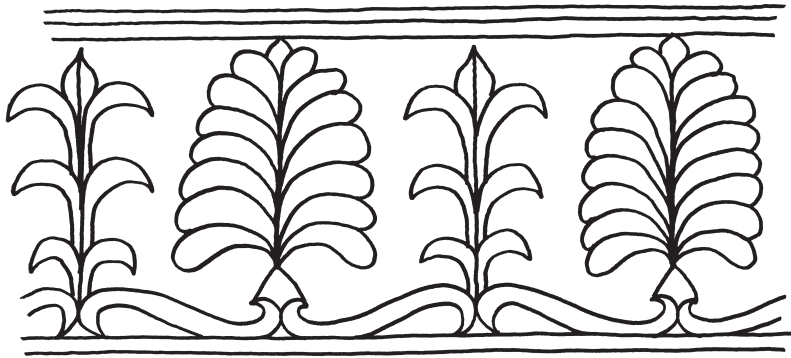

Antema y Palmeta
Honeysuckle

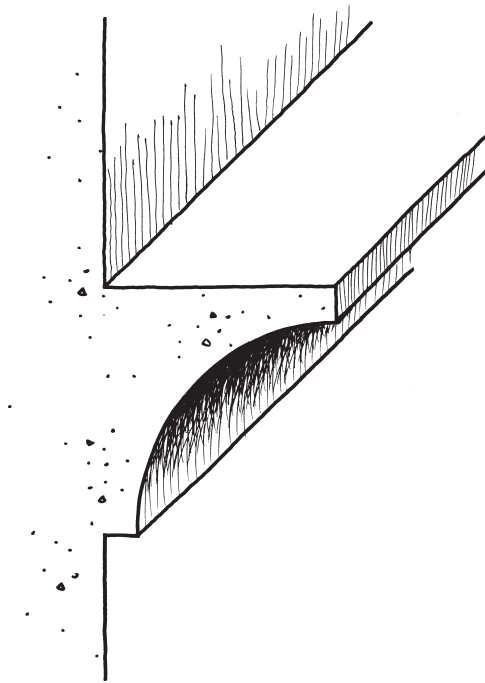

Nacela
Cavetto-Nacela

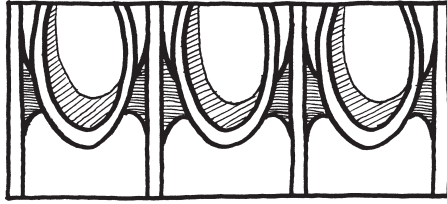

Ovas y Flechas
Egg and Dart

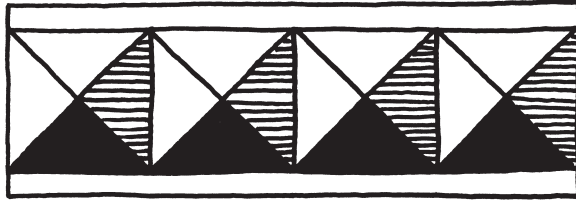

Punta de Diamante
Nailhead

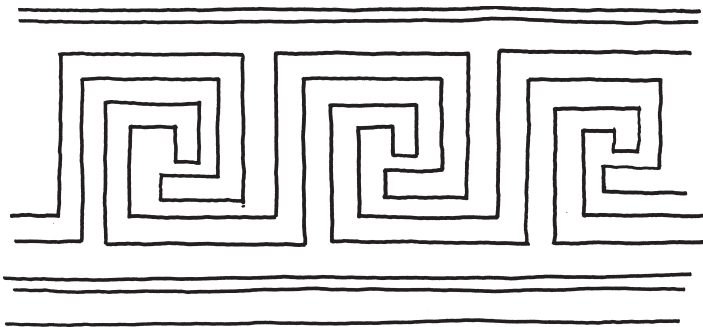

Greca
Greek Fret

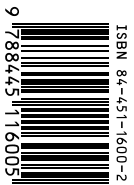

Comunidad de Madrid

CONSEJERIA DE EDUCACION